



HERZLICHEN GLÜCKWUNSCH ZUM KAUF IHRES HUDORA PRODUKTES!

Bitte lesen Sie diese Bedienungsanleitung sorgfältig durch. Die Bedienungsanleitung ist fester Bestandteil des Produktes. Bewahren Sie sie deshalb genauso wie die Verpackung für spätere Fragen sorgfältig auf. Wenn Sie das Produkt an Dritte weitergeben, geben Sie bitte immer diese Bedienungsanleitung mit. Wenn das Produkt von Kinder aufgebaut, benutzt oder repariert wird, sollte das nur unter Aufsicht von Erwachsenen geschehen. Dieses Produkt ist nicht für den gewerblichen Gebrauch geeignet.

TECHNISCHE SPEZIFIKATIONEN

Artikel: Go 2.0

Artikelnummer: 36131 – 43

Erhältlich in den Kombi-Größen: 28-31, 32-35, 36-39 und 40-43

INHALT

1 Paar Inline Skates Go 2.0, 1 Ersatzstopper, 2 Inbusschlüssel, 1 Werkzeug zum Lösen des Aluminium Spacers

Immer bevor ihr Kind losrollt, sollten Sie sich die Skates noch einmal genau ansehen. Ist alles an seinem Platz, ordentlich und fest? Prüfen Sie vor jeder Fahrt alle Verbindungselemente bzw. Verschlusssteile auf ihren festen Sitz. Dann kann es losgehen!

SCHUTZAUSRÜSTUNG

Doch STOP! Vergessen Sie nicht, Ihrem Kind die Schutzausrüstung anzulegen: Handgelenkschutz, Knie- und Ellbogenschoner, reflektierende Kleidung und einen Helm sollte ihr Kind unbedingt tragen. Das ist sicher und sieht echt cool aus!

DIE FAHRTECHNIK

Und jetzt heißt es erst einmal üben: Die ersten Gehversuche mit dem Inline Skate macht ihr Kind am besten auf einem alten Teppich. Wenn ihr Kind draußen fahren will, sollte es etwas geben, woran es sich feshalten kann, z.B. Ihre Hand oder ein Geländer. Nun sollte versucht werden, das Gleichgewicht zu halten. Das ist das Wichtigste beim Inlineskaten. Dann sollte ihr Kind versuchen, mit langen, schiebenden Schritten zu laufen. Die Rollen sollen möglichst lange auf dem Boden bleiben. Die Fahrversuche sollten zuerst nur auf einem ebenen Platz stattfinden. Dieser sollte glatt und sauber sein. Das macht mehr Spaß und schont die Skates. Feuchtigkeit, Sand und Schmutz schaden Rollen und Lagern. Die Inline Skates sollten nur auf geeigneten Einsatzflächen benutzt werden, die glatt, sauber, trocken und möglichst frei von Verkehrsteilnehmern sein sollten. Es sollte immer Rücksicht auf andere Verkehrsteilnehmer genommen werden und beachtet werden, dass für Inline Skater in der Straßenverkehrsordnung Einschränkungen gelten. Begleiten Sie Ihr Kind unbedingt bei den ersten Fahrversuchen. Wenn es genug geübt hat und sich sicher fühlt, kann es versuchen, alleine zu fahren.

DAS BREMSEN

Um stehen zu bleiben, kann einfach ausgerollt werden. Das machen auch die Profis. Ihr Kind kann auch mit dem Stopper bremsen. Dazu müssen die Fußspitzen etwas angehoben werden, so dass der Stopper hinten den Boden berührt.

Wenn ihr Kind genug Übung hat, kann es folgendes mit den Inline Skates ausprobieren:

1. Natürlich macht es großen Spaß, richtig schnell zu fahren, so dass man den Wind spüren kann.
2. Auch Figuren machen viel Freude: Man kann sie auf den Boden zeichnen und daran entlang rollen.
3. Stellen Sie doch mal Hütchen fürs Slalomfahren auf.

STOPPERWECHSEL

Durch häufiges Bremsen wird der Stopper abgenutzt. Lösen Sie den Stopper mit dem Schlüssel vom Chassis, damit Sie den Stopper aus seiner Führung abziehen können. Den neuen Stopper wieder richtig einsetzen und die Inbusschraube dann wieder fest anziehen. Der freie Raum zwischen der Unterkante des Stoppers und der Fahrfläche muss zwischen 7 - 17 mm liegen. Der Stopperwechsel sollte möglichst von Erwachsenen durchgeführt werden.

ROLLEN- UND LAGERWECHSEL

Genauso können die Rollen ausgewechselt werden, wenn sie abgefahren sind. Die Kugellager kann man auch austauschen. Man sollte sie aber auf gar keinen Fall auseinander nehmen! Laufrollen sind als Zubehör erhältlich. Beachten Sie, dass die Lager aus den alten Rollen ausgebaut und in die neuen Rollen wieder eingesetzt werden müssen. Die Inline Skates sind mit Präzisionslagern ausgestattet, die unter hohem Druck bei der Herstellung mit Fett gefüllt wurden. Aus diesem Grund laufen die Skates erst bei Belastung während des Skatens leicht und schnell

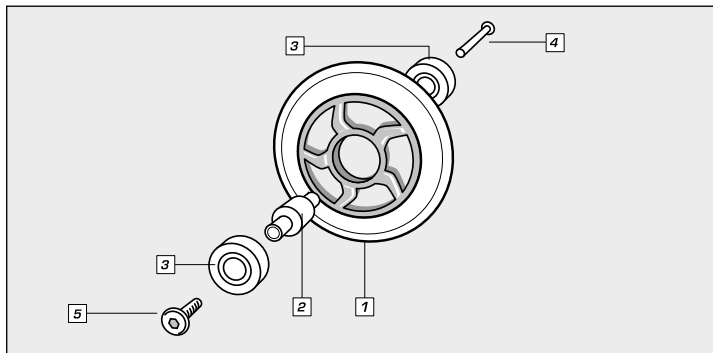

1. Rolle
2. Aluminium Spacer
3. Kugellager
4. Achsgewinde
5. Achsschraube



Inline Skates gemäß EN 13843.
Klasse B: Für Benutzer mit einem Körpergewicht von 20 bis 60 kg und einer Fußlänge bis 260 mm (Größe 28 - 35)
Klasse A: Für Benutzer mit einem Körpergewicht bis zu 100 kg (Größe 36 - 43)

UND SO WIRD DIE GRÖSSE VERSTELLT



Zur Größenverstellung drücken Sie einfach den Hebel am unteren Ende der Ferse. Bei gedrücktem Hebel können Sie nun mit der anderen Hand den festen Teil des hinteren Schuhs verschieben. Unter dem mittleren Teil des Schuhs erkennen Sie die Schuhgrößen, die Sie einstellen können. Wenn Sie die richtige Größe eingestellt haben, lassen Sie den Hebel los und ziehen noch mal am hinteren Schuhteil. Der Hebel rastet nun hörbar ein.

STOPPERWECHSEL BZW. -EINSTELLUNG

Die Stopper nutzen mit der Zeit ab. Ist der Stopper ganz abgenutzt, lösen Sie den Stopperblock mit den Schlüsseln vom Chassis, damit Sie den Stopper aus seiner Führung abziehen können. Den neuen Stopper (liegt als Ersatzstopper bereits bei) wieder richtig einsetzen und den Stopperhalter und die Rolle mit Kugellagern wieder montieren. Inbusschraube dann wieder fest anziehen. Der freie Raum zwischen der Unterkante des Stoppers und der Fahrfläche muss zwischen 7 - 17 mm liegen.

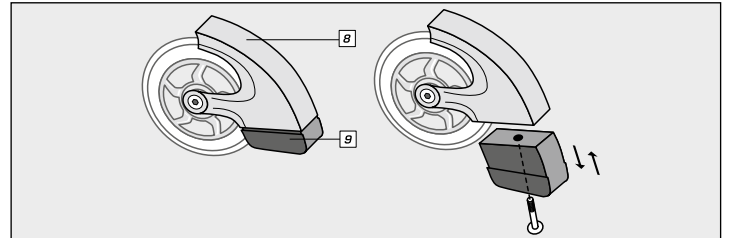

8. Stopperblock
9. Stopper

PFLEGE UND WARTUNG

Wenn Sie Ihren Inline Skate gut pflegen, vor allem sauber halten, haben Sie lange Spaß damit. Durch die Benutzung entstandene scharfe Kanten sollten baldmöglichst geglättet werden. Bedenken Sie, dass eine Veränderung der Materialien und ihre Zusammensetzung nur von Fachleuten durchgeführt werden sollten. Manche Teile sind mit besonderen Sicherungen versehen (z. B. selbstsichernder Lack), die bei der Veränderung (z. B. Lösen von Schrauben) zu Fehlfunktionen und damit zu gefährlichen Verletzungen führen könnten. Reinigen Sie Ihren Inline Skate nur mit einem Tuch oder feuchten Lappen und nicht mit speziellen Reinigungsmitteln! Überprüfen Sie Ihren Inline Skate vor und nach Gebrauch auf Schäden und Verschleißspuren. Lagern Sie Ihre Inline Skates an einem sicheren, witterungsgeschützten Ort, so dass sie nicht beschädigt werden können oder Personen verletzt werden können.

ENTSORGUNGSHINWEIS

Bitte führen Sie Ihren Skate am Ende seiner Lebensdauer den zur Verfügung stehenden Rückgabe- und Sammelsystemen zu. Fragen beantworten die Entsorgungsunternehmen vor Ort.

SERVICE

Wir sind bemüht einwandfreie Produkte auszuliefern. Sollten trotzdem Fehler auftreten, sind wir genauso bemüht, diese zu beheben. Deswegen erhalten Sie zahlreiche Informationen zum Produkt, zu Ersatzteilen, Problemlösungen und verloren gegangene Aufbauanleitungen unter <http://www.hudora.de>

Sie haben außerdem die Möglichkeit, telefonisch mit uns in Kontakt zu treten. Auch hier können wir Ihre Anfrage garantiert zufrieden stellen: 0700/483672-48

Häufig gestellte Fragen und Lösung vieler technischer Probleme erhalten Sie unter <http://www.hudora.de>

**Immer
dran denken!**

**Protektoren,
Helme und
reflektierende
Artikel gibt
es auch von
HUDORA!**



HUDORA GmbH • Jägerwald 13 • 42897 Remscheid • GERMANY
<http://www.hudora.de>

Art.-Nr. 36131 – 43
Stand 07/08
Seite 1/6



CONGRATULATIONS ON PURCHASING YOUR HUDORA PRODUCT!

Please read these instructions carefully. The instructions are an integral component of the product. Therefore, please store them and the packaging carefully in case questions arise in the future. Please always include these instructions when you are handing on the product to a third party. Children should only assemble, use or repair the product when they are under adult supervision. This product is not suitable for commercial use.

TECHNICAL SPECIFICATIONS

Item: Go 2.0

Item number: 36131 – 43

Available in the combination sizes: 28-31, 32-35, 36-39 and 40-43

CONTENTS

1 pair of inline skates Go 2.0, 1 spare stopper, 2 Allen keys, 1 tool to unscrew the aluminium spacer

Each time before your child uses the skates, you should check them again carefully. Is everything where it should be, correctly and tightly fixed in place? Check that all fasteners and locking parts are tightly in place each time before the skates are used. Then your child is good to go!

PROTECTIVE GEAR

But WAIT! Don't forget to have your child put on protective gear - your child should absolutely wear wrist, knee and elbow guards, reflective clothing and a helmet.

These will keep him/her safe and looking cool!

SKATING TECHNIQUES

The first thing to do is practice. It would be best if your child made his/her first attempts with the inline skates on an old carpet. When your child wants to use the skates outdoors, there should be something for him/her to hold on to, such as your hand or a handrail. Then he/she should try and keep his/her balance. That's the most important thing when inline skating. Your child should now try taking long, sliding steps. The wheels should stay on the ground for as long as possible. Initial skating attempts should take place on level ground only. This should be smooth and clean. That's more fun and also protects the skates. Moisture, sand and dirt can damage wheels and bearings. The inline skates should only be used on suitable surfaces which are smooth, clean, dry and as free as possible of road users. Always have consideration for other road users and please note that road traffic regulations impose restrictions on inline skaters. Accompany your child on his/her first skating attempts. Only once he/she has practiced enough and feels secure should he/she try to skate on his/her own.

BRAKING

It is possible to simply coast to a stop. The professionals also do it this way. Your child can also use the stopper to brake. To do this, your child should raise his/her toes a little so that the stopper touches the ground at the back.

Once your child has had enough practice, he/she can try out the following with the inline skates:

1. Of course there's a lot of fun to be had in going really quickly so that you can feel the wind.
2. Figures are also good fun - they can be drawn on the ground and skated along.
3. Set up cones for slalom fun.

STOPPER CHANGE

Regular braking will wear away the stopper. Use the key to unscrew the stopper from the chassis so that you can pull it from its guide. Put the new stopper back again correctly and then tighten the Allen screw again. The gap between the lower edge of the stopper and the skating surface should be between 7 – 17 mm.

The stopper change should be carried out by an adult if at all possible.

CHANGING THE WHEELS OR BEARINGS

The wheels can also be replaced when they are worn out and the ball bearings can be swapped. However you should never take them apart! You can get wheels as accessories. Please note that the ball bearings must be removed from the old wheels and used in the new ones. The inline skates are equipped with precision ball bearings which were filled with lubrication at high pressure during manufacture. For this reason, the skates only run easily and quickly when there is a load on them when skating.

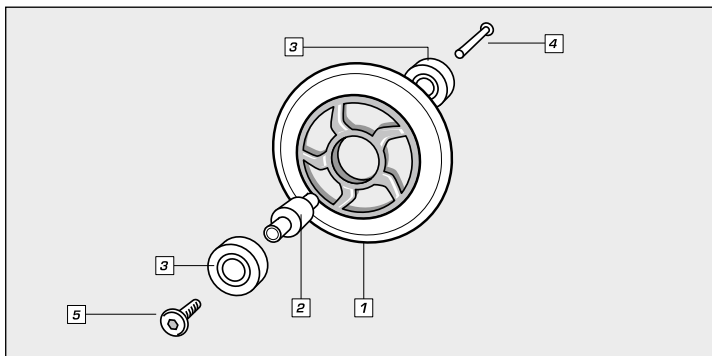

1. wheel
2. aluminium spacer
3. ball bearings
4. axle screw
5. axle thread
7. axle nut



HOW TO ADJUST THE SIZE:

To adjust the size, simply press the lever at the lower end of the heel. While the lever is pressed down you can use your other hand to move the fixed part at the back of the shoe. The shoe sizes which can be set up can be seen under the middle section of the shoe. When you have the right size set, let go of the lever and pull the back part of the shoe again. You will then hear the lever clicking into place.

STOPPER CHANGE AND ADJUSTMENT

The stoppers wear away over time. If the stopper has completely worn away, remove the stopper block with the key from the chassis so that you can pull the stopper from its guide. Put the new stopper (spare is already attached) back again correctly and attach the stopper holder and the wheel with ball bearings again. Then tighten the Allen screw again. The gap between the lower edge of the stopper and the skating surface must be between 7 - 17 mm.

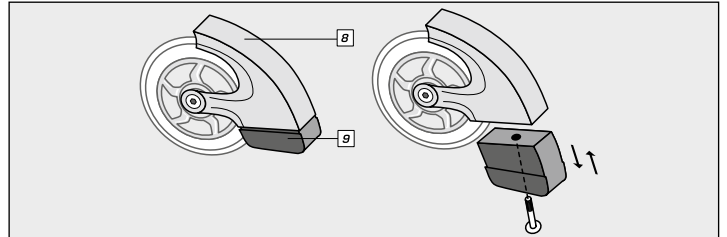

8. stopper block

9. stopper

CARE AND MAINTENANCE

If you look after your inline skates well, and above all keep them clean, you will be getting enjoyment from them for a long time.

Sharp edges which develop during use should be smoothed out as soon as possible.

Please note that only specialists should make changes to the materials and how the skates are put together. Many parts are equipped with particular covering and locking functions (e.g. scratch-resistant polish) which could malfunction if changes are made (e.g. loosening of screws) and thereby lead to dangerous injuries. Use a dry or damp cloth only to clean your inline skates; do not use special cleaning agents! Check your inline skates for damage or traces of wear and tear before and after each use. Store your inline skates in a safe place where they are protected from the elements, cannot be damaged, and cannot injure anyone.

DISPOSAL ADVICE

At the end of your skates' life, please dispose of them at an appropriate collection point provided in your area. Local waste management companies will be able to answer your questions on this.

SERVICE

We make every effort to deliver flawless products. If faults do arise however, we put just as much effort into rectifying them. Therefore, you can find numerous information on the product, replacement parts, solutions to problems and lost assembly manuals at <http://www.hudora.de>.

You can also contact us by phone.

We will be sure to satisfactorily answer your inquiry here also: 0700/483672-48

FAQ's and the solutions for many technical problems can be found at www.hudora.de

You can also contact us by telephone. We will be sure to satisfactorily answer your inquiry here also: 0700/483672-48

FAQ's and solutions to many technical problems can be found at <http://www.hudora.de>

Don't forget!

You can also get protectors, helmets and reflective products from HUDORA!



Inline skates in accordance with EN 13843.
Class B - for users weighing 20 - 60 kg
and with a foot length of up to 260 mm (size 28 - 35)
Class A - for users weighing up to 100 kg (size 36 - 43)



HUDORA GmbH • Jägerwald 13 • 42897 Remscheid • GERMANY
<http://www.hudora.de>

Item no. 36131 – 43

As of 07/08

Page 2/6

**CONGRATULAZIONI PER AVER ACQUISTATO IL VOSTRO PRODOTTO HUDORA!**

Vi preghiamo di leggere attentamente le istruzioni per l'uso. Le istruzioni per l'uso sono parte integrante del prodotto. Conservatele quindi con cura insieme alla confezione per future consultazioni. Se il prodotto dovesse essere trasferito a terzi, vi preghiamo di consegnare anche le istruzioni per l'uso. Se il prodotto viene montato, usato o riparato da bambini, ciò dovrà avvenire sotto la sorveglianza di un adulto. Questo prodotto non è adatto all'uso commerciale.

SPECIFICHE TECNICHE

Articolo: Go 2.0

Articolo numero: 36131 - 43

Misure combinate disponibili: 28-31, 32-35, 36-39 e 40-43

CONTENUTO

1 paio di pattini in linea Go 2.0, 1 freno sostitutivo, 2 chiavi a brugola, 1 utensile per allentare il distanziatore in alluminio.

Prima di cominciare a pattinare, controllare ancora una volta con cura i nuovi pattini. È tutto al proprio posto, preciso e ben fissato? Prima di partire, controllare la sede corretta di tutti gli elementi di collegamento e/o di tutti i dispositivi di chiusura. Sì, allora si può partire!

ATTREZZATURA PROTETTIVA

Ma, ah! Non dimenticare di far indossare vostro figlio l'attrezzatura protettiva: vostro figlio dovrebbe indossare assolutamente polsiere, ginocchiere e gomitiere, indumenti catarifrangenti ed un casco. In questo modo si va sicuri e si fa un figurone!

ASPETTI TECNICI DEL PATTINAGGIO

A questo punto si tratta solo di fare pratica: la cosa migliore è fare le prime prove con i Go 2.0 su un tappeto. Questo è l'aspetto più importante quando si usano i pattini in linea. Cercare quindi di correre facendo dei passi allungati e dandosi la spinta. Cercare quindi di correre facendo dei passi allungati e dandosi la spinta. All'inizio pattinare solo su spazzi pianeggianti che devono essere lisci e puliti. Così è più divertente e si proteggono i pattini. L'umidità, la sabbia e lo sporco danneggiano le ruote ed i cuscinetti. Utilizzare i pattini soltanto su superfici adeguate, che dovrebbero essere lisce, pulite, asciutte e se possibile libere da altri utenti del traffico. Tenere sempre in considerazione tutti gli altri utenti del traffico e ricordarsi che il codice stradale prevede limitazioni per coloro che vanno sui pattini in linea. Accompagnate vostro figlio nei suoi primi tentativi di pattinare. Quando vi sarete esercitati a sufficienza potrete tentare di andare da soli.

LA FRENATA

Se ci si vuole fermare, è sufficiente smettere di pattinare. È un'operazione che fanno anche i professionisti. Ovviamente ci si può fermare anche con il freno. Per fare questa operazione, è necessario alzare leggermente un piede in modo che il freno posto sul retro tocchi per terra.

Se vostro figlio è abbastanza esercitato, potrà provare con i pattini in linea quanto segue:

1. è chiaro che è molto divertente pattinare tanto forte da poter sentire il vento addosso.
2. E' anche bello quando si riescono a fare delle figure: è possibile disegnarle per terra e continuare a pattinare intorno ad esse.
3. Provate a collocare un cappellino ed eseguite un vero e proprio slalom.

SOSTITUZIONE DEL FRENO

Frenando spesso il freno si logora. Allentate il freno con le chiavi del telaio per riuscire ad estrarre il freno dalla sua guida. Montate correttamente il nuovo freno e stringete a fondo nuovamente la vite a brugola. Lo spazio libero situato tra lo spigolo inferiore del freno e la superficie di marcia deve essere superiore compreso tra 7 e 17 mm.

La sostituzione del freno deve essere eseguita possibilmente da una persona adulta.

SOSTITUZIONE DELLE RUOTE E DEI CUSCINETTI

Proprio allo stesso modo è possibile sostituire i cuscinetti se si sono staccati. Si possono anche sostituire i cuscinetti a sfera. Non si dovrebbero rimuovere in nessun caso! Le rotelle sono disponibili come accessori. Prestare attenzione al fatto che i cuscinetti presenti sulle ruote usate devono essere smontati e rimontati nelle nuove rotelle. I pattini in linea sono dotati di cuscinetti di precisione che sottoposti ad alta pressione in fase di realizzazione sono riempiti di grasso lubrificante. Per questo motivo i pattini scorrono rapidi e leggeri solo quando sono sottoposti ad un carico durante il pattinaggio.

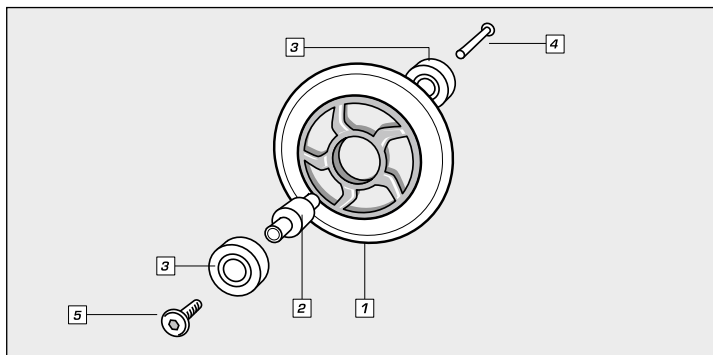

1. Rotella
2. Distanziatori in alluminio
3. Cuscinetto a sfera
4. Filettatura dell'asse
5. Vite dell'asse

**IN QUESTO MODO SI REGOLA LA TAGLIA:**

Per regolare la misura basta premere sulla leva presente sul lato inferiore del tallone. Quando la leva è azionata, potrete spostare con l'altra mano la parte fissa dello stivaletto posteriore. Sotto la parte centrale dello stivaletto riconoscerete le misure del pattino che potrete regolare. Dopo aver ipostato la giusta misura, basterà rilasciare la leva e tirare nuovamente la parte posteriore dello stivaletto. Adesso si sente che la leva è scattata in posizione.

SOSTITUZIONE E REGOLAZIONE DEL FRENO

I freni si consumano con il passare del tempo. Se il freno risulta molto consumato, allentate il blocco del freno con le chiavi del telaio per riuscire ad estrarre il freno dalla sua guida. Installate correttamente il nuovo freno (già fornito in dotazione come freno di ricambio) e montate nuovamente il supporto del freno e la ruota con i cuscinetti a sfera. Quindi serrate fino in fondo la vite a brugola. Lo spazio libero situato tra lo spigolo inferiore del freno e la superficie di marcia deve essere superiore compreso tra 7 e 17 mm.

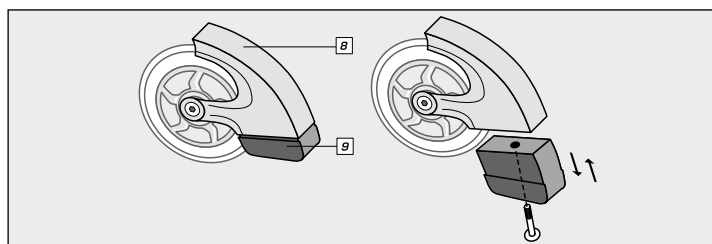

8. Blocco del freno

9. Freno

CURA E MANUTENZIONE

Se si curano i pattini in linea con attenzione tenendoli soprattutto puliti, il divertimento è sempre garantito.

Si consiglia di controllare i pattini in linea prima di ogni impiego e di non utilizzarli se i componenti risultano allentati e bloccati.

Ricordare che le modifiche ai materiali e la loro combinazione dovrebbero essere eseguite esclusivamente da personale specializzato. Alcune parti sono dotate di sistemi di sicurezza particolari (ad. es. vernice autoprotettiva) che in caso di modifiche (ad. es. l'allentamento delle viti) possono provocare malfunzionamenti e quindi lesioni pericolose. Pulire il prodotto solo con un panno oppure con un panno inumidito senza usare speciali detergenti. Verificate che il prodotto non abbia subito danno e non presenti tracce di usura prima e dopo l'uso. Stocate i pattini in linea in un luogo sicuro, protetto dalle intemperie, in modo che non possa essere danneggiato o ferire delle persone.

ISTRUZIONI PER LO SMALTIMENTO

Siete pregati di portare i pattini in linea, al termine della propria durata utile, presso un apposito punto di raccolta e di restituzione disponibile. L'impresa di smaltimento locale sarà a vostra disposizione per rispondere ad eventuali domande.

ASSISTENZA TECNICA

Ci sforziamo a fornire dei prodotti perfettamente funzionali. Se comunque dovete riconoscere eventuali difetti, ci impegneremo subito a rimuoverli. A tale proposito riceverete tante informazioni sul prodotto, sui pezzi di ricambio, sulle soluzioni ai problemi e sulle istruzioni per il montaggio andate perse sul sito web all'indirizzo <http://www.hudora.de>. Inoltre avrete la possibilità di contattarci telefonicamente. Di sicuro saremo in grado di rispondere alle vostre richieste in maniera soddisfacente: 0700/483672-48

Le domande poste di frequente e la soluzione dei problemi tecnici sono consultabili sul sito web all'indirizzo <http://www.hudora.de>.

Non dimenticate!!
Da Hudora troverete anche protettori, caschi e prodotti riflettenti!



Pattini in linea conformi alla Norma EN 13843.
Classe B: per utenti con un peso corporeo compreso tra i 20 ed i 60 kg ed un piede di lunghezza massima di 260 mm. (Misura 28 - 35)
Classe A: per utenti con un peso corporeo compreso tra i 100 kg (Misura 36 - 43)



HUDORA GmbH • Jägerwald 13 • 42897 Remscheid • GERMANY
<http://www.hudora.de>

Art. n° 36131 - 43
Stato 07/08
Pagina 3/6



¡FELICITACIONES POR LA COMPRA DE SU PRODUCTO HUDORA!

Por favor, lea atentamente estas instrucciones de uso. Las instrucciones de uso son parte integrante del producto. Por lo tanto, consérvelas cuidadosamente junto al envoltorio, para posteriores consultas. Si transfiere el producto a terceros, por favor entregue siempre también estas instrucciones de uso. Si el producto es montado, utilizado o reparado por niños, éstos deberán ser supervisados por un adulto. Este producto no es apto para el uso comercial.

ESPECIFICACIONES TÉCNICAS

Artículo: Go 2.0

Número de artículo: 36131 – 43

En venta en las tallas combinadas: 28-31, 32-35, 36-39 y 40-43

CONTENIDO

1 par de patines en línea Go 2.0, 1 freno de repuesto, 2 llaves Allen, 1 herramienta para aflojar el espaciador de aluminio

Siempre antes de que su niño comience a patinar debe mirar bien los patines. ¿Está todo en su lugar, como corresponde y firme? Antes de cada uso, revise si todos los elementos de unión o de cierre están firmes en su posición. ¡Luego se puede comenzar a patinar!

EQUIPO DE PROTECCIÓN

¡SÍ, DETÉNGASE! No olvide colocar a su niño el equipo de protección: Su niño debe llevar muñequeras, rodilleras y coderas, ropa reflectante y un casco. Esto es seguro y queda realmente estupendo.

LA TÉCNICA DE PATINAJE

Y ahora a practicar: Su niño debe hacer los primeros intentos de andar con los patines preferentemente sobre una alfombra vieja. Si su niño quiere andar afuera, debería haber algo de lo que pueda sostenerse firmemente, por ej. su mano o una baranda. Ahora debería intentar mantener el equilibrio. Esto es lo más importante al patinar en línea. Luego su niño debería intentar desplazarse con pasos largos. Las ruedas deben permanecer sobre el suelo el mayor tiempo posible.

Los primeros intentos de patinaje deberían realizarse primero sobre un lugar plano. Éste debería estar liso y limpio. Esto es más divertido y protege a los patines. La humedad, la arena y la suciedad dañan las ruedas y los cojinetes. Los patines en línea sólo deberían ser utilizados sobre superficies apropiadas lisas, limpias, secas y en lo posible libres de vehículos. Siempre debe respetarse a los otros transeúntes y tener en cuenta que en el código de circulación existen limitaciones para los patinadores en línea. Acompañe a su niño en los primeros intentos de patinaje. Recién cuando haya practicado lo suficiente y se sienta seguro podrá intentar andar solo.

EL FRENADO

Para detenerse sencillamente se puede seguir rodando hasta la detención. Esto también lo hacen los profesionales. Su niño también puede frenar con el freno: Para ello deben elevarse un poco las puntas de los pies, de manera que el freno toque atrás el suelo.

Si su niño ha ejercitado lo suficiente, puede probar lo siguiente con los patines en línea:

1. Naturalmente es muy divertido patinar muy rápido de manera que se pueda sentir el viento.
2. También hacer figuras es muy divertido: Se las puede dibujar en el suelo y luego patinar a lo largo de ellas.
3. Coloque obstáculos para practicar slalom.

CAMBIO DE FRENO

Con el frenado frecuente, el freno se desgasta. Afloje el freno del bastidor con la llave para poder extraer el freno de su corredera. Coloque el nuevo freno correctamente y ajuste otra vez firmemente el tornillo Allen. El espacio libre entre el borde inferior del freno y la superficie de rodadura debe ser de 7 - 17 mm.

El cambio de freno debe ser efectuado, en lo posible, por un adulto.

CAMBIO DE RUEDAS Y DE COJINETES

También pueden cambiarse las ruedas si están desgastadas y los cojinetes de bolas, pero no deben ser desmontados. Las ruedas pueden adquirirse como accesorios. Tenga en cuenta que deben desmontarse los cojinetes de las ruedas viejas y volver a colocarlos en las ruedas nuevas. Los patines en línea están equipados con cojinetes de precisión que durante la fabricación fueron llenados con grasa a alta presión. Por este motivo, recién bajo carga los patines andarán livianos y rápidos

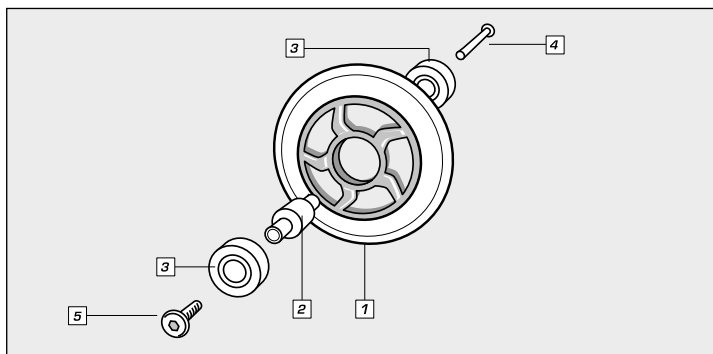

1. Rueda
2. Espaciador de aluminio
3. Rodamiento de bolas
4. Rosca del eje
5. Tornillo axial



Y ASÍ SE REGULA EL TAMAÑO

Para ajustar la talla, empuja simplemente la palanca situada al extremo inferior del talón, manténla empujada y desplaza entonces con la otra mano la parte trasera de la bota. Debajo de la parte central de la bota figuran las tallas ajustables. Cuando hayas ajustado la talla correcta, suelta la palanca y tira otra vez de la parte trasera de la bota. La palanca engatillará entonces audiblemente.

CAMBIO O AJUSTE DEL FRENO

Los frenos se desgastan con el tiempo. Cuando el freno se haya desgastado por completo,

desenrosque el bloque del freno con la llave separándolo del chasis para poder extraer el freno de su guía. Inserte correctamente el nuevo freno (ya se adjunta como recambio de freno) y monte de nuevo el soporte del freno y la rueda con el rodamiento. Apriete después de nuevo el tornillo de cabeza con hexágono interior. El espacio libre existente entre el canto inferior del freno y la superficie del suelo debe ser de 7 - 17 mm.

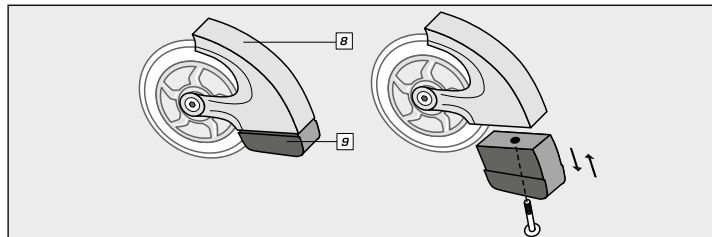

8. Bloque de freno

9. Freno

MANTENIMIENTO Y CUIDADO

Si cuida bien sus patines en línea, principalmente si los mantiene limpios, se divertirá mucho con ellos. Deberá corregir los bordes cortantes generados por el uso lo antes posible. Tenga en cuenta que la modificación de los materiales y su ensamble sólo deben ser efectuados por especialistas.

Algunas partes están provistas de seguros especiales (por ej. laca de autoseguridad) que con la modificación (por ej. aflojar tornillos) podrían ocasionar defectos y, con ellos, lesiones peligrosas. Limpie sus patines en línea sólo con un paño o un trapo húmedo y no con agentes de limpieza especiales. Revise sus patines en línea antes y después del uso en cuanto a desperfectos y rastros de desgaste. Guarde sus patines en línea en un lugar seguro, protegido de las inclemencias del tiempo, de modo que no puedan ser dañados ni lastimen a personas.

INDICACIÓN DE DESECHO

Por favor, al finalizar la vida útil de sus patines en línea llévelos a los sistemas de devolución y recolección disponibles. Las preguntas serán respondidas por las empresas de desechos del lugar.

SERVICIO TÉCNICO

Procuramos proveer productos en perfectas condiciones. Si de todos modos aparecieran defectos, también nos esforzamos por corregirlos. Por ello encontrará numerosas informaciones sobre el producto, los repuestos, las soluciones a problemas e instrucciones de montaje perdidas en <http://www.hudora.de>

Además usted tiene la posibilidad de contactarse con nosotros telefónicamente. También aquí podemos responder a su consulta con seguridad: 0700/483672-48. Encontrará preguntas frecuentes y la solución a muchos problemas técnicos en <http://www.hudora.de>

¡Pensar siempre en esto!

¡También hay protectores, cascos y artículos reflectantes de HUDORA!



Patines en línea según EN 13843
Clase B: Para usuarios con 20 a 60 kg de peso corporal y pies de hasta 260 mm de longitud. (Tamaño 28 - 35)
Clase A: Para usuarios con 100 kg de peso corporal (Tamaño 36 - 430)



HUDORA GmbH • Jägerwald 13 • 42897 Remscheid • GERMANY
<http://www.hudora.de>

Art. n° 36131 – 43
Actualización 07/08
Página 4/6

FELICITATIONS POUR L'ACHAT DE CE PRODUIT HUDORA !

Veuillez lire attentivement ce mode d'emploi. Le mode d'emploi fait partie intégrante du produit. Veuillez en conséquence le conserver soigneusement ainsi que l'emballage pour toute question ultérieure. Si vous cédez le produit à un tiers, remettez-lui toujours le présent mode d'emploi. Le montage, l'utilisation ou la réparation du produit par des enfants doit toujours se faire sous la surveillance d'un adulte. Ce produit n'est pas destiné à un usage professionnel.

SPÉCIFICATIONS TECHNIQUES

Article : Go 2.0

Référence de l'article : 36131 – 43

Disponible dans les pointures adaptables : 28-31, 32-35, 36-39 et 40-43

CONTENU

1 paire de patins en ligne Go 2.0, 1 stoppeur de rechange, 2 clés hexagonales, 1 outil pour enlever l'entretoise en aluminium

Avant que votre enfant s'élançe, vous devez encore une fois vérifier les patins. Est-ce que tout est bien en place et correctement ajusté et fixé ? Vérifiez, avant chaque utilisation, tous les éléments de fixation et de fermeture afin de vous assurer qu'ils sont correctement en place. Si oui, il peut y aller !

EQUIPEMENT DE PROTECTION

Mais STOP ! N'oubliez pas de faire porter à votre enfant l'équipement de protection : votre enfant doit impérativement porter des protège-poignets, protège-genoux, protège-coudes, des vêtements réfléchissants et un casque. C'est plus sûr et c'est vraiment cool.

LA TECHNIQUE DE PATINAGE

Et maintenant, il s'agit tout d'abord de s'exercer : il est préférable que votre enfant fasse ses premiers pas avec les patins en ligne sur un vieux tapis. Si votre enfant veut patiner à l'extérieur, il doit pouvoir prendre appui sur quelque chose, p. ex. votre main ou une main courante. Maintenant il faut essayer de garder l'équilibre. C'est le plus important pour le patinage en ligne. Votre enfant doit ensuite essayer de glisser en faisant des grands pas. Les roues doivent rester le plus longtemps possible au sol.

Les essais de patinage doivent tout d'abord se faire sur un sol plat qui doit être propre et lisse. Ceci est plus amusant et prolonge la durée de vie des patins. L'humidité, le sable et la poussière endommagent les roues et les roulements. Les patins en ligne ne doivent être utilisés que sur des surfaces appropriées qui doivent être lisses, propres, sèches et, dans la mesure, exemptes d'autres usagers de la route. Il convient toujours de faire attention aux autres usagers de la route et de ne pas oublier que les restrictions du code de la route s'appliquent aux patineurs en ligne. Accompagnez impérativement votre enfant lors de ses premiers essais. Ce n'est que lorsqu'il aura suffisamment de pratique et se sentira sûr de lui qu'il pourra essayer de patiner tout seul.

LE FREINAGE

Pour s'arrêter, il suffit simplement de cesser de glisser. C'est aussi ce que font les professionnels. Votre enfant peut aussi freiner avec le stoppeur. Pour ce faire, les pointes des pieds doivent être légèrement relevées de manière à ce que le stoppeur situé à l'arrière touche le sol.

Lorsque votre enfant aura suffisamment de pratique, voici ce qu'il pourra essayer de faire avec ses patins en ligne :

1. C'est naturellement très amusant de rouler très vite et de sentir l'effet du vent.
2. Mais faire des figures apportent également beaucoup de plaisir : on peut les dessiner sur le sol et suivre leur tracé.
3. Placez des plots pour faire un slalom.

REPLACEMENT DU STOPPEUR

A force de freiner, le stoppeur s'use. Sortez le stoppeur du châssis avec les clés afin de pouvoir le retirer de sa coulisse. Mettez correctement en place le nouveau stoppeur et resserrez la vis à six pans. L'intervalle entre le bord inférieur du stoppeur et la surface de roulement doit être compris entre 7 et 17 mm. Le remplacement du stoppeur doit, dans la mesure du possible être effectué par un adulte.

REPLACEMENT DES ROUES ET DES ROULEMENTS

Les roues peuvent aussi être remplacées lorsqu'elles sont usées. On peut également remplacer les roulements à bille. Cependant, on ne doit en aucun cas les démonter ! Les roues sont disponibles en tant qu'accessoires. N'oubliez pas que les roulements sur les anciennes roues doivent être démontés puis remontés sur les nouvelles roues. Les rollers en ligne XTEND sont équipés de roulements de précision qui sont remplis de graisse sous haute pression lors de la fabrication. C'est la raison pour laquelle les rollers ne sont légers et rapides que lorsqu'ils sont chargés.

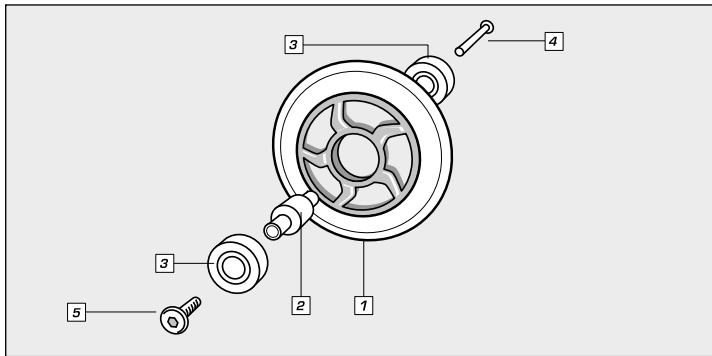

1. Roulette
2. Entretoise aluminium
3. Roulement à billes
4. Filet de l'axe
5. Vis de l'axe



Rollers en ligne conformes à la norme EN 13843.
Classe B : Pour les utilisateurs pesant entre 20 et 60 kg et ayant une longueur de pied jusqu'à 260 mm. (Pointure 28 - 35)
Classe A : Pour les utilisateurs pesant de 100 kg (Pointure 36 - 43)

HUDORA GmbH • Jägerwald 13 • 42897 Remscheid • GERMANY
<http://www.hudora.de>

**POUR REGLER LA POINTURE**

Pour régler la taille, appuyez simplement sur le levier situé à l'extrémité arrière du talon. En maintenant le levier enfoncé, tu peux déplacer la partie fixe à l'arrière de la chaussure avec l'autre main. Les pointures que tu peux régler sont indiquées sur la partie centrale de la chaussure. Lorsque tu as réglé la bonne taille, relâche le levier et tire à nouveau sur la partie arrière de la chaussure. Tu entends le levier s'enclencher.

**COMMENT MODIFIER LA POINTURE**

Pour modifier la pointure, il suffit simplement de relever le levier situé dans la partie inférieure droite de la chaussure puis de tirer la languette de la chaussure vers l'avant. Une marque située au-dessus du levier indique la pointure. Rabaisser ensuite le levier.

REPLACEMENT ET REGLAGE DU STOPPEUR

Les stoppers s'usent avec le temps. Si le stopper est totalement usé, sortez le bloc stopper de la platine avec les clés afin de pouvoir le retirer de sa coulisse. Mettez correctement en place le nouveau stopper (fourni en tant que pièce de rechange) et remontez le support du stopper et la roue avec les roulements à bille. Resserrez ensuite la vis à six pans. L'intervalle entre le bord inférieur du stopper et la surface de roulement doit être comprise entre 7 et 17 mm.

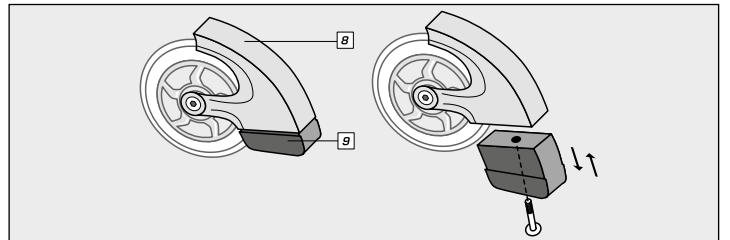

8. Bloc stopper

9. Stopper

NETTOYAGE ET ENTRETIEN

Si vous entretenez bien vos patins en ligne et surtout si vous les gardez propres, vous pourrez en profiter beaucoup plus longtemps.

Les bords vifs qui apparaissent lors de l'utilisation doivent être aplanis le plus rapidement possible. N'oubliez pas que toute modification apportée aux matériaux et à leur composition doit uniquement être effectuée par des spécialistes. Certaines pièces sont pourvues de sécurités particulières (p. ex. peinture indélébile) qui lors de modifications (p. ex. desserrement de vis) sont susceptibles d'engendrer des dysfonctionnements et de ce fait des blessures graves. Nettoyez vos patins en ligne uniquement avec un chiffon ou une éponge humide et non avec des produits de nettoyage spéciaux ! Vérifiez vos patins en ligne avant et après chaque utilisation avec de déceler tout endommagement et trace d'usure. Rangez vos patins en ligne dans un endroit sûr, à l'abri des intempéries afin qu'ils ne puissent pas être endommagés ou qu'ils ne puissent blesser personne.

CONSIGNES D'ELIMINATION

Lorsque vos patins en ligne arrivent en fin de vie, apportez-les aux systèmes de collecte et de récupération mis à disposition. Le personnel des déchetteries répondra à vos questions sur place.

Service après-vente

Nous nous efforçons de livrer des produits irréprochables. Cependant, en cas de défaillances, nous déployons également tous les efforts requis afin de les éliminer. Vous pouvez obtenir de nombreuses informations sur le produit, les pièces de rechange, la résolution des problèmes et les instructions de montage égarées sur <http://www.hudora.de>.

Vous avez en outre la possibilité de nous contacter par téléphone.

Là aussi, nous répondons à votre demande à votre entière satisfaction : +49 (0)700/483672-48
Vous pouvez obtenir les réponses aux questions fréquemment posées et la solution à de nombreux problèmes techniques sur <http://www.hudora.de>.

Toujours y penser !

HUDORA propose également des protections, casques et articles réfléchissants !





HARTELIJK GEFELICITEERD MET DE AANKOOP VAN UW HUDORA PRODUCT!

Lees deze gebruiksaanwijzing zorgvuldig door. De gebruiksaanwijzing is een vast bestanddeel van het product. Bewaar de gebruiksaanwijzing en verpakking dus zorgvuldig voor eventuele vragen op een later tijdstip. Wanneer u het product aan derden overdraagt, moet u deze gebruiksaanwijzing ook meegeven. Wanneer het product door kinderen wordt opgebouwd, gebruikt of gerepareerd, mag dat alleen gebeuren onder toezicht van volwassenen. Dit product is niet geschikt voor commerciële doeleinden.

TECHNISCHE SPECIFICATIES

Artikel: Go 2.0
 Artikelnummer: 36131 – 43
 Verkrijgbaar in de combimaten: 28-31, 32-35, 36-39 en 40-43

INHOUD

1 Paar inline skates Go 2.0, 1 reservestopper, 2 inbussleutels, 1 gereedschap voor het losdraaien van de aluminium spacers.

Controleer voordat uw kind gaat skaten, altijd nog even heel goed de skates. Zit alles goed op zijn plek en vast? Controleer vóór elke rit of alle verbindingselementen en sluitingen goed vastzitten. Dan kan er begonnen worden!

BESCHERMERS

Maar STOP! Vergeet niet om uw kind de beschermende uitrusting aan te (laten) trekken: Pols, knie- en elleboogbeschermers, reflecterende kleding en een helm zou uw kind absoluut moeten dragen. Dat is veilig en het ziet er vet uit!

RIJTECHNIEK

En nu moet het eerst gaan oefenen: De eerste loop pogingen met de Inline Skate kan uw kind het beste op een oud tapijt doen. Wanneer uw kind buiten wil gaan skaten, zou er iets moeten zijn, waaraan het zich kann vasthouden, bijv. aan uw hand of een hek. Eerst dient het kind te leren om zijn evenwicht te bewaren. Dat is het belangrijkste bij het inline skaten. Daarna moet het kind proberen om met lange, schuivende passen te lopen. De rollen moeten zo lang mogelijk op de grond blijven. Oefen in het begin alleen op een vlakke ondergrond. Deze moet glad en schoon zijn. Dat geeft meer plezier en ontziet de skates. Vocht, zand en vuil beschadigen de rollers en de lagers. Gebruik de Inline Skates alleen op geschikte oppervlakken die glad, schoon, droog en liefst vrij zijn van andere verkeersdeelnemers. Houd steeds rekening met andere verkeersdeelnemers en denk eraan dat ook inline skaters zich in het verkeer moeten gedragen en zich aan de regels moeten houden. Begeleid uw kind in elk geval bij de eerste skatepogingen. Pas als het genoeg geoefend heeft en zich zeker voelt, kan het proberen om alleen te rijden.

REMMEN

Er kan gewoon uitgerold worden om tot stilstand te komen. Dat doen ook professionals. Uw kind kan natuurlijk ook met de stopper remmen: Daarvoor wordt de voorvoet iets omhoog geheven, zodat de stopper achter de grond aanraakt.

Wanneer het genoeg geoefend heeft, kan het kind het volgende uitproberen met de Inline Skates:

1. Natuurlijk is het heel leuk om echt snel te rijden, zodat je de wind kunt voelen.
2. Ook figuren maken is heel leuk: teken ze op de grond en rol erlangs.
3. Stel pylons op om een keer slalom te rijden.

STOPPERVERVANGING

Door frequent remmen zal de stopper afslijten. Maak de stopper met de sleutel los van het chassis, zodat u de stopper uit zijn geleider kunt trekken. Zet de nieuwe stopper er op de juiste manier in en trek de inbusschroef weer stevig aan. De vrije ruimte tussen de onderkant van de stopper en de bodem moet tussen 7 en 17 mm bedragen.

De vervanging van de stopper zou door een volwassene verricht moeten worden.

VERVANGING VAN ROLLERS EN LAGERS

Ook de rollers kunnen worden vervangen, wanneer deze versleten zijn. De kogellagers kunnen ook worden vervangen. Men mag ze in geen geval uit elkaar halen! De looprollen zijn verkrijgbaar als accessoires. Denk eraan om de lagers uit de oude rollers te halen en zet ze vervolgens terug in de nieuwe rollers. De Inline Skates zijn voorzien van precisielagers die bij de productie onder hoge druk met vet gevuld worden. Om die reden lopen de skates pas licht en snel, wanneer zij bij het rijden belast worden.

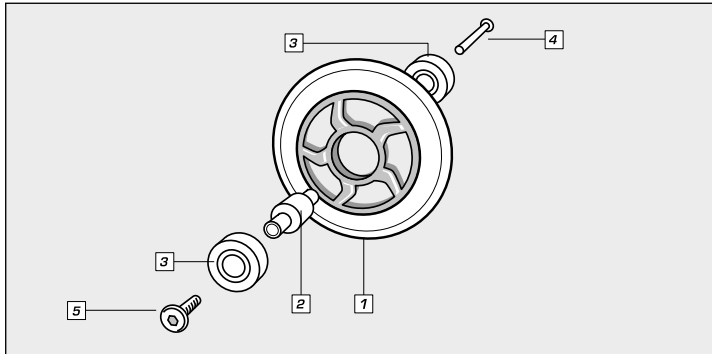

1. Roller
2. Aluminium Spacer
3. Kogellager
4. Asschroefdraad
5. Asschroef



ZO WORDT DE MAAT AANGEPAST

Om de maat te verstellen druk je heel eenvoudig op de hendel aan het onderste einde van de hiel. Bij ingedrukte hendel kun je nu met je andere hand het vaste achtergedeelte van de schoen verschuiven. Onder het middelste gedeelte van de schoen kun je de schoenmaten zien, die je kunt instellen. Wanneer je de juiste maat ingesteld hebt, laat je de hendel los en trek je nog een keer aan het achterste deel van de schoen. De hendel valt nu hoorbaar op zijn plek.

VERVANGING EN INSTELLING VAN DE STOPPER.

De stoppers zullen in de loop van de tijd verslijten. Is de stopper helemaal afgesleten, maak dan het stopperblok met de sleutels van het chassis los, zodat u de stopper uit zijn geleiding kunnen trekken. Plaats de (als reservestopper meegeleverde) nieuwe stopper op de juiste manier en monteer weer de stopperhouder en de roller met de kogellagers. Trek vervolgens de inbusschroef weer stevig aan. De vrije ruimte tussen de onderkant van de stopper en de bodem moet tussen 7 en 17 mm bedragen.

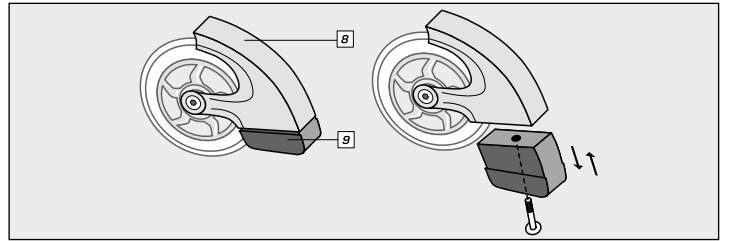

8. Stopper
 9. Stopperblok

VERZORGING EN ONDERHOUD

Als u de Inline Skates goed verzorgt en schoon houdt, zult u er lang plezier van hebben. Door het gebruik veroorzaakte scherpe randen moeten zo snel mogelijk glad worden gemaakt. Denk eraan dat een verandering van de materialen en de manier waarop zij zijn samengebouwd alleen door vakmensen verricht zou moeten worden. Veel onderdelen zijn van een speciale borging voorzien (bijv. van zelfborgende lak) die bij een verandering (bijv. het losmaken van schroeven) tot problemen met de werking en daarmee tot gevaarlijke verwondingen kunnen leiden. Reinig de Inline Skates alleen met een doek of een vochtige lap en niet met speciale reinigingsmiddelen! Controleer de Inline Skates vóór en na het gebruik op beschadigingen en slijtage. Berg de Inline Skates op een veilige plek op waar zij beschermd zijn tegen weersinvloeden, zodat zij niet beschadigd raken of mensen verwondingen toebrengen.

AANWIJZING VOOR DE AFVOER AAN HET EINDE VAN DE LEVENSDUUR

Laat uw Inline Skates aan het einde van de levensduur afvoeren via de ter beschikking staande terug-gave- en inzamelsystemen. Met eventuele vragen kunt u terecht bij afvalverwerkers in de buurt.

SERVICE

Wij doen ons best om producten te leveren die helemaal in orde zijn. Mochten toch fouten voorkomen, dan zullen wij ons best doen om die op te lossen. Om die reden vindt je zeer veel informatie over product, onderdelen, probleemoplossingen en knijptgeraakte montage-instructies onder <http://www.hudora.de>.

U heeft bovendien de mogelijkheid om telefonisch met ons in contact te treden.

Ook hier kunnen wij uw aanvraag gegarandeerd naar uw volle tevredenheid afhandelen: 0700/483672-48

Vaak gestelde vragen en oplossingen voor vele technische problemen vindt u onder <http://www.hudora.de>.

**Houd het
altijd in
gedachten!**

**Beschermers,
helmen en
reflecterende
artikelen zijn óók
verkrijgbaar bij
HUDORA!**



Inline-skates volgens EN 13843
 Klasse B: Voor gebruikers met een lichaamsgewicht van 20 tot 60 kg
 en een voetlengte tot 260 mm. (Maat 28 - 37)
 Klasse A: Voor gebruikers met een lichaamsgewicht tot 100 kg. (Maat 36 - 43)



HUDORA GmbH • Jägerwald 13 • 42897 Remscheid • GERMANY
<http://www.hudora.de>

Art.-Nr. 36131 – 43
 Stand 07/08
 Seite 6/6