



HUDORA TRAMPOLIN 200 – 426 CM Ø

Herzlichen Glückwunsch zum Kauf Ihres neuen HUDORA Trampolins.

EINFÜHRUNG

Lesen Sie vor Benutzung des Trampolins alle Informationen, die wir in diesem Handbuch für Sie zusammengestellt haben. Wie bei jeder anderen Art von körperlicher Freizeitaktivität können Teilnehmer verletzt werden. Lesen Sie vor Benutzung des Trampolins alle Anleitungen. Warnhinweise und Anleitungen für Pflege, Instandhaltung und Benutzung des Trampolins sind enthalten, um eine sichere und Freude bringende Nutzung dieser Ausrüstung zu gewährleisten. Bewahren Sie die Anleitung auf!

WARNHINWEISE

Aufstellen des Trampolins

- Genügend Kopffreiheit ist unerlässlich. Ein Minimum von 7,3 m freiem Raum über dem Trampolin wird empfohlen. Entfernen Sie Drähte, Äste und andere mögliche Gefährdungen. Benutzen Sie das Trampolin nur auf festem, ebenem Boden.
- Horizontale Bewegungsfreiheit ist unerlässlich. Stellen Sie das Trampolin entfernt von Mauern, Bauten, elektrischen Leitungen, Zäunen und Spielflächen auf. Halten Sie rund um das Trampolin einen Raum von 2,5 m frei.
- Stellen Sie das Trampolin vor Benutzung auf eine ebene Fläche.
- Für schattige Bereiche kann eine Beleuchtung erforderlich sein.
- Stellen Sie das Trampolin nicht auf Betonboden, hartem Erdboden (z. B. Fels) oder einer rutschigen Oberfläche auf. Wir empfehlen Rasen.
- Entfernen Sie alle Gegenstände, die mit dem Springer in Konflikt kommen könnten und legen Sie keinerlei Gegenstände auf das Trampolin. Leeren Sie Ihre Taschen vor der Benutzung des Trampolins.
- Bei starkem Wind kann das Trampolin umgeblasen werden. Wenn Sie windiges Wetter erwarten, muss das Trampolin in einen geschützten Bereich geschafft oder demontiert werden. Eine andere Möglichkeit ist, die runde Außenseite (den oberen Rahmen) des Trampolins mit Hilfe von Seilen und Pflöcken festzuzurren. Um Sicherheit zu gewährleisten, muss das Trampolin an mindestens 3 Stellen am Boden angepflockt werden. Zurren Sie nicht ausschließlich das Fußteil des Trampolins fest, da diese die Rahmenverbindungen auseinander reißen könnten.
- Nicht in Innenräumen verwenden!

BENUTZUNG

- Falsche Benutzung und Missbrauch des Trampolins sind gefährlich und können zu gefährlichen Verletzungen führen!
- Trampoline lassen als federnde Geräte den Springer auf ihn ungewohnte Höhen gelangen und ebenso in eine Vielfalt von ungewohnten, extremen Körperbewegungen. Machen Sie sich dessen bewusst und benutzen Sie es nur, wenn Sie körperlich fit sind. Im Zweifel konsultieren Sie vorab einen Arzt.
- Der Eigentümer des Trampolins sowie die zuständigen Aufsichtspersonen sind verantwortlich dafür, dass alle Benutzer die in der Bedienungsanleitung angegebenen Techniken kennen.
- Benutzen Sie das Trampolin nur in Gegenwart von erfahrenen Aufsichtspersonen mit entsprechenden Kenntnissen.
- Betreten und verlassen Sie das Trampolin, indem Sie hinauf- und herunterklettern; das Trampolin durch einen Sprung auf den Boden zu verlassen, oder es mit einem Sprung zu betreten, ist gefährlich.
- Um richtig hinaufzusteigen, fassen Sie mit den Händen den Rahmen an und steigen oder rollen Sie sich auf den Rahmen, über die Federn und auf die Sprungmatte. Vergessen Sie nie, mit den Händen den Rahmen zu fassen, wenn Sie hinauf- oder herunterklettern. Steigen Sie nicht sofort auf die Rahmenpolsterung und halten Sie sich nicht an der Rahmenpolsterung fest. Um richtig herunterzusteigen, gehen Sie zum Rand des Trampolins, fassen Sie mit der Hand den Rahmen als Stütze an und steigen Sie von der Sprungmatte aus auf den Boden.
- Dieses Trampolin ist für ein gewisses Gewicht und eine bestimmte Benutzung ausgelegt. Die Benutzer sollten höchstens 100kg Trampolin wiegen.
- Bitte beachten Sie, dass bei der Benutzung des Trampolins keine Straßenschuhe oder Tennisschuhe getragen werden dürfen. Untersagen Sie, dass Haustiere auf die Sprungmatte gelassen werden, um die Sprungmatte vor Schnitten und Beschädigungen zu schützen. Trampolinspringer sollten bei der Benutzung entweder Socken oder Gymnastikschuhe tragen, oder barfuß sein.
- Beginnen Sie mit dem Springen immer auf dem Logo, das mittig auf der Sprungmatte aufgedruckt ist. Brechen Sie Ihr Springen sofort ab, wenn Sie mehr als ca. 30 cm neben dem Logo landen! Beginnen Sie mit dem Springen wieder in der Trampolinmitte, auf dem Logo.

- Beenden Sie das Springen, indem Sie die Knie beugen, sobald die Füße in Kontakt mit der Sprungmatte kommen. Lernen Sie diese Technik, bevor Sie andere ausprobieren.
- Erlernen Sie Grundsprünge bevor Sie weiterführende Fertigkeiten ausprobieren. Verschiedene Trampolinaktivitäten können mit Grundübungen durchgeführt werden, indem diese in verschiedener Reihenfolge und Kombination ausgeführt werden, mit oder ohne Standsprünge zwischendurch.
- Vermeiden Sie zu hohes Springen. Bleiben Sie niedrig, bis Sie kontrolliertes Springen und wiederholtes Landen in der Mitte des Trampolins beherrschen. Kontrolliertes Springen ist wichtiger als Höhe. Richten Sie Ihren Blick auf das Trampolin. Dies hilft Ihnen bei der Kontrolle Ihrer Sprünge.
- Springen Sie nicht von Balkonen oder Bäumen oder ähnlichem auf das Trampolin. Benutzen Sie das Trampolin nicht als Sprungbrett.
- Springen Sie nicht, wenn Sie müde sind. Machen Sie nur kurze Drehungen.
- Trampoline, die höher sind als 51 cm, sind für die Benutzung durch Kinder unter sechs Jahren ungeeignet.
- Räumen Sie das Trampolin weg, wenn es nicht benutzt wird.
- Benutzen Sie das Trampolin nicht, wenn Sie unter Alkohol- oder Drogeneinfluss stehen.
- Wenden Sie sich für Informationen zu Fertigkeitstrainings an einen anerkannten Trampolintrainer.
- Springen Sie nur, wenn die Oberfläche der Matte trocken ist. Wind oder Luftbewegungen sollten ruhig oder leicht sein. Bei starkem oder stürmischem Wind darf das Trampolin nicht benutzt werden.
- Die Sprungmatte darf keinesfalls mit scharfkantigen oder spitzen Gegenständen in Kontakt kommen.
- Unter dem Trampolin dürfen sich keine Personen aufhalten.
- Nie mehrere Personen gleichzeitig auf dem Trampolin!
- Durch mehrere Springer erhöht sich das Risiko von Verletzungen wie Schädel- oder Genickbruch, Beinbruch oder Wirbelsäulenverletzungen.
- Nur für private Zwecke geeignet!
- Beim Landen auf Kopf oder Genick kann Lähmung oder Tod eintreten! Schlagen Sie keine Saltos. Gerade beim Saltospringen erhöht sich die Gefahr, auf Kopf oder Genick zu landen!
- Nehmen Sie keine technischen Modifikationen vor.

Bei Feststellen einer der aufgeführten Bedigungen oder anderen Auffälligkeiten, von denen Sie den Eindruck haben, sie könnten für den Benutzer gefährlich werden, muss das Trampolin demontiert oder gegen Gebrauch gesichert werden, bis diese Umstände beseitigt worden sind.

MONTAGEANLEITUNG

Für die Montage dieses Trampolins benötigen Sie unseren Spezial-Federspanner, der mit diesem Produkt mitgeliefert wird. Wenn Sie das Trampolin nicht benutzen, sollte es auseinandergebaut und im Originalkarton verstaut werden. Bitte lesen Sie vor dem Zusammenbau dieses Produktes die Montageanleitung.

VOR DER MONTAGE

Bitte verwenden Sie diese Seite als Unterlage für die Teilebeschreibung und -nummern. In den Montageschritten wird zum leichteren Verständnis auf diese Beschreibungen und Nummern Bezug genommen. Vergewissern Sie sich, dass Ihnen alle aufgelisteten Teile vorliegen. Wenn Ihnen Teile fehlen, so wenden Sie sich bitte an unseren Service. Bitte verwenden Sie zum Schutz Ihrer Hände Handschuhe, um Ihre Hände während der Montage vor Quetschverletzungen zu schützen.





TEILELISTE

DURCHMESSER DES TRAMPOLINS

BEZUGSNR.	TEILENR.	BESCHREIBUNG	200 CM Ø	244 CM Ø	305 CM Ø	366 CM Ø	426 CM Ø
1	HJ800	Sprungmatte, mit angenähten Ösen	1	1	1	1	1
2	HJ801	Rahmenpolsterung	1	1	1	1	1
3	HJ802	Rahmenrohr mit Beinstützen	3	3	3	4	4
4	HJ803	Rahmenrohr	3	3	3	4	4
5	HJ804	Fußteil	3	3	3	4	4
6	HJ805	Standbein	6	6	6	8	8
7	HJ806	Galvanisierte Federn	42	48	60	72	88
8	HJ807	Tafel mit Sicherheitsregeln	/	1	1	1	1
9	HJ808	Federspanner	1	1	1	1	1
10		Gumminoppen	6	6	6	8	8
11		Anleitung	1	1	1	1	1

Weitere in der Lieferung enthaltene Teile sind nicht aufgeführt und werden für den Aufbau nicht benötigt.

SCHRITT 1 - RAHMEN ÜBERSICHT

Es sind insgesamt 15 oder 20 Teile aus Stahlrohr vorhanden, die benötigt werden, um daraus den Rahmen zusammenzusetzen. Alle Teile mit derselben Teilenummer sind austauschbar und weisen hinsichtlich einer Links- oder Rechtsausrichtung keine Unterschiede auf. Um die Teile zu verbinden, müssen Sie lediglich das schlankere Ende eines Rohrstücks in das größere Ende des nächsten Rohrstücks stecken. Vor dem Zusammenstecken sollten Sie alle Steckverbindungen leicht einfetten oder mit Kontaktspray einsprühen. Das verlängert die Lebensdauer und vereinfacht die Montage und spätere Demontage.

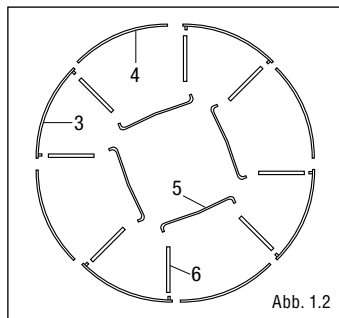
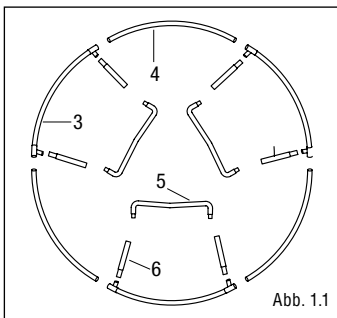

Legen Sie alle Teile wie dargestellt (Abb. 1.1 / 1.2) zu einem Kreis zusammen.

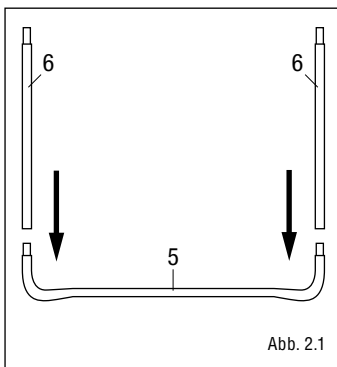

SCHRITT 2 - MONTAGE DER STÜTZGRUPPE

Stecken Sie alle Standbeine (6) mit den Fußteilen (5) zusammen. Achten Sie darauf, dass der Sicherheitsaufkleber, der auf einem der Standbeine klebt, später nach außen zeigt. (Abb. 2.1)

SCHRITT 3 - MONTAGE DES RAHMENS

- a) Für diesen Montageschritt benötigen Sie einen Helfer. Eine Person hält die Stützgruppe aus Schritt 2 in einer aufrechten (vertikalen) Stellung und steckt den Beinstützen eines Rahmenrohrs mit Beinstützen (3) auf ein Standbein der Stützgruppe. Die andere Person hält das andere Ende fest und steckt das Teil auf die andere Stützgruppe. Sie sollten jetzt 2 Stützgruppen haben, die durch ein oberes Rahmenrohr mit Beinstützen zusammengehalten werden. (Abb. 3.1)
- b) Fügen Sie nun die anderen Rahmenrohre (4) in die Zwischenräume zwischen den Standbeinen (6) ein, indem Sie sie aufeinander stecken. (Abb. 3.2)

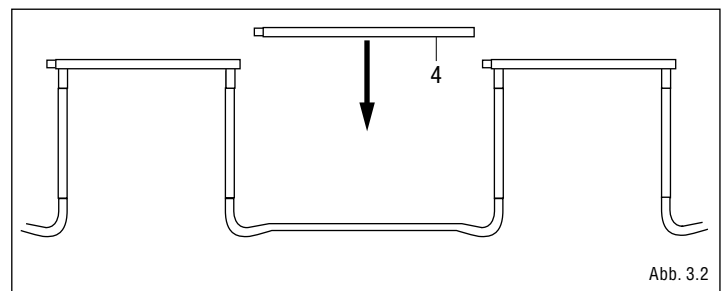
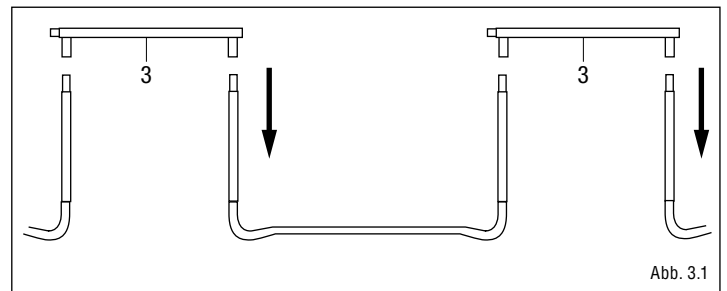

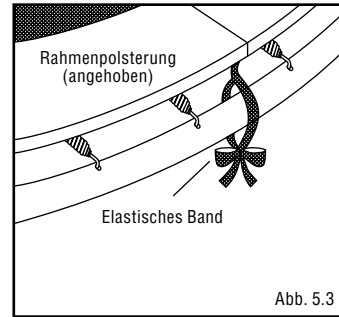
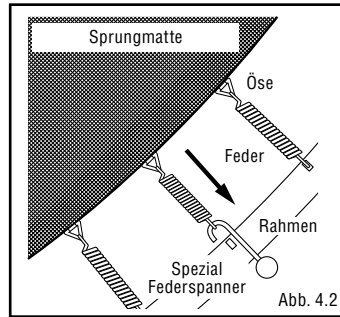
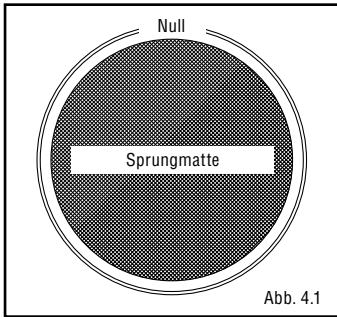

c) Ziehen Sie die elastischen Bänder fest, die sich nicht über einem Beinstützen befinden, so dass die Rahmenpolsterung den Rahmen bedeckt. Knüpfen Sie die beiden Enden zusammen. (s. Abb. 5.3)

SCHRITT 4 – MONTAGE DER SPRUNGMATTE

Sie benötigen bei diesem Montageschritt einen Helfer. **VORSICHT** – Beim Befestigen der Federn können die Rohrverbindungen zu Quetschungen führen, weil sich das Trampolin spannt.

- a) Breiten Sie die Sprungmatte (1) mit der bedruckten Seite nach oben im Rahmen aus.
- b) Je nach Größe des Trampolines gibt es eine unterschiedliche Anzahl an Löchern im Rahmen zur Aufnahme der Sprungfedern. Sie sind nicht durchnummeriert; bitte befolgen Sie daher sorgfältig die Anleitung, um die richtige Reihenfolge einzuhalten.
- c) Wählen Sie auf dem Rahmenrohr einen beliebigen Punkt aus (nennen Sie ihn NULL). Befestigen Sie zunächst eine Feder (7) in derselben Richtung und im selben Winkel am Rahmen, wie in Abb. 4.2 dargestellt. Haken Sie die Feder in eine Öse der Matte ein und drehen Sie die Feder in Richtung zur Sprungmatte. Verwenden Sie den Spezial-Federspanner, um Feder und Matte zusammenzubringen und den anderen Haken der Feder in den Rahmen einzuhaken. Haken Sie die Feder ein, bis sie komplett einrastet, und drücken Sie sie zusätzlich hinunter, falls der Haken nicht komplett im Loch sitzt.
- d) Zählen Sie 16 Löcher vom Nullpunkt in eine Richtung ab. Dort befestigen Sie die zweite Feder im Rahmen und an der Matte. Im gleichen Abstand befestigen Sie weitere 2 Federn, so dass nun 4 Federn in jeweils einem viertel Kreis Abstand befestigt sind. Je eine weitere Sprungfeder machen Sie nun bitte in der Mitte eines jeden Viertels fest. Jetzt können Sie die restlichen Federn in beliebiger Reihenfolge befestigen. Falls Sie bemerken, dass Sie ein Loch und eine Öse übergangen haben, lösen und befestigen Sie die Federn, so dass die Zuordnung der Löcher am Rahmen zu den Ösen wieder stimmt.

SCHRITT 5 - MONTAGE DER RAHMENPOLSTERUNG

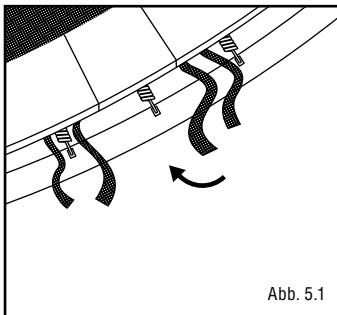

a) Legen Sie die Rahmenpolsterung (2) mit den Warnhinweisen nach oben auf das Trampolin, so dass die Federn und der Stahlrahmen bedeckt sind. Vergewissern Sie sich, dass die Rahmenpolsterung alle Metallteile bedeckt. Legen Sie die elastischen Zugbänder (Abb. 5.1) aus, sodass jedes zweite Band über einen Beinstützen geführt wird.

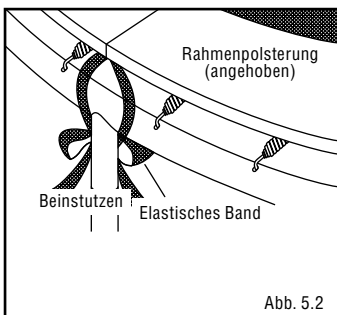

b) Binden Sie die Zugbänder zunächst hinter den Beinstützen fest (s. Abb. 5.2)

BEWEGEN DES TRAMPOLINS

Zum Bewegen des Trampolins empfiehlt es sich, einen Helfer heranzuziehen. Alle Rohrverbindungen müssen mit einem wetterfesten Klebeband wie z. B. festem Paket- oder Isolierband umwickelt und gesichert werden. Dieses hält den Rahmen während des Umstellens zusammen und verhindert, dass die Rohrverbindungen sich verschieben und auseinander gehen. Heben Sie das Trampolin zum Umstellen leicht vom Boden an und halten Sie es horizontal zum Boden. Um das Trampolin auf eine andere Weise umzustellen, müssen Sie es auseinanderbauen. Zur Demontage benutzen Sie die Aufbauanleitung in umgekehrter Reihenfolge.

WARTUNG UND KONTROLLE

- Überprüfen Sie vor jedem Gebrauch, ob die Sprungmatte abgenutzt ist und Teile lose sind oder fehlen.
- Sichern Sie das Trampolin, wenn es nicht benutzt wird. Schützen Sie es vor unerlaubtem Gebrauch. Wenn eine Trampolinleiter verwendet wird, sollte die Aufsichtsperson diese bei Verlassen des Bereichs entfernen, um den unbeaufsichtigten Zugang von Kindern unter sechs Jahren zu verhindern.
- Vergewissern Sie sich, dass die Rahmenpolsterung ordnungsgemäß und sicher in der richtigen Position angebracht ist.
- Überprüfen Sie das Trampolin vor jeder Benutzung auf verschlissene, falsch verwendete oder fehlende Teile. Es können Umstände auftreten, unter denen das Verletzungsrisiko erhöht ist.
- Verwenden Sie nur Originalersatzteile. Wenden Sie sich dafür an unsere Service Adresse.
- Fehlerhafte oder fehlende Teile sofort ersetzen. Nehmen Sie keine baulichen Veränderungen vor.

BITTE ACHTEN SIE AUF FOLGENDES

- Durchstiche, Löcher oder Risse
- Durchhängende Sprungmatte
- Offene Nähte oder andere Verschleißerscheinungen
- Verbogene oder gebrochene Rahmenteile, wie z. B. Beine
- Beschädigte oder lose Schraubverbindungen
- Gebrochene, fehlende oder beschädigte Federn
- Beschädigte, fehlende oder nicht sicher befestigte Rahmenpolsterung
- Herausragende Teile jeder Art (insbesondere scharfkantige) am Rahmen, den Federn oder der Matte

Benutzen Sie das Trampolin nicht, wenn ein Schaden aufgetreten ist!

LAGERUNG

Stets trocken und kühl lagern. Nutzen Sie dafür den Originalkarton. Alle Steckverbindungen sollten vor der Einlagerung zu ihrem Schutz gefettet oder leicht eingeölt werden.

ENTSORGUNGSHINWEIS

Bitte führen Sie das Gerät am Ende seiner Lebensdauer den zur Verfügung stehenden Rückgabe- und Sammelsystemen zu. Fragen beantworten die Entsorgungsunternehmen vor Ort.

SERVICE

Wir sind bemüht einwandfreie Produkte auszuliefern. Sollten trotzdem Fehler auftreten, sind wir genauso bemüht, diese zu beheben. Deswegen erhalten Sie zahlreiche Informationen zum Produkt, zu Ersatzteilen, Problemlösungen und verloren gegangene Aufbauanleitungen unter <http://www.hudora.de/>





**HUDORA SICHERHEITSNETZ FÜR TRAMPOLINE
244 CM - 426 CM Ø**

Herzlichen Glückwunsch zum Kauf Ihres Sicherheitsnetzes!

TEILELISTE

NR.	BESCHREIBUNG	ANZAHL FÜR DREIBEINIGES TRAMPOLIN	ANZAHL FÜR VIERBEINIGES TRAMPOLIN
A	Oberes Rohr, schaumstoffummantelt	6 Stück	8 Stück
B	Unteres Rohr, schaumstoffummantelt	6 Stück	8 Stück
C	Rohrendstück (blau & grün)	6 Stück	8 Stück
D	Sicherheitsnetz	1 Stück	1 Stück
E	Mutter für Schraube F	12 Stück	16 Stück
F	Schraube	12 Stück	16 Stück
G	Distanzstücke	12 Stück	16 Stück
H	Anleitung	1 Stück	1 Stück
I	Kordel	6 Stück	6 Stück
J	Mittelstück	6 Stück	8 Stück
K	Unterlegscheibe	12 Stück	16 Stück

SICHERHEITSHINWEISE

Bitte lesen Sie diese Hinweise sorgfältig durch und bewahren Sie die Anleitung auf. Diese Beschreibung hilft Ihnen, das Sicherheitsnetz gefahrlos aufzubauen, auf dem Trampolin sicher zu turnen und es sachgemäß zu lagern. Beachten Sie die Sicherheitshinweise in der Bedienungsanleitung des Trampolins.

HINWEISE FÜR DIE AUFSICHTSPERSON

- Die Aufsichtsperson hat strikt darauf zu achten, dass die Sicherheitsvorschriften eingehalten werden und sie muss den Inhalt des Benutzerhandbuchs (beim Eigentümer) kennen, bevor sie die Benutzung des Trampolins und des Sicherheitsnetzes erlauben darf.
- Das Sicherheitsnetz des Trampolins ist nicht gedacht für Kinder unter sechs Jahren und für Personen, deren Körpergewicht 100 kg überschreitet. Überprüfen Sie vor jeder Benutzung das Sicherheitsnetz und ersetzen Sie verschlissene oder beschädigte Teile. Stellen Sie vor jeder Benutzung sicher, dass das Sicherheitsnetz ordnungsgemäß aufgehängt ist. Ziehen Sie alle losen Laschen an und vergewissern Sie sich, dass das Sicherheitsnetz nicht beschädigt ist.

HINWEISE FÜR DEN SPRINGER

- Vermeiden Sie zu hohe Sprünge. Versuchen Sie nicht, das Sicherheitsnetz zu überspringen.
- Springen Sie nicht absichtlich auf das Sicherheitsnetz. Lassen Sie sich nicht absichtlich vom Sicherheitsnetz abprallen. Hängen Sie sich nicht an den oberen Rand des Sicherheitszaunes, und versuchen Sie nicht, am Sicherheitszaun zu klettern. Legen Sie jeglichen Schmuck ab, der sich im Netz verfangen oder es durchtrennen könnte.
- Tragen Sie keine Kleidung mit Zugbändern, Schleifen und Haken oder Schnallen mit harter und rauer Oberfläche.
- Das Klettern auf und vom Trampolin erfolgt am Einlass des Sicherheitszaunes. Schließen Sie den Einlass jeweils nach Betreten oder Verlassen. Versuchen Sie nicht, das Trampolin durch Unterkriechen des Sicherheitsnetzes zu betreten.
- Nehmen Sie keine technischen Modifikationen vor. Benutzen Sie das Sicherheitsnetz nicht, wenn es nicht im perfekten Zustand ist.

MONTAGEANLEITUNG

Achten Sie darauf, dass die Warnhinweise auf dem Trampolin gut zu lesen sind, wenn man das Trampolin durch den Eingang des Sicherheitsnetzes betritt.

SCHRITT 1

Stecken Sie das Rohrendstück (C) auf das obere Rohr (A). Führen Sie diesen Schritt mit allen Rohren durch.

SCHRITT 2

Verbinden Sie nun das obere Rohr (A) und untere Rohr (B) mit Hilfe des Mittelstücks (J) wie dargestellt; führen Sie diesen Schritt mit allen Rohren durch.

SCHRITT 3

Nehmen Sie das untere Rohrstück (B), eine Schraube, eine Mutter (E) und ein Distanzstück (G). Halten Sie das Distanzstück zwischen den Tragfuß (&) des Trampolins und das Rohr, sodass sich die Endkappe des unteren Rohrs am unteren Ende befindet. Ziehen Sie die Schrauben an. Vergewissern Sie sich, dass das Schaumpolster fest über der Schraubverbindung mit dem entsprechenden Rohr verbunden ist.



Abb. 1.1

Abb. 3.1



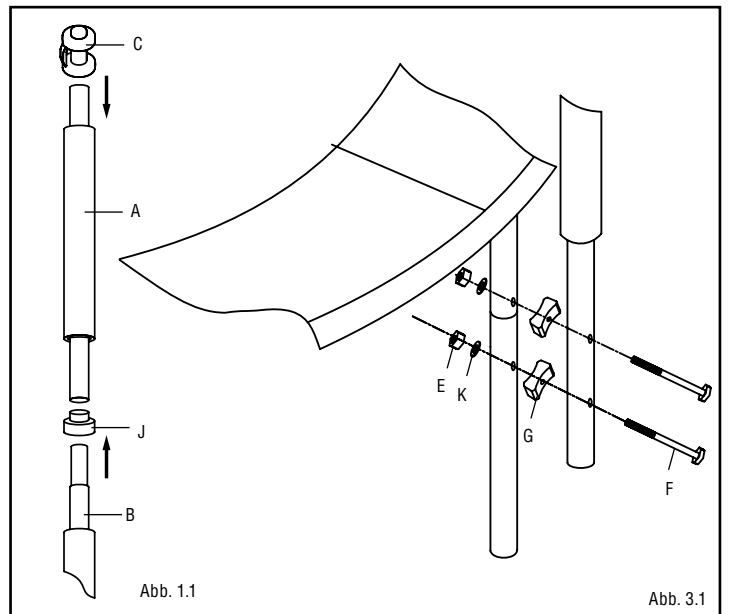

SCHRITT 4

Befestigen Sie oben am Sicherheitszaun wie dargestellt die Schnappverschlüsse an den Rohrendstücken (C). Befestigen Sie die oberen Schnappverschlüsse an allen Stahlrohren des Rahmens. Vergewissern Sie sich, dass der Halter des Rohrendstücks nach außen weist.



Abb. 4.1

SCHRITT 5

Verbinden Sie die untere Seite des Außennetzes (D) mit den Ringen der Matte des Trampolins. Benutzen Sie hierzu die Kordel. Binden Sie ein Ende der Kordel an einen Mattenring und führen Sie die Kordel durch die Unterseite des Außennetzes und den nächsten Ring der Trampolinmatte. Führen Sie die Kordel durch jede 3. oder 4. Dreiecksöffnung des Netzes und alle Ringe der Trampolinmatte. Binden Sie anschließend beide Enden der Kordel fest zusammen.

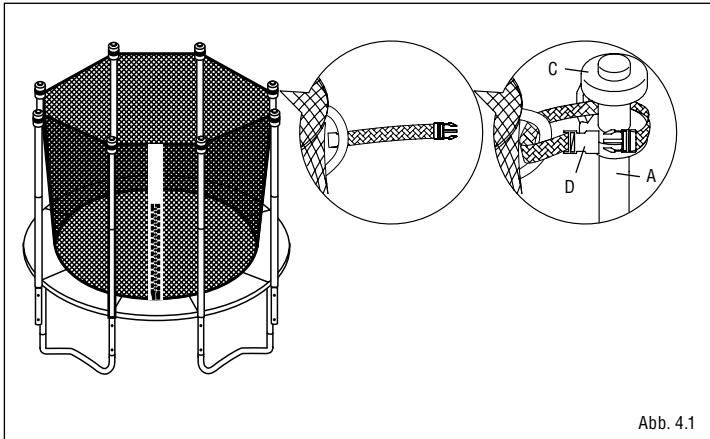

Abb. 5.1



Abb. 5.2

SCHRITT 6

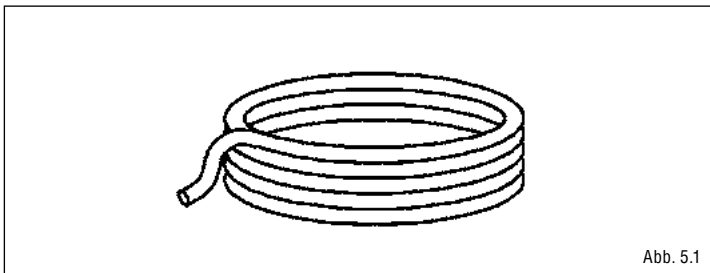
Ziehen Sie den Reißverschluss des Sicherheitsnetzes (D) am Einlass zu, der zwischen zwei Stützbeinen des Trampolins liegen muss und lassen Sie dann die zwei Schnappverschlüsse Einrasten. (Abb. 6.1) (der untere Verschluss ist nicht dargestellt).

Wichtiger Warnhinweis! Sie müssen nun noch einmal alle Schnappverschlüsse festzurren, damit der Sicherheitszaun sich spannt. Ohne Spannung kann der Sicherheitszaun seine Funktion nicht ordnungsgemäß erfüllen. Ziehen Sie zuletzt alle Muttern fest an.

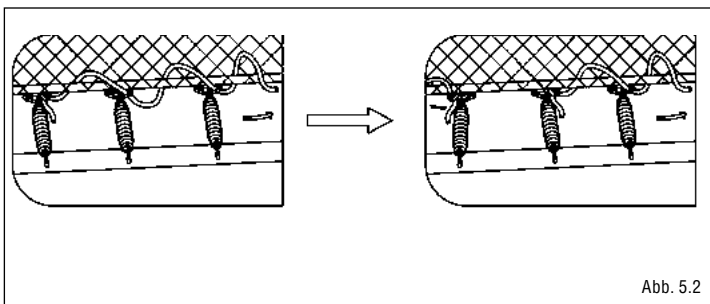

Abb. 6.1

LAGERUNG

Stets trocken und kühl lagern. Verwenden Sie nur Originalersatzteile. Wenden Sie sich dafür an unsere Service Adresse. Diese können Sie bei HUDORA beziehen. Nehmen Sie keine baulichen Veränderungen vor. Sollten Teile beschädigt sein oder scharfe Ecken und Kanten entstanden sein, darf das Produkt nicht mehr verwendet werden. Nehmen Sie im Zweifel mit unserem Service Kontakt auf (<http://www.hudora.de/>).

ENTSORGUNGSHINWEIS

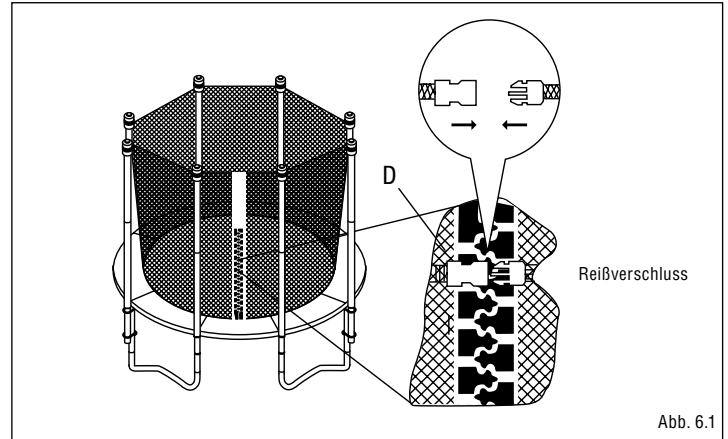
Bitte führen Sie das Gerät am Ende seiner Lebensdauer den zur Verfügung stehenden Rückgabe- und Sammelsystemen zu. Fragen beantworten die Entsorgungsunternehmen vor Ort.

SERVICE

Wir sind bemüht einwandfreie Produkte auszuliefern. Sollten trotzdem Fehler auftreten, sind wir genauso bemüht, diese zu beheben. Deswegen erhalten Sie zahlreiche Informationen zum Produkt, zu Ersatzteilen, Problemlösungen und verloren gegangene Aufbauanleitungen unter <http://www.hudora.de/>



**HUDORA TRAMPOLINE 200 – 426 CM Ø**

Congratulations on the purchase of your new HUDORA Trampoline!

INTRODUCTION

Please read this entire manual completely before using the trampoline. As in any kind of physical activity, there is a risk of injury involved. Read all instructions and tutorials before usage. Warnings, care & maintenance instructions are provided to ensure safe and fun usage of this equipment.

Please keep this instruction manual!

WARNINGS**FOR TRAMPOLINE SETUP**

- There must be enough room above the trampoline for use. A minimum of 7.3 m free space above the trampoline is recommended. Remove any wires, branches or other obstructions before use. Setup the trampoline on a flat, solid surface only.
- Horizontal freedom of movement is vital. Setup up the trampoline away from walls, buildings, electric lines, fences, and other objects. Make sure that there is 2.5 m of free space surrounding the trampoline.
- Set up the trampoline on a flat surface before use
- Lighting may be required in dark or shady areas.
- Do not set up the trampoline on a concrete surface, hard ground (i.e. rock) or a slanted surface. We recommend grass.
- Remove all objects that could obstruct the trampoline and never lay anything on top of the trampoline. Empty your pockets before using the trampoline.
- The trampoline may shift in strong winds. If windy weather is anticipated, the trampoline should be moved to a safe place or dismantled. As an alternative, the round outer side (the upper frame) of the trampoline may also be securely fastened using ropes and pegs. To ensure your safety, the trampoline must be secured to the floor in at least three (3) places. Do not just secure the bottom part of the trampoline, or else it could become detached from the from the framework connectors.
- Do not use indoors!

USAGE

- Improper usage or misuse of the trampoline is dangerous and can lead to serious injury!
- Trampolines are appliances with springs built to propel one's body to an unaccustomed height and may therefore also cause extreme, unusual body movement. Please be aware of this and use only when physically fit. If you are at all uncertain whether you should use the trampoline, consult a doctor beforehand.
- The owner of the trampoline, along with the respective supervisor, is responsible for making sure that all users are familiar with the given rules and techniques found here in the instruction manual.
- Use the trampoline only when in the presence of experienced supervisors with proper training.
- Mount and dismount the trampoline by climbing on and off. Do not bounce from the trampoline to the floor or bounce onto the trampoline; this is dangerous.
- To climb onto the trampoline correctly, grab onto the frame with your hands and climb or roll onto the frame, over the springs and onto the trampoline mat. Never forget to grab the frame edge with your hands. To climb off properly, go to the edge of the trampoline, hold onto the edge of the frame for support, and step off the mat onto the floor.
- This trampoline has been designed for use by people of a certain size. Users should weigh no more than 100 kg.
- Please make sure that street shoes and/or tennis shoes are not worn on the trampoline. Animals should not be permitted on the trampoline mat to protect the mat from rips and damage. Users should either wear gymnastic shoes, socks or go barefoot.
- Always begin by jumping on top of the logo printed on the middle of the mat. Stop jumping immediately if you land more than 30 cm away from the logo! Begin jumping again in the middle of the mat.
- Stop jumping by bending your knees as soon as your feet contact the mat. Master this technique before learning others.
- Master the elementary jumping techniques and body positions before experimenting with other movements. Various trampoline activities can be completed using elementary techniques combined in various combinations or sequences with or without standing jumps in between.

- Avoid jumping too high. Remain at a low level until you've mastered controlled jumps and repeated landings in the middle of the mat. Controlled jumping is more important than great height. Focus your gaze on the trampoline. This will help to control your jumps.
- Do not jump onto the trampoline from balconies, trees or other objects. Do not use the trampoline as a springboard.
- Do not use when tired. Do not use for extended periods.
- Trampolines higher than 51 cm are not intended for use by children under 6 years of age.
- Clear away the trampoline when not in use. Do not use the trampoline when under the influence of drugs or alcohol.
- For further training and information, consult a trained trampoline specialist.
- Only use the trampoline when the mat surface is dry. Winds and breezes should be calm or still. Do not use the trampoline during strong winds or storms.
- The trampoline mat should never come into contact with sharp corners or pointy objects.
- Do not allow people underneath the trampoline.
- Never more than one person jumping on the trampoline at a time!
- If more than one person is on the trampoline at a time, the risk for injuries including back, neck, spinal or bone injury is increased.
- Intended only for private use!
- Landing on head or neck can cause paralysis or death!
- Do not do somersaults on the trampoline. Performing somersaults increases the likelihood of landing on your head or neck!
- Do not make any technical modifications to the equipment.

If the user notes any of the above-listed problems with equipment or any other occurrence that may affect the safety of the device, the trampoline must be dismantled or otherwise secured against usage until the situation is eradicated.

SETUP INSTRUCTIONS

Our special spring extender, delivered with this product, is required to setup the trampoline. When you are not using the trampoline, it can be easily dismantled and stored away.

Please read the instruction manual through once before assembling this product.

BEFORE SETUP

Please check that you've received all parts listed below. Note that the parts will be referred to by item number throughout the instructions for ease of understanding. If you are missing any of the parts, please contact our customer service.

Please use gloves while assembling the product to ensure that your hands are not injured during setup.





PARTS LIST

TRAMPOLINE DIAMETER

ITEM NO.	PART NO..	DESCRIPTION	TRAMPOLINE DIAMETER				
			200 CM Ø	244 CM Ø	305 CM Ø	366 CM Ø	426 CM Ø
1	HJ800	Spring mat with grommets	1	1	1	1	1
2	HJ801	Frame cushioning	1	1	1	1	1
3	HJ802	Metal frame pieces with legs	3	3	3	4	4
4	HJ803	Metal frame pieces	3	3	3	4	4
5	HJ804	Foot supports	3	3	3	4	4
6	HJ805	Legs	6	6	6	8	8
7	HJ806	Galvanized springs	42	48	60	72	88
8	HJ807	Safety regulation panel	/	1	1	1	1
9	HJ808	Special spring extender	1	1	1	1	1
10		Rubber caps	6	6	6	8	8
11		Instructions	1	1	1	1	1

Any other materials included in the shipment not listed here will not be necessary for assembly

STEP 1 – FRAME

There are 15 or 20 separate frame pipe pieces all together that will be necessary to assemble the frame. All pieces with the same item number are interchangeable and can be installed on the right or left side. To assemble, simply insert the thin end of the frame pipe in the wider end of the next frame pipe. Before assembly, all pipe ends should be lightly oiled or sprayed with contact spray. This will extend the life of the frame and simplify the assembly process, and later disassembly.

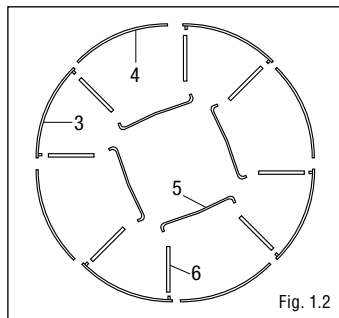
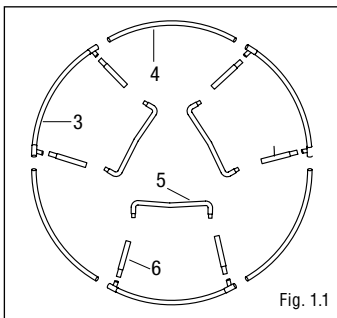

Connect all frame pieces to create a circle as shown (Fig. 1.1/1.2).

STEP 3 – SETUP OF THE FRAME

- a) For this step you will need a second person to assist. One person must hold the support setups assembled in Step 2 vertically and the second person should connect the support setups with the foot supports (3), so that one foot support connects two sets of support setups together. You will then have two support setups, each consisting of an upper pipe with leg supports. (Fig. 3.1)
- b) Add the extra metal frame pieces (4) in the space between the leg supports (6) by connecting the pipes. (Fig. 3.2)

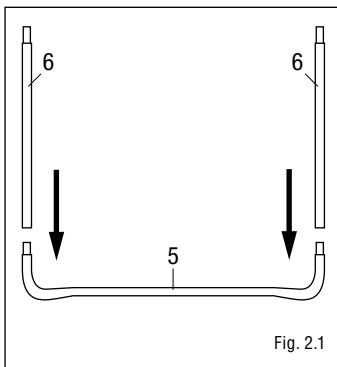

STEP 2 – SETUP OF THE SUPPORTS

Connect all vertical connecting pipes, or legs (6), with the foot supports (5) as shown. Make sure that the safety stickers on the foot supports are facing outwards (Fig. 2.1)

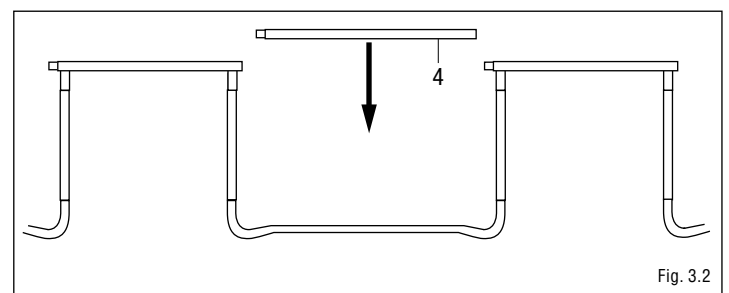
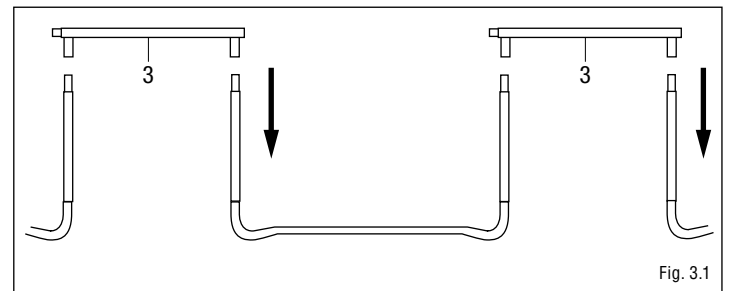

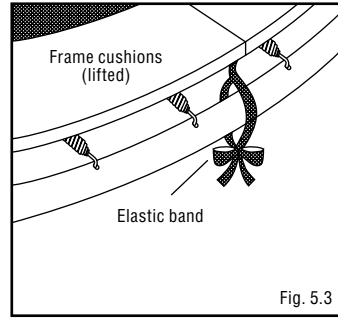
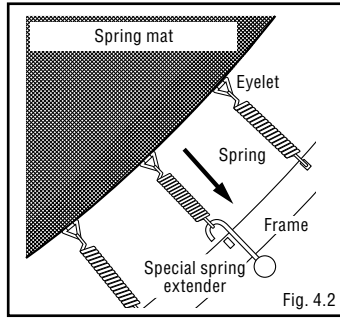
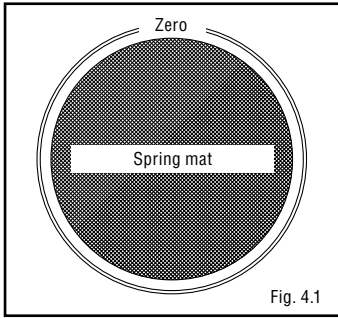

c) Pull the elastic bands not tied around the leg supports tightly, so that the frame cushions are covered. Tie both ends together (Fig. 5.3)

STEP 4 – SETUP OF THE SPRING MAT

A second person will be needed to assist during this step.

CAUTION: The pipe joints may slip during the spring mat setup because the trampoline will become taut.

- a) Spread out the spring mat (1) within the frame with the printed side facing upwards.
- b) Depending on the size of the trampoline, there will be a different number of holes in the frame for inserting the springs. They are not numbered sequentially; please be sure to follow the directions to ensure that they are installed in the correct order.
- c) Choose a spot on the frame piping (call this spot ZERO). Next fasten a spring (7) in the same direction and at the same angle on the frame, as illustrated in Fig. 4.2. Hook the spring onto the frame and twist the spring out towards the spring mat as shown in the illustration below. Use the special spring extender to connect the spring to the mat and catch the opposite hook in the grommet. Move the spring extender over the frame, insert the spring hook into the frame pipe hole as shown below until it rests completely within the slot, then push down to make sure that it is securely stationed.
- d) Count 16 holes away from ZERO clockwise. Secure the second spring to the frame and mat in this location. Repeat this procedure and connect two further springs until there are four springs installed in a cross. Now install additional springs halfway between the finished springs until there are eight springs connected in total. The remainder of springs can now be connected in any order. If you notice that you have skipped one of the grommets, release the spring and connect it between the frame and mat correctly.

STEP 5 – SETUP OF THE FRAME CUSHION

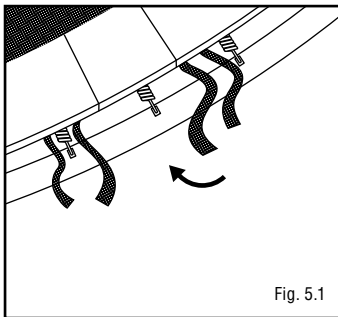

a) Lay the frame cushions (2) on the trampoline so that the springs and frame pipes are covered. Make sure that the cushion covers all metal parts. Stretch out the reinforcement straps (Fig 5.1) so that every second strap is extended over a leg support.

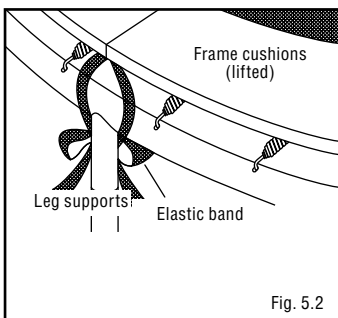

b) Tie the reinforcement straps around the leg supports. (Fig. 5.2)

MOVING THE TRAMPOLINE

It is recommended to move the trampoline with a second person. All pipe joints must be secured by wrapping them with weather-resistant duct tape. This will keep the framework of the trampoline together and prevent the pipe joints from coming apart. Lift the trampoline off the ground slightly and keep it horizontal with the floor. To move the trampoline in a different way, disassemble it completely. To disassemble, follow instructions for assembly backwards.

MAINTENANCE AND CONTROL

- Make sure that the spring mat is secure before every use and ensure that all parts are present and in good condition.
- Secure the trampoline when not in use. Protect it from unauthorized usage. If a trampoline ladder is used, the supervisor should remove it upon leaving the area to keep children under 6 from using the trampoline without supervision.
- Ensure that the frame cushioning is secure and in the right position.
- Check for missing or worn out pieces and/or incorrectly installed parts before each usage. Instances may arise which would increase risk of injury.
- Only use authorized equipment parts if replacement is necessary. Contact us via our customer service address.
- Replace missing or broken pieces immediately. Do not make any equipment alterations or changes.

WATCH OUT FOR THE FOLLOWING

- Tears, holes or rips
- Loose spring mat
- Pulled seams or other closure problems
- Bent or broken framework, i.e. legs
- Damaged or loose screws
- Broken, missing or damaged springs
- Damaged, missing or unsecured frame cushion
- Protruding objects of any kind (especially sharp edges) on the frame, springs or the mat

Do not use the trampoline if it is damaged or unsafe!

STORAGE

Store in a cool, dry place in the original box. All plug and socket connectors should be oiled or greased for their protection before storing.

WASTE REMOVAL

At the end of its useful life, please bring the equipment to the applicable refuse or recycling station. Questions should be directed to the refuse personnel onsite

SERVICE

We make every effort to supply flawless products. However, should you encounter a problem, we will make every effort to alleviate it. Information about our products, replacement parts, troubleshooting and replacement instruction manuals can be found on our website at <http://www.hudora.de/>



HUDORA SAFETY NET FOR TRAMPOLINES

244 CM - 426 CM Ø

Congratulations on the purchase of your new HUDORA Safety Net!

PARTS LIST

NO.	DESCRIPTION	NUMBER FOR THREE-LEGGED TRAMPOLINE	NUMBER FOR FOUR-LEGGED TRAMPOLINE
A	Upper bar with foam covering	6 Pieces	8 Pieces
B	Lower bar with foam covering	6 Pieces	8 Pieces
C	End piece for bar (blue & green)	6 Pieces	8 Pieces
D	Safety net	1 Piece	1 Piece
E	Nut for screw F	12 Pieces	16 Pieces
F	Screw	12 Pieces	16 Pieces
G	Spacers	12 Pieces	16 Pieces
H	Instruction Manual	1 Piece	1 Piece
I	Cord	6 Pieces	6 Pieces
J	Connector	6 Stück	8 Stück
K	Washer	12 Stück	16 Stück

SAFETY WARNING

Please read these instructions fully and carefully and keep this manual. It will help you build your safety net safely, teach you how to exercise safely on your trampoline and how to properly store the trampoline. Please also observe the safety information found in the trampoline's instruction manual.

INSTRUCTIONS FOR SPOTTER

- The spotter must be absolutely certain that the safety warnings are observed and must have read and understood the instruction manual before using the trampoline and safety net.
- The safety net is not designed for use by children under six years of age or by people weighing more than 100 kg. Before each use of the trampoline, check for missing or damaged parts and replace accordingly. Ensure that the safety net is correctly assembled before every use. Tighten any loose ties and check to make sure that the safety net is not damaged.

INSTRUCTIONS FOR USER

- Avoid jumping too high. Do not attempt to jump over the safety net.
- Do not try to jump onto or off of the safety net. Do not hang off of the upper bar of the safety railing and do not try to climb the safety railing. Remove any jewelry or accessories that may rip or become caught in the safety net.
- Do not wear clothing with ties, hooks or exposed buckles with hard surfaces.
- To get on or off the trampoline, use the entrance opening in the safety net. Close this entrance opening each time after climbing onto or getting off of the trampoline. Do not try to get onto the trampoline by crawling under the safety net.
- Do not make any technical modifications to the safety net. Do not use the safety net if it is not in perfect condition.

SETUP INSTRUCTIONS

Make sure that the warning messages printed on the trampoline are readable when the user enters through the safety net entrance.

STEP 1

Insert the upper bar (A) into the end piece (C). Complete this step with all bar pieces.

STEP 2

Now connect the upper tube (A) and the lower tube (B) using the connector (J) as shown. complete this step with all bars.

STEP 3

Take the lower tube piece (B), a screw, a nut (E) and a spacer (G). Hold the spacer between the supporting leg (&) of the trampoline and the tube for it so that the end cap of the lower tube is at the lower end. Tighten the screws. Make sure that the foam cushioning is tightly attached to the respective tube above the screw connection.

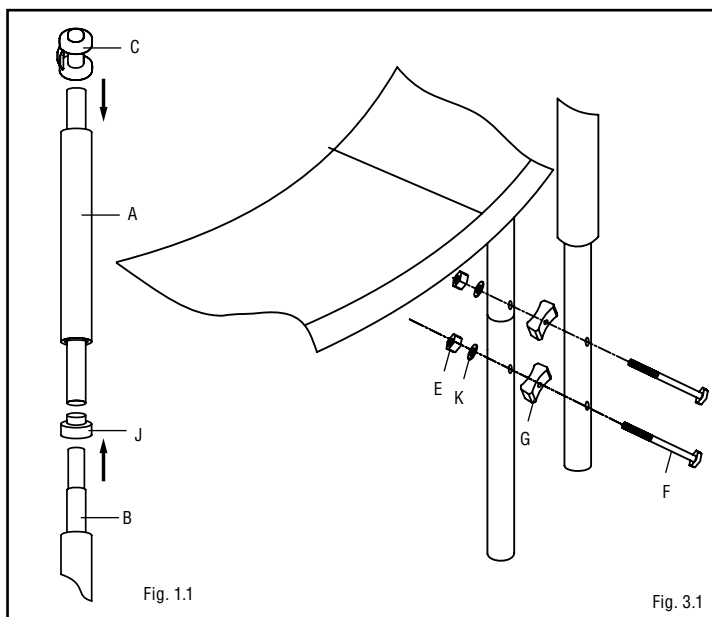



STEP 4

Fasten the snap closure onto the end piece (C) on the upper safety railing as shown. Fasten all upper snap closures on the steel bar of the frame. Make sure that the end piece fastener is facing out.

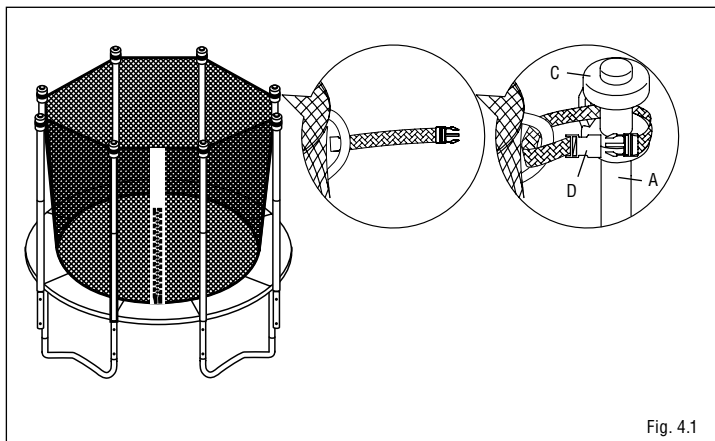

Fig. 4.1

STEP 5

Secure the bottom of the enclosure netting (D) to the rings of the mat on the trampoline using the cord. Tie one end of the cord to one mat ring, thread the cord through the bottom of the enclosure netting and the next ring on the trampoline mat. Thread the cord through the netting at every 3 or 4 triangle openings and all of the rings on the trampoline mat. Now securely tie both ends of the cord together.

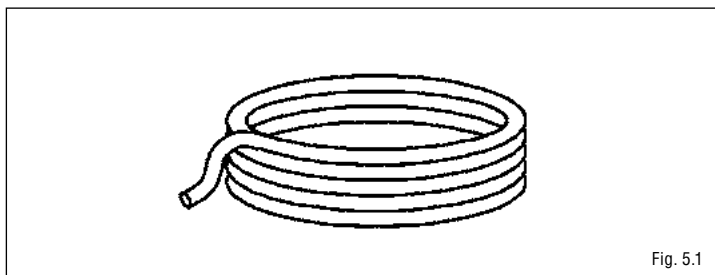

Fig. 5.1

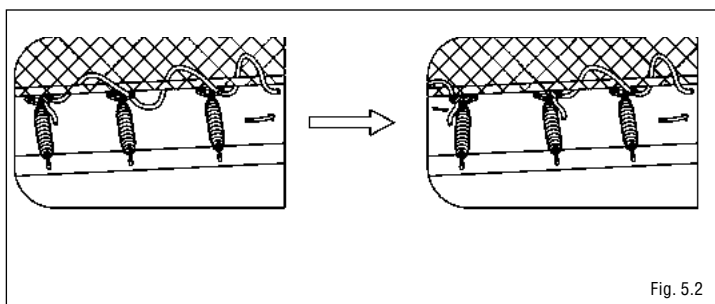

Fig. 5.2

STEP 6

Close the zipper on the safety net (D) entrance. Ensure that the entrance is located between two trampoline support legs, then connect the two snap closures (Fig. 6.1) (the lower snap closure is not illustrated).

IMPORTANT WARNING! All snap closures must be once again clamped securely so that the safety net becomes taut. If the safety net is not taut, it cannot complete its function as designed. Tighten all locking nuts last once all setup is complete.

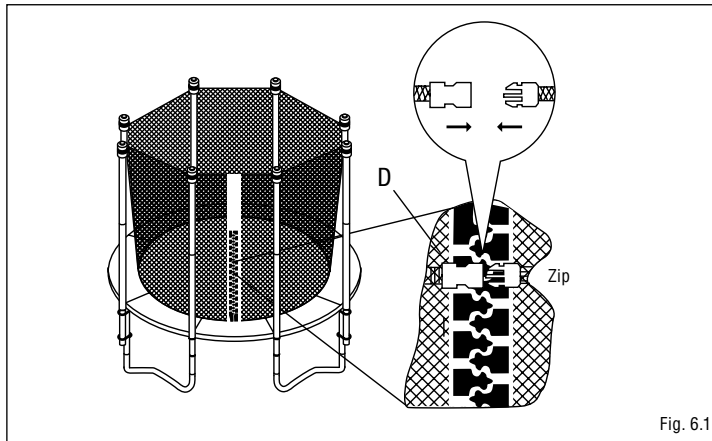

Fig. 6.1

STORAGE

Always store in a cool, dry place. Only use original replacement parts supplied by HUDORA. Contact us via our service address as listed below. Do not make any changes to the construction. If parts become damaged or develop sharp edges, the product may not be used. If you are unsure whether to use your trampoline and/or safety net, contact our service department at <http://www.hudora.de/>

WASTE REMOVAL

At the end of its useful life, please bring the equipment to the applicable refuse or recycling station. Questions should be directed to the refuse personnel onsite.

SERVICE

We make every effort to supply flawless products. However, should you encounter a problem, we will make every effort to alleviate it. Information about our products, replacement parts, troubleshooting and replacement instruction manuals can be found on our website at <http://www.hudora.de/>



HUDORA TRAMPOLIN 200 – 426 CM Ø

Congratulazioni per aver acquistato il vostro trampolino elastico HUDORA.

INTRODUZIONE

Prima di usare il trampolino, leggere tutte le informazioni che abbiamo raccolto per voi all'interno di questo manuale. Come avviene per ogni tipo di attività sportiva nel tempo libero, è possibile che si verifichino infortuni. Prima di utilizzare il trampolino elastico, leggere tutte le istruzioni. Questo manuale contiene avvertimenti ed istruzioni relative alla manutenzione, alla riparazione ed all'impiego del trampolino elastico, allo scopo di garantire un impiego sicuro e divertente di questa apparecchiatura. Conservare le istruzioni!

AVVISI DI PERICOLO**Montaggio del trampolino**

- È indispensabile disporre di una sufficiente libertà di movimento in alto per il capo. Si raccomanda di prevedere uno spazio minimo di 7,3 metri al di sopra del trampolino elastico. Rimuovete fili, rami ed altri possibili pericoli. Impiegare il trampolino elastico soltanto su di una superficie piana e robusta.
- È indispensabile disporre di una libertà di movimento in posizione orizzontale. Montate il trampolino elastico a distanza sufficiente da muri, costruzioni, linee elettriche, recinzioni e superfici per giocare. Tenere libero uno spazio di 2,5 metri intorno al trampolino.
- Prima dell'impiego, montare il trampolino elastico su di una superficie piana.
- Per le zone ombreggiate è preferibile usufruire di un impianto d'illuminazione.
- Non montate il trampolino elastico su pavimentazioni in calcestruzzo, su terreni duri (per esempio in roccia) o su di una superficie scivolosa. Raccomandiamo i prati.
- Rimuovere tutti gli oggetti che potrebbero venire a contatto con il saltatore e non poggiare altri oggetti sul trampolino. Svuotare le tasche prima dell'uso.
- In caso di forte vento il trampolino può essere rovesciato. In caso di previsioni con forte vento è necessario spostare il trampolino elastico in una zona protetta oppure smontarlo. Un'altra possibilità è quella di fissare il lato esterno (il telaio superiore) del trampolino elastico servendosi di funi e picchetti. Per garantire la sicurezza il trampolino deve essere fissato con paletti al terreno in almeno tre (3) posizioni. Non fissare soltanto la gamba del trampolino elastico giacché quest'ultima potrebbe strappare via i giunti del telaio.
- Non utilizzare in ambienti chiusi!

USO

- L'impiego sbagliato e l'uso improprio del trampolino elastico sono pericolosi e possono provocare gravi infortuni!
- I trampolini sono attrezzi elastici che permettono a chi svolge gli esercizi ginnici di raggiungere altezze insolite e di eseguire molti diversi movimenti del corpo. È dunque necessario rendersi conto di quanto sopra descritto ed impiegare il trampolino elastico solo quando si è in buone condizioni fisiche.
- Il proprietario del trampolino e le persone competenti per la sorveglianza sono responsabili del fatto che gli utenti siano a conoscenza delle tecniche indicate nelle istruzioni per l'uso.
- Utilizzare il trampolino elastico soltanto in presenza di persone addette alla sorveglianza dotate di esperienza e delle corrispondenti conoscenze.
- Salire sul trampolino e scendere da esso arrampicandosi con cautela e scendendo lentamente. È pericoloso uscire dal trampolino con un salto in direzione del terreno o salire sul trampolino con un salto.
- Per salire correttamente sul trampolino, afferrare il telaio con entrambe le mani e salire o rotolare sul telaio, sulle molle e sul telone. Non dimenticare mai di afferrare con le mani il telaio quando ci si arrampica sul trampolino o si scende da esso. Non salite subito sull'imbottitura del telaio e non afferrate l'imbottitura del telaio. Per scendere correttamente è necessario raggiungere il bordo del trampolino elastico, afferrare il telaio con le mani per appoggiarvi e poi scendere a terra dal tappeto elastico.
- Questo trampolino elastico è stato progettato per essere usato in un certo modo da persone con un peso determinato. Gli utenti dovrebbero pesare al massimo 100 kg.
- Tenere conto del fatto che il trampolino elastico non può essere usato quando si indossano scarpe da strada o scarpe da tennis. Impedire che gli animali domestici possano raggiungere il telone, allo scopo di evitare tagli e danneggiamenti del telone stesso. È consigliabile che tutti i saltatori indossino o calzini oppure scarpe da ginnastica o siano scalzi, prima di usare il trampolino elastico.

- Iniziate sempre a saltare sul logo che è stampato al centro del telone. Interrompete subito il salto se atterrate ad oltre circa 30 cm dal logo! Iniziate a saltare nuovamente al centro del trampolino elastico, sul logo.
- Concludete i salti piegando le ginocchia non appena i piedi vengono a contatto con il telone. Imparare questa tecnica prima di provarne altre.
- Imparate perfettamente i salti di base prima di provare tecniche più difficili.
- Diverse attività da svolgere sul trampolino elastico possono essere eseguite con esercizi di base, in diverse sequenze e combinazioni, con o senza salti sul posto tra una combinazione di movimenti e l'altra.
- Evitate di saltare troppo in alto. Restate ad altezze moderate fino a quando non si è imparato a saltare in modo controllato ed a ricadere più volte nel centro del trampolino. Il salto controllato è più importante dell'altezza. Rivolgere lo sguardo al trampolino elastico. Ciò aiuta a controllare i propri salti.
- Non saltate da balconi o da alberi oppure simili sul trampolino. Non usate il trampolino elastico come pedana di salto.
- Non saltate quando si è stanchi. Eseguite soltanto brevi torsioni.
- I trampolini elastici che sono più alti di 51 cm non sono idonei per essere impiegati da bambini di età inferiore ai sei anni.
- Rimuovere il trampolino quando esso non viene usato. Non usate il trampolino quando si è sotto l'effetto di sostanze stupefacenti o bevande alcoliche.
- Per informazioni sul training con il trampolino elastico, rivolgersi ad un allenatore autorizzato di questo sport.
- Saltate solo quando la superficie del tappeto è asciutta. Il vento o le correnti d'aria dovrebbero essere calme o leggere. In caso di vento forte o tempesta il trampolino non può essere usato.
- Il telone non può in nessun caso venire a contatto con oggetti spigolosi o appuntiti.
- Nessuna persona deve sostare sotto il trampolino.
- A più persone è vietato saltare contemporaneamente sul trampolino elastico!
- Con la presenza di più saltatori aumenta anche il rischio di cadere sul cranio e sulla nuca, rompersi una gamba oppure riportare delle lesioni alla colonna vertebrale.
- Adatto solo per scopi privati!
- L'atterraggio eseguito con la testa o con il cranio può causare la paralisi oppure risultare mortale!
- Non eseguire salti mortali! Soprattutto l'esecuzione di salti mortali aumenta il pericolo di cadere sulla testa o sull'osso del collo!
- Non eseguite alcuna modifica di carattere tecnico al trampolino.

Quando si constata l'esistenza di una delle condizioni sopra elencate o di altre situazioni anomale tali da essere considerate come un potenziale pericolo per gli utenti, il trampolino deve essere smontato e ne deve essere impedito l'impiego fino a quando sussistono queste circostanze.

ISTRUZIONI PER IL MONTAGGIO

Per il montaggio di questo trampolino elastico si ha bisogno soltanto del nostro dispositivo speciale per il fissaggio delle molle che viene fornito insieme a questo prodotto. Quando il trampolino non viene usato, dovrebbe essere smontato ed immagazzinato nella confezione originale. Prima di montare questo prodotto, leggere le corrispondenti istruzioni di montaggio.

PRIMA DEL MONTAGGIO

Si prega di impiegare questa pagina come documentazione per la descrizione dei pezzi ed i corrispondenti numeri. Per facilitare la comprensione delle istruzioni, nelle fasi di montaggio si fa riferimento a queste descrizioni ed a questi numeri. Assicurarsi che siano disponibili tutti i pezzi elencati. In caso di mancanza di pezzi, rivolgersi al nostro servizio di assistenza. Si prega di indossare guanti a scopo protezione delle vostre mani e per evitare che le mani possano essere schiacciate durante il montaggio.

LISTA DEI PEZZI

NUMERO DI RIFERIMENTO	CODICE CATEG.	DESCRIZIONE	DIAMETRO DEL TRAMPOLINO				
			200 CM Ø	244 CM Ø	305 CM Ø	366 CM Ø	426 CM Ø
1	HJ800	Telone con anelli elastici di arresto cuciti	1	1	1	1	1
2	HJ801	Imbottitura del telaio	1	1	1	1	1
3	HJ802	Tubatura superiore del telaio con gambe d'appoggio	3	3	3	4	4
4	HJ803	Tubatura del telaio	3	3	3	4	4
5	HJ804	Piede	3	3	3	4	4
6	HJ805	Gamba fissa	6	6	6	8	8
7	HJ806	Molle galvanizzate	42	48	60	72	88
8	HJ807	Cartello con le regole di sicurezza	/	1	1	1	1
9	HJ808	Dispositivo per il fissaggio delle molle	1	1	1	1	1
10		Nottolini in gomma	6	6	6	8	8
11		Istruzioni	1	1	1	1	1

Non sono elencati ulteriori pezzi contenuti nella fornitura.

FASE 1 - PANORAMICA TELAIO

Nella fornitura sono compresi 15 o 20 pezzi (tubi in acciaio) che vengono necessari per montare il telaio. Tutti i pezzi con lo stesso numero sono intercambiabili e non presentano differenze per quanto riguarda la direzione verso destra o verso sinistra. Per collegare i pezzi è necessario semplicemente inserire l'estremità più stretta di un pezzo tubolare nell'estremità più grande del pezzo tubolare successivo. Prima dell'assemblaggio è consigliabile passare del grasso applicandolo oppure spruzzandolo leggermente su tutti i collegamenti ad innesto. Ciò aumenta la durata utile e semplifica il montaggio e il successivo smontaggio. Collocate in cerchio tutti i pezzi come indicato (figura 1.1/1.2)

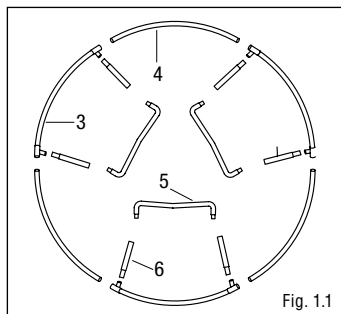

Fig. 1.1

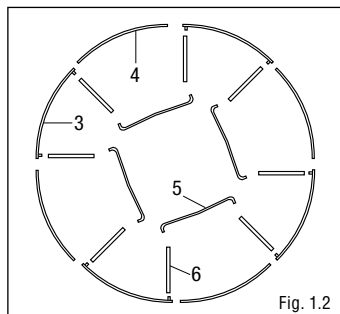

Fig. 1.2

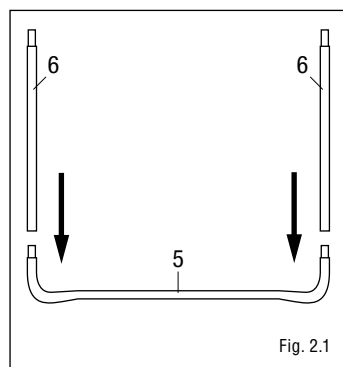

Fig. 2.1

FASE 2 - MONTAGGIO DEL GRUPPO DI SOSTEGNO

Collegare tutte le gambe fisse (6) ai piedi (5). Fate attenzione che l'adesivo di sicurezza, applicato su una delle gambe fisse, sia rivolto verso l'esterno. (Fig. 2.1)

FASE 3 - MONTAGGIO DEL TELAIO

- a) Per eseguire questa fase di montaggio si ha bisogno di un aiutante. Una persona tiene il gruppo di sostegno di cui alla fase 2 in una posizione verticale ed inserisce le gambe d'appoggio di una tubatura del telaio con gamba d'appoggio (3) su una gamba fissa del gruppo di sostegno. L'altra persona tiene ferma l'altra estremità ed inserisce il pezzo nell'altro gruppo di sostegno. A questo punto sono disponibili 2 gruppi di sostegno che vengono tenuti insieme da una tubatura superiore del telaio con gambe d'appoggio. (Fig. 3.1)
- b) In seguito aggiungere le altre tubature del telaio (4) negli spazi intermedi situati tra le gambe fisse (6), inserendole le une sulle altre (fig. 3.2)

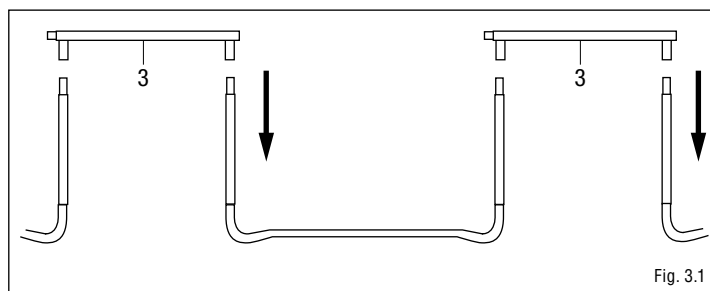

Fig. 3.1

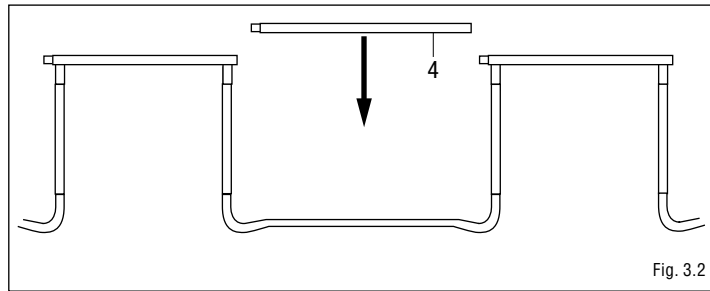

Fig. 3.2

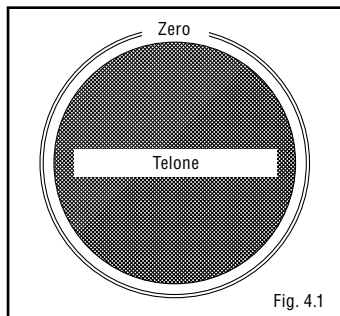

Fig. 4.1

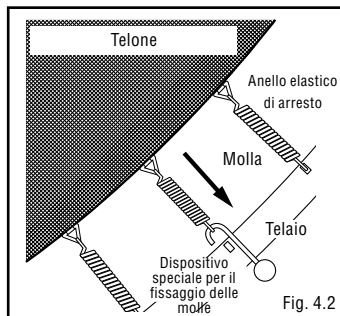

Fig. 4.2

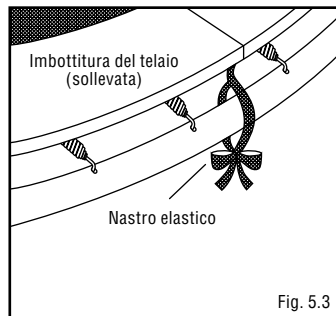

Fig. 5.3

c) Poi stringere i nastri elastici che non si trovano sopra una gamba d'appoggio, accertandosi che l'imbottitura copra il telaio. Allacciare entrambi le estremità dei nastri elastici (v. fig. 5.3)

FASE 4 – MONTAGGIO DEL TELONE

Per eseguire questa fase di montaggio si ha bisogno di un aiutante.

ATTENZIONE – In occasione del fissaggio delle molle, i collegamenti tubolari possono provocare contusioni.

- Allargare il telone (1) all'interno del telaio con il lato stampato verso l'alto.
- In base alle dimensioni del trampolino è presente un certo numero di fori nel telaio per alloggiare le molle. Essi non sono numerati: si prega dunque di osservare accuratamente le istruzioni, allo scopo di mantenere la sequenza corretta.
- Scegliere un punto a piacere sulla tubatura superiore del telaio (chiamarlo punto ZERO). Fissate dapprima una molla (7) nella stessa direzione e con la stessa angolazione al telaio, come illustrato nella figura 4.2. Agganciare la molla ad un gancio del telone e ruotare la molla nella direzione del telone. Impiegare il dispositivo speciale per il fissaggio delle molle, allo scopo di collegare la molla ed il telone e di agganciare l'altro gancio della molla nel telaio. Agganciare la molla fino a quando essa non scatta in posizione e premerla successivamente verso il basso, se il gancio non è completamente alloggiato nel foro.
- Contare i 16 fori dal punto zero in una direzione. Li fissare la seconda molla nel telaio e sul telone. Alla stessa distanza fissare altre due molle in modo tale che adesso vengano fissate 4 molle ad una distanza di un quarto di cerchio. Adesso fissate saldamente un'altra molla al centro di ciascun quarto. Adesso potete fissare tutte le altre molle nella sequenza che preferite. In caso dimenticaste un foro ed un anello elastico, vi preghiamo di allentare e fissare le molle in modo che l'assegnazione dei fori sul telaio coincida nuovamente con gli anelli elastici di arresto.

FASE 5 – MONTAGGIO DELL'IMBOTTITURA DEL TELAI

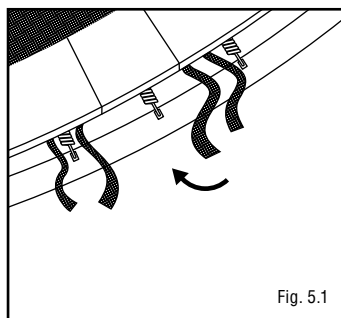

Fig. 5.1

a) Sistemare l'imbottitura del telaio (2) con le avvertenze di sicurezza verso l'alto sul trampolino in modo che le molle ed il telaio di acciaio siano completamente coperti. Accertarsi che l'imbottitura del telaio copra tutte le parti metalliche. Applicare i nastri elastici, come mostra la figura 5.1, in modo tale che ogni secondo nastro sia guidato attraverso una gamba d'appoggio.

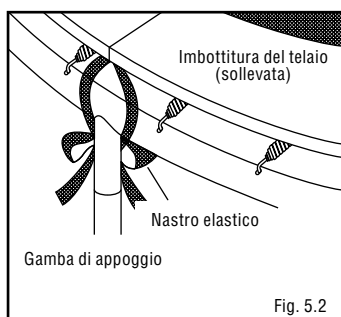

Fig. 5.2

b) Legare innanzi tutto i nastri elastici dietro le gambe di appoggio. (v. fig. 5.2)

SPOSTAMENTO DEL TRAMPOLINO ELASTICO

Per spostare il trampolino si consiglia di coinvolgere un aiutante. Tutti i collegamenti tubolari devono essere avvolti con un nastro adesivo resistente nei confronti degli agenti atmosferici come, per esempio, nastro robusto per pacchi o nastro isolante. Il nastro tiene insieme il telaio durante lo spostamento ed impedisce che i collegamenti tubolari possano muoversi e staccarsi. Sollevare leggermente dal terreno il trampolino e mantenerlo in direzione orizzontale rispetto ad esso. Se si desidera spostare il trampolino in altro modo, è necessario smontarlo. Smontare il trampolino elastico usando le istruzioni di montaggio in sequenza inversa.

MANUTENZIONE E CONTROLLO

- Prima di impiegare il trampolino elastico verificare sempre che il telone non sia logorato e che non manchino pezzi o che essi non siano staccati.
- Rimuovere il trampolino elastico quando esso non viene usato. Proteggerlo da chi vuole utilizzarlo senza autorizzazione. Quando si impiega una scala per trampolini, la persona addetta alla sorveglianza dovrebbe rimuoverla quando si allontana dal settore del trampolino elastico, allo scopo di impedire l'accesso non sorvegliato di bambini di età inferiore ai sei anni.
- Assicurarsi che l'imbottitura del telaio sia montata regolarmente e nella posizione corretta, in modo da garantire la sicurezza.
- Prima di ogni utilizzo controllare il trampolino elastico per verificare l'esistenza di pezzi logorati o mancanti oppure di pezzi impiegati in modo errato. Possono verificarsi delle circostanze in cui aumenta il rischio di rimanere feriti.
- Usate soltanto pezzi di ricambio originali. Vi preghiamo di rivolgervi al nostro centro di assistenza tecnica.
- Sostituire subito le parti difettose o mancanti. Non apportate alcuna modifica al prodotto.

PRESTARE ATTENZIONE A QUANTO SEGUE:

- Tagli, buchi o strappi
- Telone non sufficientemente teso
- Cuciture scucite o altre forme di usura del telone
- Elementi del telaio piegati o rotti (per esempio le gambe)
- Raccordi a vite danneggiati o laschi
- Molle rotte, danneggiate o mancanti
- Imbottitura del telaio danneggiata, mancante o non fissata in modo da garantire la sicurezza
- Parti sporgenti di qualsiasi tipo (soprattutto spigolose) presso il telaio, le molle o il telone

Non usate il trampolino elastico se danneggiato!

STOCCAGGIO

Conservate sempre in un luogo fresco ed asciutto. A tale riguardo usate la confezione originale. Tutti i collegamenti ad innesto dovrebbero essere lubrificati leggermente con olio o grasso prima dello stoccaggio.

ISTRUZIONI PER LO SMALTIMENTO

Siete pregati di portare l'apparecchio, al termine della propria durata utile, presso un apposito punto di raccolta e di restituzione disponibile. In caso di domande, rivolgersi all'impresa di smaltimento in loco.

ASSISTENZA TECNICA

Ci sforziamo a fornire dei prodotti perfettamente funzionali. Se comunque doveste riconoscere eventuali difetti, ci impegneremo subito a rimuoverli. A tale proposito riceverete tante informazioni sul prodotto, sui pezzi di ricambio, sulle soluzioni ai problemi e sulle istruzioni per il montaggio andate perse sul sito web all'indirizzo <http://www.hudora.de/>

HUDORA RETE DI SICUREZZA PER TRAMPOLINI DA 244 CM - 426 CM Ø

Congratulazioni per aver acquistato la vostra recinzione di sicurezza!

LISTA DEI PEZZI

N°.	DESCRIZIONE	QUANTITÀ PER TRAMPOLINO ELASTICO A TRE PIEDI	QUANTITÀ PER TRAMPOLINO ELASTICO A QUATTRO PIEDI
A	Tubatura superiore, rivestita in espanso	6 pezzi	8 pezzi
B	Tubatura inferiore, rivestita in espanso	6 pezzi	8 pezzi
C	Tappo del tubo (blu e verde)	6 pezzi	8 pezzi
D	Recinzione di sicurezza	1 pezzo	1 pezzo
E	Dado per vite F	12 pezzi	16 pezzi
F	Vite	12 pezzi	16 pezzi
G	Distanziatori	12 pezzi	16 pezzi
H	Istruzioni	1 pezzo	1 pezzo
I	Fune	6 pezzi	6 pezzi
J	Pezzo centrale	6 Stück	8 Stück
K	Rondella	12 Stück	16 Stück

AVVERTENZE DI SICUREZZA

Si prega di leggere attentamente queste informazioni e di conservare questo manuale delle istruzioni. Questa illustrazione vi serve per montare la recinzione di sicurezza senza correre alcun pericolo, per esercitarvi a saltare sul trampolino elastico con sicurezza e per stoccarlo a dovere. Seguire le avvertenze di sicurezza presenti nel manuale d'uso del trampolino

AVVISI PER I SUPERVISORI

- Il supervisore deve far rispettare rigorosamente le norme di sicurezza e familiarizzare con il manuale d'uso (del produttore) prima di poter usare il trampolino elastico e la recinzione di sicurezza.
- La recinzione di sicurezza per il trampolino elastico non è stata ideata per essere utilizzata da bambini con età inferiore ai 6 anni o da qualsiasi altra persona con un peso corporeo superiore ai 100 kg. Ispezionare sempre il trampolino elastico e la recinzione di sicurezza prima dell'uso e sostituire le parti consumate o danneggiate. Accertarsi che la recinzione di sicurezza sia agganciata in maniera corretta prima di utilizzarla. Stringere tutti i morsetti allentati ed assicurarsi che la recinzione di sicurezza non sia stata danneggiata.

AVVISI PER IL SALTATORE

- Evitate di saltare troppo in alto. Non provate a saltare oltre la recinzione di sicurezza.
- Non saltate intenzionalmente sulla recinzione di sicurezza. Non provate intenzionalmente a rimbalzare sulla rete di sicurezza. Non appendersi nella parte superiore della recinzione di sicurezza, né provate a scavalcare la rete di recinzione. Rimuovere qualsiasi gioiello che possa rimanere impigliato nella recinzione o possa tagliare la rete.
- Non indossate abiti con lacci, ganci o fibbie con superfici dure e fortemente abrasive.
- Salire e scendere dal trampolino elastico passando dal cancello della recinzione di sicurezza. Chiudete sempre il cancello dopo essere entrati o usciti con la fibbia chiusa. Non provate a raggiungere il trampolino elastico strisciando sotto la rete di sicurezza.
- Non eseguite alcuna modifica di carattere tecnico al trampolino. Non usate la recinzione di sicurezza quando non è in perfetto stato.

ISTRUZIONI PER IL MONTAGGIO

Fare attenzione che gli avvisi siano ben leggibili sul trampolino elastico quando si accede al trampolino passando dalla recinzione di sicurezza.

FASE 1

Collegare il tappo del tubo (C) alla tubatura superiore (A). Eseguire la stessa operazione per tutti i tubi.

FASE 2

Collegate il tubo superiore (A) e il tubo inferiore (B) utilizzando il pezzo centrale (J) come illustrato. Eseguire la stessa operazione per tutti i tubi.

FASE 3

Prendere il tubo inferiore (B), una vite, un dado (E) e un distanziatore (G). Tenere il distanziatore tra la gamba di supporto (&) del trampolino e il tubo, in maniera tale che la copertura posta all'estremità del tubo inferiore si trovi in basso. Stringere le viti. Assicurarsi che l'imbottitura sia saldamente attaccata al rispettivo tubo sopra il collegamento a vite.

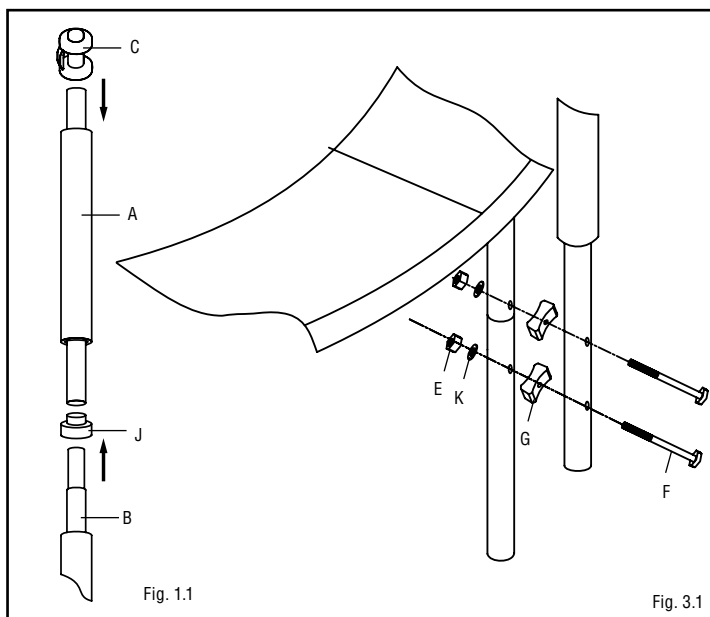

FASE 4

Applicare le fibbie di chiusura sulla parte superiore della rete di protezione al tappo del tubo (C) come mostrato nella figura. Applicare le fibbie di chiusura superiori per l'intero telaio di tubi. Accertarsi che il porta-tappo sia rivolto verso l'esterno.

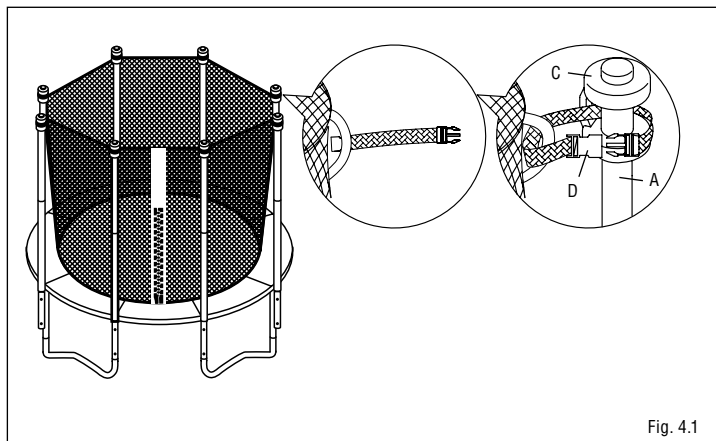

Fig. 4.1

FASE 5

Fissare il fondo della rete (D) agli anelli posti sul tappetino del trampolino usando la corda. Legare un'estremità della corda a un anello, passare la corda attraverso il fondo della rete al prossimo anello posto sul tappetino del trampolino. Passare la corda attraverso la rete ogni 3 o 4 aperture triangolari in tutti gli anelli presenti sul tappetino del trampolino. A questo punto legare assieme le due estremità della corda.

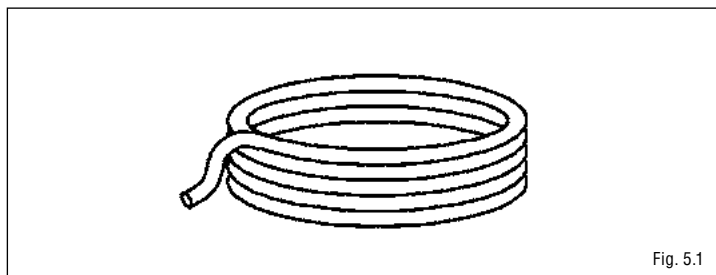

Fig. 5.1

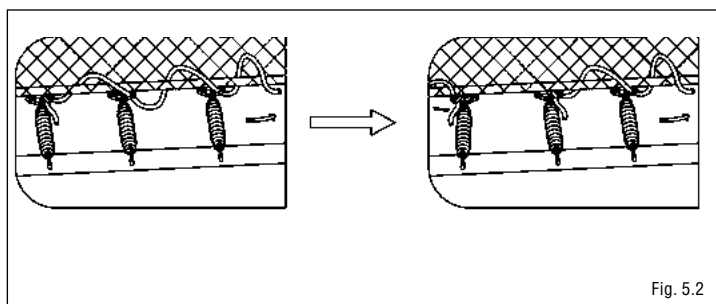

Fig. 5.2

FASE 6

Tirare la zip della recinzione di sicurezza (D) sul cancello che dovrebbe essere collocata tra le due gambe di appoggio del trampolino elastico, poi chiudere le due fibbie. (Fig. 6.1) (il fondo della fibbia non viene mostrata nella figura).

Avviso importante !!! Adesso stringete nuovamente tutte le fibbie di chiusura in modo che la recinzione di sicurezza sia ben salda, altrimenti si rischia che la recinzione di sicurezza non funzioni correttamente. Stringere infine tutti i dadi di bloccaggio.

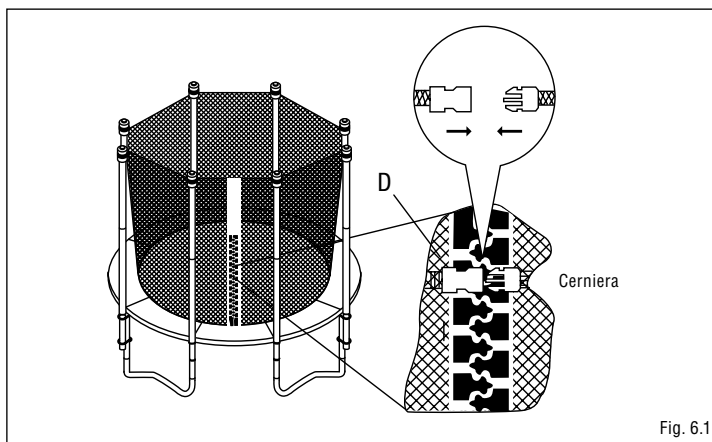

Fig. 6.1

STOCCAGGIO

Conservate sempre in un luogo fresco ed asciutto. Usare sempre pezzi di ricambio originali. Vi preghiamo di rivolgervi al nostro centro di assistenza tecnica. Essi si possono acquistare presso la ditta HUDORA

Non apportate alcuna modifica al prodotto. Se le parti dovessero essere danneggiate oppure dovessero evidenziare angoli e spigoli, il prodotto non potrà essere più utilizzato. Nel dubbio contattate il nostro centro di assistenza tecnica (<http://www.hudora.de/>).

ISTRUZIONI PER LO SMALTIMENTO

Siete pregati di portare l'apparecchio, al termine della propria durata utile, presso un apposito punto di raccolta e di restituzione disponibile. In caso di domande, rivolgersi all'impresa di smaltimento in loco.

ASSISTENZA TECNICA

Ci sforziamo a fornire dei prodotti perfettamente funzionali. Se comunque doveste riconoscere eventuali difetti, ci impegneremo subito a rimuoverli. A tale proposito riceverete tante informazioni sul prodotto, sui pezzi di ricambio, sulle soluzioni ai problemi e sulle istruzioni per il montaggio andate perse sul sito web all'indirizzo www.hudora.de/



TRAMPOLÍN HUDORA 200 – 426 CM Ø

Felicitaciones por la compra de su nuevo trampolín HUDORA.

INTRODUCCIÓN

Antes de utilizar el trampolín, lea todas las informaciones que hemos recopilado para Usted en este manual. Como en cualquier otro tipo de actividad corporal de tiempo libre, los participantes pueden lastimarse. Antes de utilizar el trampolín, lea todas las instrucciones. Las indicaciones de advertencia y las instrucciones para el cuidado, el mantenimiento y el uso del trampolín están incluidas para garantizar la utilización segura y placentera del equipo.

¡Conserve las instrucciones!

INDICACIONES DE ADVERTENCIA

Montaje del trampolín

- Es imprescindible que haya suficiente espacio libre para la cabeza. Se recomienda un mínimo de 7,3 m de espacio libre sobre el trampolín. Retire alambres, ramas y otros peligros posibles. Utilice el trampolín sólo sobre suelo firme y llano.
- Es imprescindible que haya libertad de movimiento horizontal. Instale el trampolín alejado de muros, edificaciones, líneas eléctricas, cercos y superficies de juegos. Alrededor del trampolín mantenga libre un espacio de 2,5 m.
- Antes de utilizar el trampolín, instálelo sobre una superficie plana.
- Para áreas con sombra puede ser necesaria una iluminación.
- No instale el trampolín sobre suelos de hormigón, de tierra sólida (por ejemplo, roca) o sobre una superficie resbaladiza. Recomendamos el césped.
- Retire todos los objetos que pudieran complicar al saltador y no coloque ningún tipo de objetos sobre el trampolín. Vacíe sus bolsillos antes de utilizar el trampolín.
- En días de viento fuerte el trampolín puede darse vuelta. Si se espera tiempo ventoso, debe trasladarse el trampolín a un área protegida o debe desarmarse. Otra posibilidad es amarrar el lado redondo exterior (el marco superior) del trampolín con ayuda de sogas y estaquillas. Para garantizar la seguridad el trampolín debe estacarse en por lo menos tres (3) lugares en el suelo. No amarre tan sólo el pie del trampolín ya que podrían rasgar las uniones del marco.
- ¡No utilizar en ambientes cerrados!

UTILIZACIÓN

- La utilización incorrecta y el uso indebido del trampolín son peligrosos y pueden causar heridas graves.
- Como todo aparato de resorte, los trampolines permiten que el saltador alcance alturas inusuales y, del mismo modo, lo exponen a una variedad de movimientos corporales extremos a los que no está acostumbrado. Debe tomar conciencia de ello y utilizar el trampolín sólo si está en estado físico. Si tiene dudas, consulte previamente con un médico.
- El propietario del trampolín, así como también los supervisores a cargo son responsables de que todos los usuarios conozcan las técnicas indicadas en las instrucciones de uso.
- Utilice el trampolín sólo en presencia de supervisores experimentados con los respectivos conocimientos.
- Suba al trampolín y baje de él trepando; bajarse del trampolín saltando hacia el suelo o subirse de un salto es peligroso.
- Para subirse correctamente, sujete con las manos el marco y suba o ruede por sobre el marco, los resortes y la estera de salto. Nunca se olvide de sujetar el marco con las manos cuando vaya a subir o bajar. No suba directamente al acolchado del marco ni se tome del acolchado del marco. Para bajarse correctamente, acérquese hasta el borde del trampolín, sujete con la mano el marco a modo de soporte y bájese de la estera de salto hacia el suelo.
- Este trampolín está diseñado para cierto peso y para un uso determinado. Los usuarios deberían pesar como máximo 100 kg.
- Por favor, tenga en cuenta que durante la utilización del trampolín no debe utilizarse calzado de calle ni deportivo. Evite que animales domésticos suban a la estera de salto para protegerla contra cortes y daños. Para utilizar el trampolín los saltadores deben usar calcetines o zapatos de gimnasia, o bien estar descalzos.
- Comience a saltar siempre sobre el logo que está impreso en el centro de la estera de salto. Deje inmediatamente de saltar cuando aterrice a más de 30

cm. del logo. Comience nuevamente a saltar en el centro del trampolín, sobre el logo.

- Deje de saltar flexionando las rodillas apenas los pies entren en contacto con la estera de salto. Aprenda esta técnica antes de probar otras.
- Aprenda bien los saltos básicos antes de probar otras destrezas avanzadas. Con los ejercicios básicos pueden realizarse en el trampolín diferentes actividades, cambiando su secuencia y combinándolos de diferentes maneras, con o sin interrupción del salto.
- Evite saltar demasiado alto. Permanezca a baja altura hasta que domine la técnica de saltar controladamente y de aterrizar repetidas veces en el centro del trampolín.
- Un salto controlado es más importante que la altura. Dirija su mirada al trampolín. Esto le ayudará a controlar sus saltos.
- No salte desde balcones o árboles o desde lugares similares hacia el trampolín.
- No utilice el trampolín como tabla para saltar.
- No salte cuando esté cansado. Hago sólo pequeños giros.
- Los trampolines con una altura mayor a 51 cm. no son aptos para el uso de niños menores de seis años.
- Retire el trampolín cuando no esté siendo utilizado. No utilice el trampolín cuando esté bajo la influencia del alcohol o las drogas.
- Para obtener informaciones sobre el entrenamiento de destrezas diríjase a un entrenador de trampolín reconocido.
- Sólo salte cuando la superficie de la estera de salto esté seca. El viento o los movimientos del aire deben ser calmos o leves. El trampolín no debe ser utilizado con viento fuerte o de tormenta.
- La estera de salto no debe entrar en contacto con objetos filosos o puntiagudos.
- Debajo el trampolín no debe permanecer nadie.
- Nunca salte con varias personas al mismo tiempo sobre el trampolín.
- Si saltan varias personas aumenta el riesgo de heridas, así como también de quebraduras de cráneo o nuca, quebraduras de piernas o daños en la columna vertebral.
- Apto sólo para el uso privado.
- Aterrizar con la cabeza o la nuca puede producir parálisis o la muerte.
- No intente saltos acrobáticos. Precisamente con los saltos acrobáticos aumenta el riesgo de aterrizar con la cabeza o la nuca.
- No realice modificaciones técnicas.

Si se detecta que alguna de las condiciones mencionadas u otra cosa llamativa, según su opinión, puede llegar a ser peligrosa para el usuario, el trampolín deberá ser desarmado o guardado hasta que se solucionen estas circunstancias.

INSTRUCCIONES DE MONTAJE

Para el montaje de este trampolín necesitará nuestro tensor de resorte especial que se entrega junto a este producto. Si no usa el trampolín, puede desmontarlo y almacenarlo en el cartón original. Por favor, antes de armar este producto, lea las instrucciones de montaje.

ANTES DEL MONTAJE

Por favor, utilice esta página como documento para la descripción y los números de piezas. Para facilitar el entendimiento, en los pasos para el montaje se hace referencia a estas descripciones y números. Asegúrese de tener todas las piezas registradas en la lista. Si le faltan piezas, por favor, diríjase a nuestro servicio técnico.

Por favor, durante el montaje utilice guantes para protegerse las manos contra heridas por aplastamiento.





LISTA DE PIEZAS

NO. DE REF.	NO. DE PIEZA	DESCRIPCIÓN	DIÁMETRO DEL TRAMPOLÍN				
			200 CM Ø	244 CM Ø	305 CM Ø	366 CM Ø	426 CM Ø
1	HJ800	Estera de salto, con ojales cosidos	1	1	1	1	1
2	HJ801	Acolchado del marco	1	1	1	1	1
3	HJ802	Caño del marco con tubuladura de pie	3	3	3	4	4
4	HJ803	Tubatura del telaio	3	3	3	4	4
5	HJ804	Pie	3	3	3	4	4
6	HJ805	Pie de soporte	6	6	6	8	8
7	HJ806	Resortes galvanizados	42	48	60	72	88
8	HJ807	Letrero con reglas de seguridad	/	1	1	1	1
9	HJ808	Tensor de resortes	1	1	1	1	1
10		Botones de goma	6	6	6	8	8
11		Instrucciones	1	1	1	1	1

Otras piezas contenidas en el envío no se mencionan ni son necesarias para el montaje.

PASO 1 - MARCO VISTA GENERAL

Existen en total 15 ó 20 piezas de tubo de acero que se necesitan para armar el marco. Todas las piezas con el mismo número de pieza son intercambiables y no presentan diferencias en lo que respecta a la orientación hacia la izquierda o hacia la derecha. Para unir las piezas sólo debe conectar el extremo delgado de una pieza tubular en el extremo mayor de la siguiente pieza tubular. Antes de conectar las uniones de conexión entre sí, deberán ser engrasadas levemente o rociadas con un spray de contacto. Esto prolonga la vida útil y facilita el montaje y el posterior desmonte.

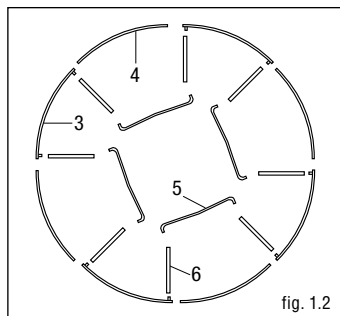
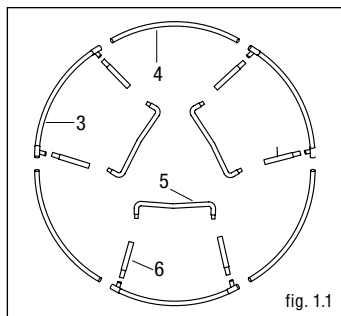

Ubique todas las piezas en un círculo tal como se muestra (fig. 1.1 / 1.2).

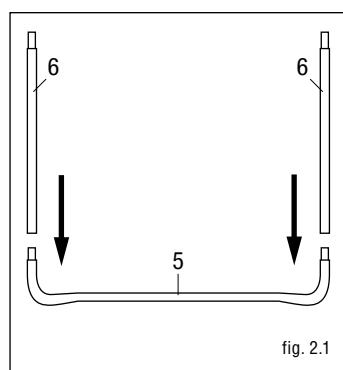

PASO 2 - MONTAJE DEL GRUPO DE SOPORTE

Una todos los pies de soporte (6) con los pies (5). Asegúrese de que la etiqueta de seguridad que está adherida a una de los pies de soporte, después indique hacia fuera. (fig. 2.1)

PASO 3 - MONTAJE DEL MARCO

- Para este paso de montaje necesitará un ayudante. Una persona sostiene el grupo de soporte del paso 2 en posición vertical y une la tubuladura de pie de un caño del marco con la tubuladura de pie (3) en un pie de soporte del grupo de soporte. La otra persona sostiene el otro extremo y une la pieza en el otro grupo de soporte. Ahora debería tener dos grupos de soporte que se sostienen mediante un tubo superior del marco con tubuladuras de pie. (fig. 3.1)
- Ahora inserte los otros caños del marco (4) en los espacios intermedios entre los pies de soporte (6) uniéndolos entre sí. (fig. 3.2)

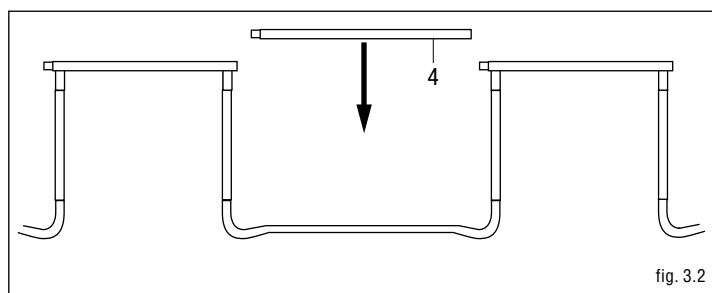
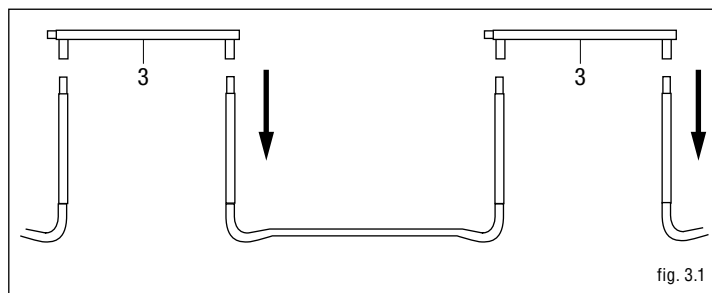

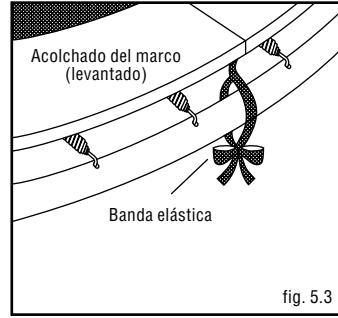
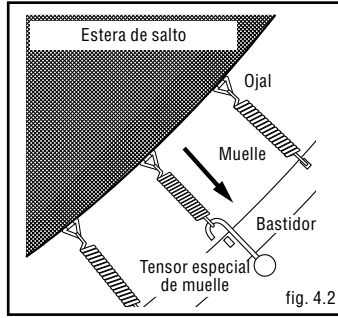
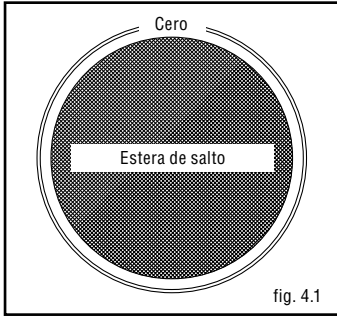

c) Apriete las bandas elásticas que no se encuentran sobre un pie de soporte, para que el acolchado cubra el marco. Ate ambos extremos. (ver fig. 5.3)

PASO 4 – MONTAJE DE LA ESTERA DE SALTO

Para este paso de montaje necesitará un ayudante.
CUIDADO – Al fijar los resortes, las uniones tubulares pueden causar aplastamiento dado que el trampolín se tensa.

- a) Extienda en el marco la estera de salto (1) con el lado impreso hacia arriba.
- b) Según el tamaño del trampolín hay diferencia en la cantidad de perforaciones en el marco para sostener los resortes. No están numerados correlativamente, en consecuencia, por favor, siga cuidadosamente las instrucciones para mantener la secuencia correcta.
- c) Escoja en el caño del marco un punto cualquiera (nómbrelo CERO). Fije primero un resorte (7) en el mismo sentido y en el mismo ángulo en el marco, como se muestra en la fig. 4.2. Enganche el resorte en un ojal del marco y gire el resorte en sentido a la estera de salto, tal como se muestra abajo. Utilice el tensor de resorte especial para unir el resorte y la estera y para enganchar el otro gancho del resorte en el marco. Enganche el resorte hasta que trabaje completamente y, si el gancho no queda completamente en el orificio, presiónelo hacia abajo.
- d) Cuento 16 orificios desde el punto cero en una dirección. Allí fije el segundo resorte al marco y a la estera. A la misma distancia fije otros 2 resortes, de modo que queden fijados 4 resortes a una distancia de un cuarto de círculo. Por favor, fije cada resorte siguiente en el medio de cada cuarto. Ahora puede fijar los resortes restantes en la secuencia que desee. Si nota que se ha saltado un orificio y un ojal, afloje y afirme los resortes de modo que el orden de los orificios en el marco concuerde nuevamente con los oiales.

PASO 5 - MONTAJE DEL ACOLCHADO DEL MARCO

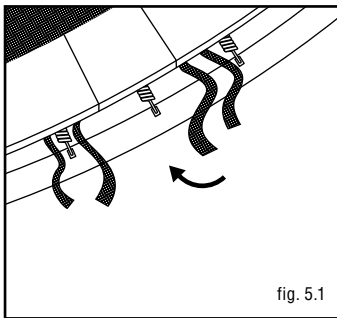

a) Ubique el acolchado del marco (2) con las advertencias hacia arriba sobre el trampolín de manera que los resortes y el marco de acero queden cubiertos. Asegúrese de que el acolchado del marco cubra todas las piezas de metal. Extienda las bandas elásticas (fig. 5.1) de modo que, cada dos bandas, una pase por un pie de soporte.

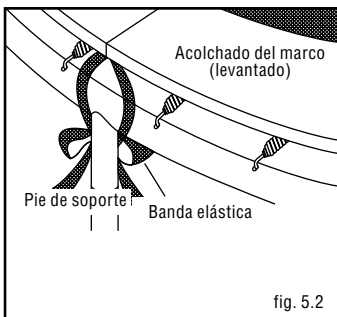

b) Primero ate firmemente las bandas detrás de los pies de soporte. (ver fig. 5.2)

DESPLAZAMIENTO DEL TRAMPOLÍN

Para desplazar el trampolín se recomienda buscar un ayudante. Todas las uniones tubulares deben ser encintadas y aseguradas con una cinta adhesiva resistente a la intemperie, como por ej. cinta de empaquetar o aislante. Ésta mantendrá el marco unido durante el desplazamiento e impedirá que las uniones tubulares se desplacen y separen. Para desplazar el trampolín, levántelo un poco del suelo y manténgalo horizontal respecto del suelo. Para desplazar el trampolín de otra manera deberá desarmarlo. Para el desmonte utilice las instrucciones de montaje en la secuencia inversa.

MANTENIMIENTO Y CONTROL

- Antes de cada uso revise si la estera de salto está desgastada y si hay partes sueltas o faltantes.
- Asegure el trampolín cuando no está siendo utilizado. Protéjalo del uso no autorizado. Si se usa una escalera para el trampolín, la persona encargada de vigilar deberá retirarla al abandonar el sector para impedir el acceso no vigilado de niños menores de seis años.
- Asegúrese de que el acolchado del marco esté colocado correctamente y de manera segura en la posición correspondiente.
- Antes de cada uso revise si el trampolín presenta piezas desgastadas, mal utilizadas o faltantes. Podrían presentarse circunstancias que eleven el riesgo de lesionarse.
- Utilice sólo repuestos originales. Para ello diríjase a nuestra dirección de servicio técnico.
- Reemplace de inmediato las piezas defectuosas o faltantes. No efectúe modificaciones constructivas.

POR FAVOR, OBSERVE LO SIGUIENTE

- Pinchaduras, agujeros o grietas
- Estera de salto abombada
- Costuras abiertas u otras manifestaciones de desgaste
- Partes del marco dobladas o quebradas, como por ej. los pies
- Conexiones roscadas dañadas o sueltas
- Resortes quebrados, faltantes o dañados
- Acolchado del marco dañado, faltante o no asegurado
- Partes salientes de cualquier clase (en especial filosas) en el marco, los resortes o la estera

¡No utilice el trampolín si presenta desperfectos!

ALMACENAMIENTO

Almacenar siempre en lugar seco y fresco. Para ello utilice el cartón original. Antes del almacenamiento todas las conexiones enchufables deberían ser engrasadas y levemente enaceitadas para su protección.

INDICACIÓN DE ELIMINACIÓN DE DESECHOS

Por favor, al finalizar la vida útil del producto, llévelo a los sistemas disponibles de devolución y recolección. Las preguntas serán respondidas por las empresas de eliminación de desechos del lugar.

SERVICIO TÉCNICO

Nos esforzamos por suministrar productos en perfectas condiciones. Si de todos modos aparecieran defectos, también estamos dispuestos a enmendarlos. Por ello encontrará numerosas informaciones sobre el producto, los repuestos, las soluciones a problemas e instrucciones de montaje perdidas en <http://www.hudora.de/>



RED DE SEGURIDAD HUDORA PARA TRAMPOLINES 244 CM - 426 CM Ø

¡Felicitaciones por la compra de su red de seguridad!

LISTA DE PIEZAS

NO.	DESCRIPCIÓN	CANTIDAD PARA TRAMPOLÍN DE 3 PATAS	CANTIDAD PARA TRAMPOLÍN DE 4 PATAS
A	Tubo superior, revestido de plástico esponjoso	6 piezas	8 piezas
B	Tubo inferior, revestido de plástico esponjoso	6 piezas	8 piezas
C	Punta de tubo (azul y verde)	6 piezas	8 piezas
D	Red de seguridad	1 pieza	1 pieza
E	Tuerca para tornillo F	12 piezas	16 piezas
F	Tornillo	12 piezas	16 piezas
G	Separadores	12 piezas	16 piezas
H	Instrucciones	1 pieza	1 pieza
I	Cable	6 piezas	6 piezas
J	Pieza central	6 Stück	8 Stück
K	Arandela	12 Stück	16 Stück

INDICACIONES DE SEGURIDAD

Por favor, lea atentamente estas indicaciones y conserve las instrucciones. Esta descripción lo ayudará a montar la red de seguridad sin riesgos, a ejercitar sobre el trampolín con seguridad y a conservarlo adecuadamente. Observe las indicaciones de seguridad que se encuentran en las instrucciones de uso del trampolín.

INDICACIONES PARA EL SUPERVISOR

- El supervisor deberá observar estrictamente que se respeten las normas de seguridad y deberá conocer el contenido del manual de usuario (en posesión del propietario) antes de permitir la utilización del trampolín y de la red de seguridad.
- La red de seguridad del trampolín no ha sido ideada para niños menores a seis años ni para personas cuyo peso corporal supere los 100 kg. Antes de cada uso examine la red de seguridad y reemplace las piezas desgastadas o dañadas. Antes de cada uso asegúrese de que la red de seguridad esté debidamente colgada. Ajuste todos los ojales flojos y asegúrese de que la red de seguridad no esté dañada.

INDICACIONES PARA EL SALTADOR

- Evite los saltos demasiado altos. No intente saltar por encima de la red de seguridad.
- No salte a propósito sobre la red de seguridad. No rebote a propósito en la red de seguridad. No se cuelgue del borde superior de la valla de seguridad ni intente trepar a la misma. Quítense toda joya que pudiera engancharse o romper la red.
- No use ropa con aros, moños y ganchos o hebillas de superficie dura y rugosa.
- Se deberá trepar al y del trampolín por la entrada de la valla de seguridad. Cierre la entrada respectivamente al ingresar o salir. No intente ingresar al trampolín pasando por debajo de la red de seguridad.
- No efectúe modificaciones técnicas. No utilice la red de seguridad si ésta no se encuentra en perfectas condiciones.

INSTRUCCIONES DE MONTAJE

Observe que las advertencias sobre el trampolín sean claramente legibles cuando se ingrese al trampolín por la entrada de la red de seguridad.

PASO 1

Introduzca la punta de tubo (C) en el tubo superior (A). Efectúe este paso con todos los tubos.

PASO 2

A continuación ensamblar el tubo superior (A) y el inferior (B) haciendo uso de la pieza central (J), como se representa en la figura; efectúe este paso con todos los tubos.

PASO 3

Tome la pieza del tubo inferior (B), un tornillo, una tuerca (E) y un espaciador (G). Sostenga el espaciador entre la pierna de sujeción (&) del trampolín y el tubo para que el capicete del tubo inferior se encuentre en el extremo inferior. Ajuste los tornillos. Asegúrese de que la goma espuma que amortigua se encuentre firmemente adherida al tubo correspondiente por encima de la conexión del tornillo.

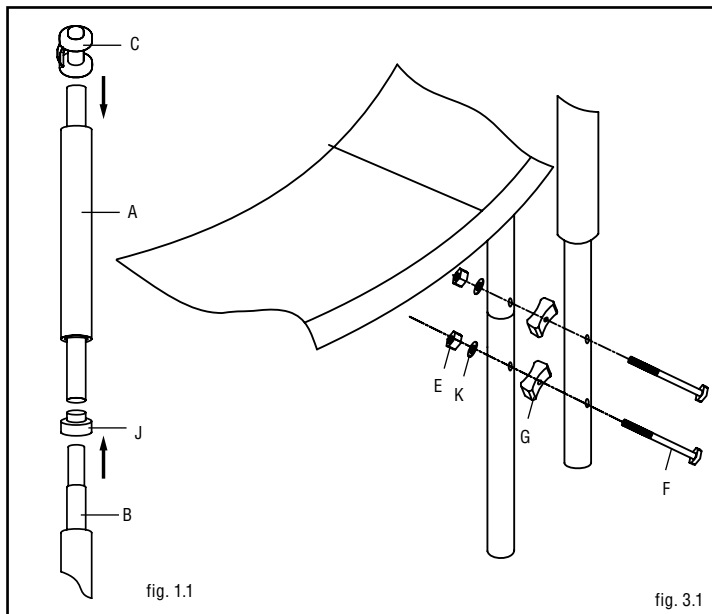



PASO 4

Ajuste arriba en la valla de seguridad las trabas de las puntas de los tubos (C) tal como se muestra. Ajuste las trabas superiores en todos los tubos de acero del bastidor. Asegúrese de que el soporte de la punta de los tubos señale hacia fuera.

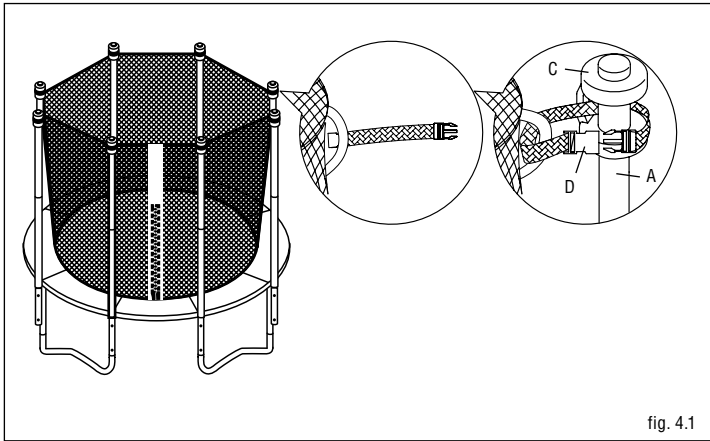

fig. 4.1

PASO 5

Asegure la parte inferior de la malla de cerramiento (D) a los anillos de la placa que se encuentran en el trampolín utilizando un cable. Ate un extremo del cable a un anillo de la placa, pase el cable por la parte inferior de la malla de cerramiento y por el anillo siguiente en la placa del trampolín. Pase el cable por la malla cada 3 ó 4 aberturas triangulares y por todos los anillos de la placa del trampolín. Ahora, ajuste firmemente entre sí ambos extremos del cable.

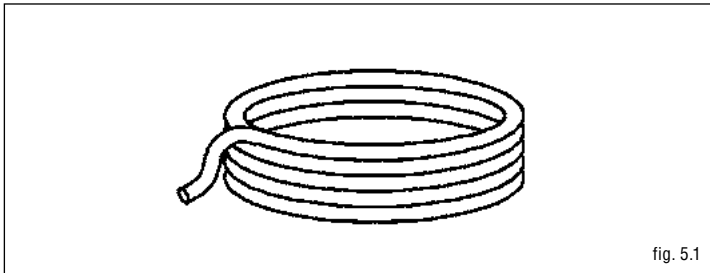

fig. 5.1

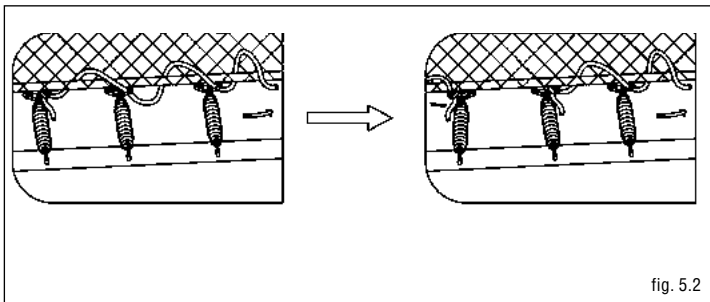

fig. 5.2

PASO 6

Cierre la cremallera de la red de seguridad (D) en la entrada, que debe estar entre dos patas de soporte del trampolín y luego haga que las dos trabas traben. (fig. 6.1) (la traba inferior no está dibujada).

¡Advertencia importante! Ahora deberá trabar nuevamente todas las trabas para que la valla de seguridad se tense. Sin tensión la valla de seguridad no podrá cumplir debidamente su función. Finalmente ajuste todas las tuercas.

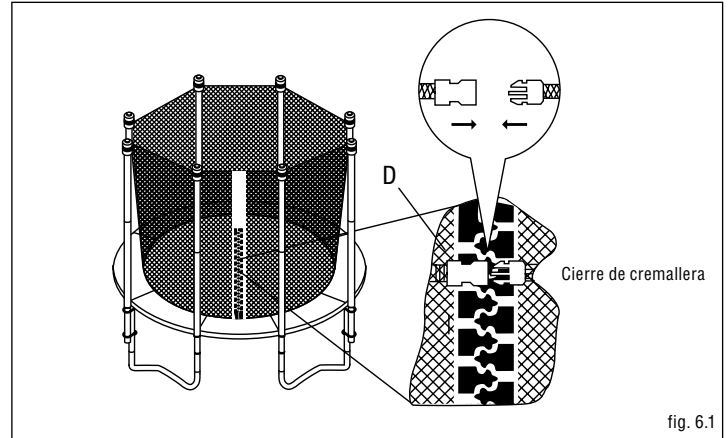

fig. 6.1

ALMACENAMIENTO

Almacenar siempre en lugar seco y fresco. Utilice sólo repuestos originales. Para ello diríjase a nuestra dirección de servicio técnico. Podrá adquirirlos en HUDORA. No efectúe modificaciones técnicas. Si hubiera partes dañadas o se hubieran generado ángulos o bordes filosos, el producto no deberá seguir siendo utilizado. En caso de duda, contáctese con nuestro servicio técnico (<http://www.hudora.de/>).

INDICACIÓN DE ELIMINACIÓN DE DESECHOS

Por favor, al finalizar la vida útil del producto, llévalo a los sistemas disponibles de devolución y recolección. Las preguntas serán respondidas por las empresas de eliminación de desechos del lugar.

SERVICIO TÉCNICO

Nos esforzamos por suministrar productos en perfectas condiciones. Si de todos modos aparecieran defectos, también estamos dispuestos a enmendarlos. Por ello encontrará numerosas informaciones sobre el producto, los repuestos, las soluciones a problemas e instrucciones de montaje perdidas en <http://www.hudora.de/>



TRAMPOLINE HUDORA 200 – DIAMÈTRE DE 426 CM

Nous vous remercions et nous vous félicitons d'avoir acheté votre nouveau trampoline HUDORA.

INTRODUCTION

Avant d'utiliser le trampoline, nous vous recommandons vivement de lire attentivement l'ensemble des informations que nous avons réunies pour vous dans ce manuel. A l'instar de tous les autres types d'activités de loisirs équivalents, les participants peuvent se blesser lors de l'utilisation du trampoline. Merci de lire attentivement tous les conseils donnés avant l'utilisation, les consignes et les avertissements de sécurité, les instructions de maintenance et d'entretien, ainsi que les consignes de montage et d'utilisation du trampoline, afin de pouvoir utiliser et profiter au maximum du trampoline et de ses équipements sans aucun danger. Par ailleurs, nous vous conseillons vivement de conserver précieusement l'ensemble de ces instructions afin de vous y reporter ultérieurement!

CONSIGNES ET AVERTISSEMENTS DE SECURITE

Comment mettre en place le trampoline

- Il est essentiel de prévoir suffisamment d'espace pour installer le trampoline. Nous vous conseillons d'avoir au moins 7,3 mètres pour l'installer. Retirer par ailleurs tous les câbles, tous les branchements et tout autre danger potentiel. Utiliser le trampoline uniquement sur une surface plane et de niveau.
- Il est indispensable de disposer d'assez d'espace pour se déplacer et bouger autour du trampoline. Installer le trampoline à une certaine distance des murs, des autres constructions, des câbles électriques, des clôtures et des espaces de jeu. Nous vous recommandons vivement de laisser un espace de 2,5 mètres environ autour du trampoline.
- Avant l'utilisation, installer le trampoline sur une surface de niveau.
- Vous devrez peut-être prévoir d'installer un système d'éclairage si votre espace est sombre.
- Nous vous conseillons de ne pas installer le trampoline sur un sol en béton, trop dur (comme par exemple sur un sol rocheux) ou sur une surface glissante. Nous vous conseillons de l'installer sur la pelouse.
- Retirer l'ensemble des objets qui peuvent être dangereux lorsque vous utilisez et sautez sur le trampoline, et il est interdit de placer des objets directement sur la surface du trampoline. N'oubliez pas de vider tous vos sacs avant d'utiliser et de sauter sur le trampoline.
- En cas de vent violent, l'utilisation du trampoline peut être modifiée. Si vous tablez sur des conditions météorologiques peu avantageuses avec de fortes rafales de vent, nous vous recommandons fortement d'installer le trampoline dans un espace protégé voire même de le démonter. Vous pouvez, en outre, attacher la partie extérieure ronde (du cadre supérieur) du trampoline avec des cordes et des piquets.
- Pour garantir une utilisation sécuritaire du trampoline, ce dernier doit être fixé au sol à 3 endroits différents. Eviter par ailleurs de fixer trop fortement les pieds du trampoline étant donné que cela pourrait occasionner des problèmes de liaison et de fixation au niveau du cadre principal.
- Ne pas utiliser à l'intérieur !

UTILISATION

- Une utilisation inadéquate et abusive est dangereuse, et elle pourrait donner lieu à des blessures corporelles !
- Le trampoline, grâce à sa surface élastique, permet à son utilisateur d'atteindre des hauteurs inhabituelles, et d'effectuer un nombre important de figures différentes. N'oubliez pas ces éléments importants. Le trampoline ne doit être utilisé que par des personnes en bonne forme physique. Si vous avez des doutes, n'hésitez pas à consulter votre médecin avant l'utilisation.
- Le propriétaire du trampoline ainsi que les personnes présentes qui surveillent l'utilisation du trampoline sont entièrement responsables et ces derniers doivent s'assurer que tous les utilisateurs du trampoline connaissent les consignes d'utilisation ainsi que les techniques données.
- Utiliser uniquement le trampoline en présence de personnes responsables qui disposent des compétences et des connaissances nécessaires.
- Pour aller sur le trampoline et en sortir, nous vous conseillons de monter et de descendre calmement, en faisant particulièrement attention. Eviter d'entrer et de quitter le trampoline en sautant, car cela pourrait être très dangereux.
- Pour monter sur le trampoline sans prendre de risques, utilisez vos mains, appuyez-vous sur le cadre principal du trampoline, et non sur les ressorts et la zone principale (matelas pour sauter). Ne jamais oublier d'utiliser le cadre du trampoline pour entrer ou quitter la surface de saut. Evitez de sauter directement sur la surface centrale ou éviter de vous appuyer directement à cet endroit. Le cadre est bien plus stable et il peut servir d'aide pour entrer ou quitter le trampoline, et passer directement, sans sauter, de la surface principale du trampoline au sol.
- Ce trampoline a été conçu pour un poids précis et dans le cadre d'une utilisation bien définie. L'utilisateur doit faire moins de 100 kg.

- Merci de faire attention que les utilisateurs enlèvent leurs chaussures de ville ou leurs baskets avant de monter sur le trampoline, afin d'éviter d'endommager ou de trouser le matelas central. Les utilisateurs du trampoline doivent être en chaussettes, porter des chaussures de gymnastique ou être pieds nus.
- Lorsque vous commencez à sauter et à prendre de l'élan, placez-vous sur le logo situé au niveau de la surface centrale du matelas. Arrêtez immédiatement de sauter lorsque vous vous situez à environ 30 centimètres de ce logo central. Et replacez-vous alors au centre (au niveau du logo) du matelas.
- Pour arrêter de sauter, nous vous conseillons de plier les genoux dès que vos pieds entrent en contact avec le matelas. Il est fortement recommandé d'apprendre à utiliser cette technique avant d'en mettre d'autres en pratique.
- Par ailleurs, commencer par apprendre et par maîtriser les sauts de base avant de vous lancer dans des figures plus complexes.
- De nombreuses activités peuvent être effectuées avec le saut de base, et vous pouvez faire des combinaisons ainsi que des suites très sympathiques sans avoir à mettre en œuvre des techniques plus avancées.
- Eviter de sauter trop haut. Rester à une hauteur moyenne tant que vous ne contrôlez pas les sauts effectués, et il est également indispensable de maîtriser votre équilibre afin de pouvoir toujours revenir au centre du matelas lorsque vous effectuez des sauts. Il est plus important de pouvoir maîtriser son saut que de jouer sur la hauteur. En regardant le matelas du trampoline et en fixant la structure, vous parviendrez plus facilement à maîtriser votre corps pendant les différents sauts.
- Ne pas sauter sur le trampoline depuis un balcon, depuis des arbres ou depuis des structures équivalentes. Ne pas utiliser le trampoline comme plongeur.
- Ne pas utiliser le trampoline, ne pas sauter lorsque vous êtes fatigué. Effectuer uniquement des petits tours sur vous-même par exemple.
- Les trampolines qui font plus de 51 centimètres de hauteur ne doivent pas être utilisés par des enfants âgés de moins de 6 ans.
- Nous vous conseillons de démonter le trampoline lorsqu'il n'est pas utilisé. Ne pas utiliser le trampoline dès que vous avez pris de l'alcool ou avalé des médicaments.
- Vous pouvez par ailleurs vous adresser à des entraîneurs spécialisés et diplômés afin d'obtenir des informations supplémentaires sur l'utilisation et sur les techniques du trampoline.
- Sauter uniquement sur le trampoline lorsque la surface est sèche. Le vent ou les coups de vent doivent obligatoirement être de faible intensité. En cas de fortes rafales, ne pas utiliser le trampoline.
- Le matelas du trampoline ne doit jamais entrer en contact avec des objets tranchants ou à dents.
- Aucune personne ne doit se glisser sous le trampoline lorsque ce dernier est utilisé.
- Seule une personne à la fois peut utiliser le trampoline ! Plusieurs personnes ne doivent jamais être sur le trampoline en même temps.
- Avec plusieurs personnes sur le matelas, les risques de blessures au niveau du crâne, de la nuque, des jambes ou de la colonne vertébrale sont nombreux et supérieurs.
- Le trampoline a été conçu pour un usage personnel uniquement !
- Si vous atterrissez sur la tête ou sur la nuque, vous risquez une paralysie voire la mort ! Eviter d'effectuer des saltos. Les saltos sont plus dangereux et ils augmentent le risque de retomber sur la tête ou sur la nuque !
- Ne pas entreprendre de modifier les éléments/les caractéristiques techniques du trampoline.

Si vous remarquez que certains éléments du trampoline ou que certaines conditions pourraient s'avérer un danger pour l'utilisateur, il est fortement conseillé de démonter le trampoline ou d'empêcher/d'interdire son accès ainsi que son utilisation. L'utilisation du trampoline ne pourra avoir lieu, par la suite, que lorsque tous les problèmes constatés seront résolus.

INSTRUCTIONS DE MONTAGE

Pour procéder au montage du trampoline, vous avez besoin de notre kit spécifique qui est livré avec le produit. Dès que le trampoline n'est plus utilisé pendant un certain temps, nous vous recommandons vivement de le démonter et de le remettre dans son carton d'origine. Merci de lire attentivement les instructions de montage avant de commencer l'installation du trampoline.

AVANT DE DEMARRER LE MONTAGE

Merci d'utiliser cette page et les informations contenues comme éléments de base avec la description et la numérotation des pièces. Les différentes étapes du montage ont été décrites avec précision et numérotées afin de faciliter votre compréhension. Vérifier également, avant de commencer l'installation, que vous disposez de toutes les pièces du trampoline. Si vous remarquez que des pièces manquent au kit de montage, merci de vous adresser directement à notre service clients. Nous vous conseillons d'utiliser des gants pour protéger vos mains pendant les phases de montage et pour éviter les blessures et/ou les pincements.



**LISTE DES PIÈCES
DETACHEES**

N° DE RÉF.	RÉF DE LA PIÈCE.	DESCRIPTION	DIAMÈTRES DU TRAMPOLINE				
			200 CM Ø	244 CM Ø	305 CM Ø	366 CM Ø	426 CM Ø
1	HJ800	Matelas central équipé de boucles	1	1	1	1	1
2	HJ801	Capitonnage du cadre central	1	1	1	1	1
3	HJ802	Tube central équipé de pieds	3	3	3	4	4
4	HJ803	Tube central	3	3	3	4	4
5	HJ804	Pieds	3	3	3	4	4
6	HJ805	Jambe de renfort	6	6	6	8	8
7	HJ806	Ressorts galvanisés	42	48	60	72	88
8	HJ807	Tableaux avec les règles de sécurité	/	1	1	1	1
9	HJ808	Kit de montage spécifique	1	1	1	1	1
10		Boucles élastiques	6	6	6	8	8
11		Instructions	1	1	1	1	1

Les autres pièces livrées avec le trampoline ne sont pas indiquées et elles ne sont pas indispensables au montage du trampoline.

ETAPE 1 – VUE D'ENSEMBLE DU CADRE

Vous recevez, avec le trampoline, 15 ou 20 pièces ayant la forme de tubes en acier. Elles seront nécessaires pour le montage du cadre principal du trampoline. Toutes les pièces qui portent la même référence et le même numéro sont échangeables, et il est précisé si elles sont prévues pour le côté droit ou le côté gauche de la structure. Pour relier les pièces entre-elles, la petite partie de l'extrémité d'un tube doit être placée au niveau de l'extrémité plus large du tube suivant. Avant de les intégrer les unes aux autres, vous devez graisser légèrement les extrémités ou directement vaporiser un spray adapté. Cette étape permet d'augmenter la durée de vie des pièces, de simplifier le montage ainsi que le démontage qui s'ensuit. Nous vous conseillons de présenter et de disposer toutes les pièces en forme d'un cercle comme nous vous l'avons indiqué (Schémas 1.1 / 1.2).

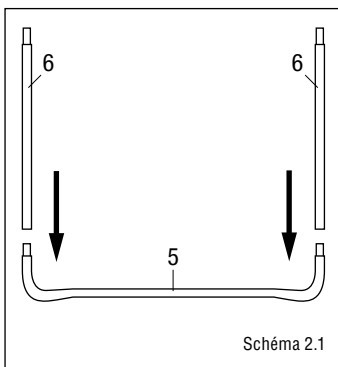
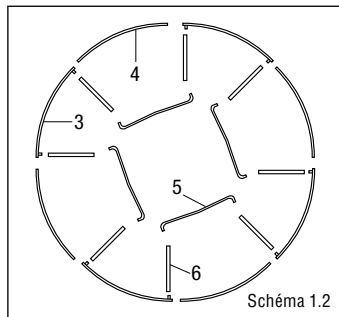
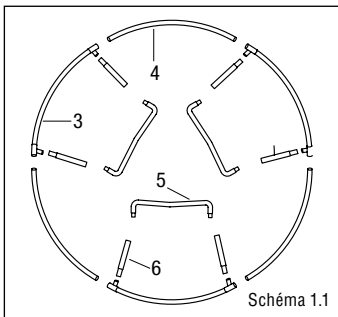

ETAPE 2 – MONTAGE DES SUPPORTS ET DES RENFORTS
Raccorder l'ensemble des jambes de renfort (6) au niveau des différents pieds (5). Vous devez veiller à ce que les étiquettes de sécurité, qui sont collées sur les jambes de renfort, puissent être vues depuis l'extérieur, une fois que le trampoline est entièrement monté (Schéma 2.1)

ETAPE 3 – MONTAGE DU CADRE

- a) Pour cette étape, vous aurez besoin d'un assistant/d'un coup de main. Une personne doit en effet tenir les jambes de renfort décrites dans l'étape 2 de manière verticale et intégrer les supports des tubes du cadre principal (3) à la jambe de renfort suivante. La deuxième personne tient les autres extrémités afin de les intégrer aux autres extrémités des jambes de renfort, qui sont soutenues par un tube du cadre principal se trouvant sur la partie supérieure de l'assemblage. (Schéma 3.1)
- b) Puis, assembler les autres tubes (4) dans les espaces intermédiaires situés entre les jambes de renfort (6), en les reliant les uns aux autres. (Schéma 3.2)

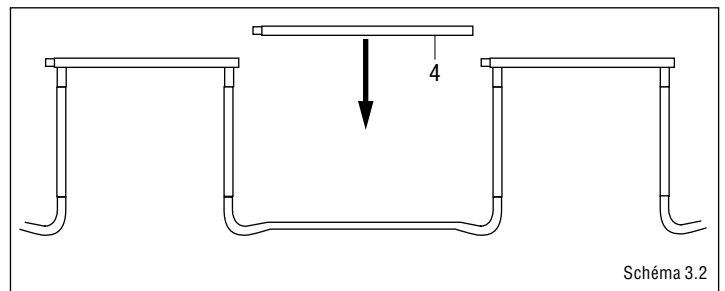
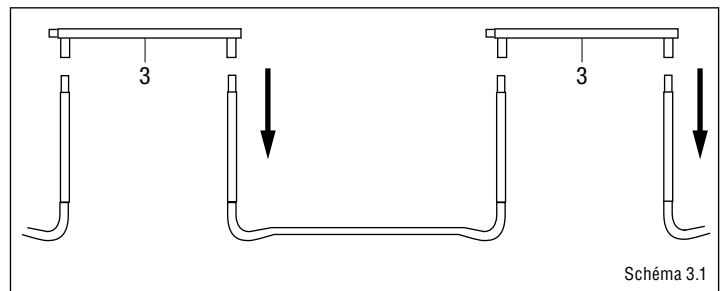

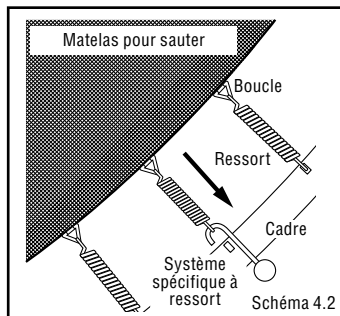
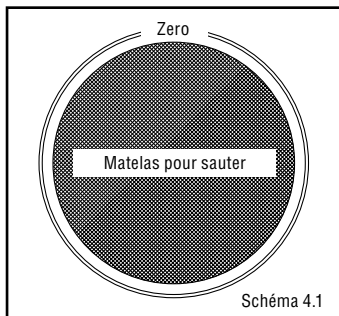

ETAPE 4 – MONTAGE DU MATELAS CENTRAL

Pour cette étape, vous aurez besoin d'un assistant/d'un coup de main. ATTENTION – Lorsque vous installez les ressorts, les liaisons peuvent provoquer des ecchymoses car le trampoline peut être mis sous une certaine tension.

- Commencer par étendre le matelas (1) sur le côté imprimé au niveau du cadre principal.
- En fonction de la taille du trampoline que vous avez choisie, ce dernier dispose d'une quantité différente d'orifices, au niveau du cadre, servant à installer les ressorts. Ces derniers ne sont pas numérotés dans l'ordre. Merci de suivre précisément les instructions de montage pour effectuer les bonnes installations.
- Choisir sur le tube du cadre principal un point précis (que vous appellerez le point ZERO). Installer ensuite un ressort (7) dans cette même direction et dans le même angle que celui du cadre, comme présenté sur le schéma 4.2. Puis, fixer le ressort dans l'orifice du matelas et tourner ce même ressort en direction du matelas. Utiliser alors le kit de montage spécifique pour raccorder le ressort au matelas et pour crocheter le ressort au cadre principal. Fixer les ressorts pour qu'ils puissent être entièrement cliquetés et forcer légèrement pour vérifier que les ressorts soient bien installés au niveau des orifices prévus à cet effet.
- Compter ensuite 16 trous à partir du numéro « Zéro » dans une seule et même direction. Dès que vous avez atteint la bonne distance, fixez ensuite 2 ressorts au niveau du cadre et du matelas. Puis, renouveler l'opération, et fixer 3 autres ressorts afin que 4 ressorts soient bien installés sur une distance d'un quart de cercle. A chaque fois que vous fixez d'autres ressorts, vérifier la distance et la bonne installation au niveau du milieu du quart de cercle. Ensuite, vous pouvez installer les autres ressorts dans l'ordre que vous souhaitez. Si vous remarquez qu'un orifice ou qu'une boucle est endommagé, installer et fixer les ressorts pour que l'ordre des orifices du cadre principal correspondent à celui des boucles fournies.

ETAPE 5 - MONTAGE DU CAPITONNAGE DU CADRE

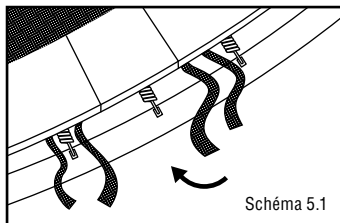

- Commencer par installer le capitonnage du cadre (2) en suivant les consignes vers la partie supérieure du trampoline afin que les ressorts et les cadres en acier soient bien cachés. Attention : le capitonnage du cadre doit recouvrir l'ensemble des parties métalliques. Installer ensuite les systèmes d'attache (Schéma 5.1) pour qu'une jambe de renfort se situe tous les deux systèmes d'attache.

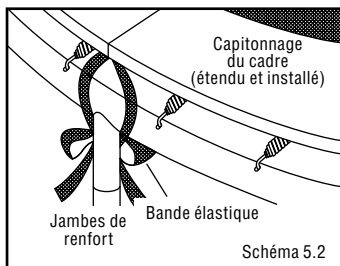

- Fixer les systèmes d'attache derrière les jambes de renfort. (Schéma. 5.2).

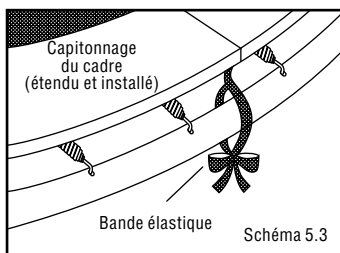

- Tirer les bandes élastiques qui ne se trouvent pas sur les jambes de renfort afin que le capitonnage puisse cacher le cadre (métallique) du trampoline. Attacher les deux extrémités ensemble. (Schéma 5.3).

COMMENT DEPLACER LE TRAMPOLINE

Pour déplacer le trampoline, nous vous recommandons fortement d'être aidé par une deuxième personne. L'ensemble des liaisons en tubes doivent être enveloppées dans du ruban adhésif résistant, comme par exemple du ruban pour cartons ou du ruban isolant, et l'ensemble doit être bien maintenu et stable. Cela permet que le cadre reste bien attaché pendant la durée du déplacement et d'éviter que les liaisons se désintègrent ou se défassent complètement. Soulever légèrement le trampoline du sol pendant le déplacement et maintenir la structure de manière horizontale par rapport au sol. Si vous souhaitez installer le trampoline d'une autre manière, vous devrez alors le démonter entièrement. Pour démonter le trampoline, il vous suffira de lire les instructions de montage en commençant par la dernière étape.

MAINTENANCE, ENTRETIEN ET CONTROLES

- Vérifier avant chaque utilisation que le matelas du cadre principal n'est pas usé, que les pièces ne sont pas détachées ou que certaines parties ne manquent pas au kit d'installation.
- Vérifier les fixations du trampoline si ce dernier n'a pas été utilisé pendant un certain temps. Protéger le trampoline pour éviter toute utilisation non souhaitée. Lorsqu'une personne utilise le trampoline, la personne responsable devra ensuite s'assurer, lorsque cette dernière arrête de sauter, qu'aucun enfant âgé de moins de 6 ans ne puisse ensuite y accéder.
- Vérifier également que le capitonnage du cadre n'est pas endommagé, qu'il est correctement installé et que l'ensemble est bien sécuritaire.
- Avant chaque utilisation, vérifier que le trampoline ne comporte pas de pièces entièrement usées, de parties utilisées à mauvais escient ou de pièces manquantes. Certaines conditions pourraient en effet augmenter le risque de blessures.
- Merci de n'utiliser que les pièces de rechange d'origine. Contacter notre service clients à l'adresse indiquée en cas de besoin.
- Remplacer immédiatement les pièces défectueuses ou manquantes. Ne pas entreprendre de modifications importantes au niveau de la structure d'origine.

MERCI DE PORTER UNE ATTENTION PARTICULIERE AUX ELEMENTS SUIVANTS

- Perçages, orifices ou crevasses/déchirures
- Matelas endommagé, non étiré
- Coutures défaits ou autres parties usées
- Eléments du cadre tordus ou cassés, comme par exemple les pieds
- Liaisons effectuées par boulons ou vis endommagées ou desserrées
- Ressorts cassés, manquants ou endommagés
- Capitonnage du cadre principal endommagé, manquant ou mal installé (mal fixé)
- Tout type de parties extrusives (surtout tranchantes) au niveau du cadre, des ressorts ou du matelas

Merci de ne pas utiliser le trampoline dès que vous avez repéré un dégât!

STOCKAGE

Stocker uniquement dans un endroit sec et au frais. Utiliser à cet effet le carton d'origine. L'ensemble des connexions devront être légèrement graissées ou huilées avant tout démontage et tout stockage, afin de les protéger et de permettre une réutilisation sans problème.

MISE AU REBUT

Merci de déposer l'ensemble du trampoline, lorsqu'il arrive en fin de vie et qu'il n'est plus utilisable, dans les structures et sur les sites de traitement des déchets adéquats. Les entreprises chargées du traitement des déchets au niveau local pourront répondre à toutes vos questions sur ce sujet.

SERVICE CLIENTS

Notre objectif est de fournir des produits de qualité, qui ne présentent aucun défaut ni aucun dégât. Cependant si vous remarquez un défaut, une erreur voire même un dégât, nous nous engageons également à le réparer dans les plus brefs délais. C'est pour cette raison que vous pouvez consulter toutes les informations relatives au produit, à la résolution des problèmes et au remplacement des pièces sur notre site Internet : <http://www.hudora.de/>



FILET DE SECURITE HUDORA POUR LES TRAMPOLINES AYANT UN DIAMETRE DE 244 cm A 426 cm

Nous vous remercions et nous vous félicitons d'avoir acheté votre filet de sécurité !

LISTE DES PIECES DETACHEES

N°	DESCRIPTION	QUANTITÉ POUR LES TRAMPOLINES À TROIS PIEDS	QUANTITÉ POUR LES TRAMPOLINES À QUATRE PIEDS
A	Tube supérieur, entouré d'une protection en mousse	6 unités	8 unités
B	Tube inférieur, entouré d'une protection en mousse	6 unités	8 unités
C	Pièce tubale (bleu et vert)	6 unités	8 unités
D	Filet de sécurité	1 unité	1 unité
E	Ecrou pour boulon F	12 unités	16 unités
F	Boulon	12 unités	16 unités
G	Entretoises	12 unités	16 unités
H	Instructions de montage	1 unité	1 unité
I	Corde	6 unités	6 unités
J	Moyeu	6 Stück	8 Stück
K	Rondelle perforée	12 Stück	16 Stück

CONSIGNES ET AVERTISSEMENTS DE SECURITE

Avant d'utiliser le filet de sécurité, nous vous recommandons vivement de lire attentivement l'ensemble des informations que nous avons réunies pour vous dans ce manuel. Ces consignes précises vous permettront d'utiliser le filet de sécurité sans aucun danger, de l'installer correctement sur le trampoline et de le déposer de manière adéquate. Nous vous conseillons également de vous reporter au manuel d'utilisation ainsi qu'aux consignes de sécurité du trampoline.

CONSEILS POUR LA PERSONNE CHARGEE DE SURVEILLER

- La personne chargée de surveiller et de vérifier l'installation doit s'assurer que les consignes de sécurité sont bien respectées, il est indispensable qu'elle connaisse toutes les informations contenues dans le manuel de l'utilisateur (du propriétaire) avant qu'elle autorise l'utilisation du trampoline et du filet de sécurité.
- Le trampoline ne doit en aucun cas être utilisé par des enfants de moins de six ans et par des personnes qui pèsent plus de 100 kg. Merci de vérifier ces informations avant chaque utilisation du filet de sécurité et de remplacer toutes les parties endommagées ou déchirées. Avant d'utiliser le matériel, assurez-vous que le filet de sécurité est bien attaché. Ne pas oublier de tirer sur toutes les languettes et s'assurer que l'état du filet de sécurité permet une utilisation sécuritaire.

CONSEILS POUR LA PERSONNE QUI SAUTE SUR LE TRAMPOLINE

- Eviter les sauts en hauteur. Ne pas essayer de sauter au-delà du filet de sécurité.
- Ne pas sauter de manière intentionnelle sur le filet de sécurité. Ne pas rebondir sur le filet de sécurité ou sur le mécanisme correspondant. Ne pas s'appuyer ou ne pas s'accrocher sur le bord supérieur du dispositif de sécurité et essayer de ne pas grimper sur la clôture de sécurité. Ne pas oublier de retirer tous les bijoux qui pourraient s'accrocher au filet ou se couper.
- Eviter de porter des vêtements avec des systèmes à tirer, des crochets ou des boucles sur la partie supérieure.
- Pour monter et descendre du trampoline, il est indispensable de passer la clôture de sécurité. Ne pas oublier de fermer la clôture une fois que vous êtes sur le trampoline ou que vous avez quitté l'espace correspondant. Ne pas essayer de monter sur le trampoline en sautant par dessus le système de clôture.
- Ne pas entreprendre de modifier le système d'origine. Ne pas utiliser le filet de sécurité s'il n'est pas en parfait état.

INSTRUCTIONS DE MONTAGE

Penser tout d'abord à lire attentivement les consignes de sécurité et les conseils décrits dans le manuel d'utilisateur du trampoline, si votre matériel nécessite la mise en place d'un filet de sécurité.

ETAPE 1

Raccorder la partie tubale (C) sur le tube supérieur (A). Renouveler cette opération avec l'ensemble des tubes.

ETAPE 2

Connecter le tuyau supérieur (A) et le tuyau inférieur (B) à l'aide du moyeu (J) comme illustré. Renouveler cette opération avec l'ensemble des tubes.

ETAPE 3

Prenez la pièce tubulaire inférieure (B), une vis, un écrou (E) et une entretoise (G). Maintenez l'entretoise entre le pied de support (&) du trampoline et le tube de manière à ce que l'embout final du tube inférieur se trouve sur l'extrémité inférieure. Serrez les vis. Assurez-vous que le rembourrage en mousse est solidement fixé sur le tube respectif au-dessus du raccord vissé

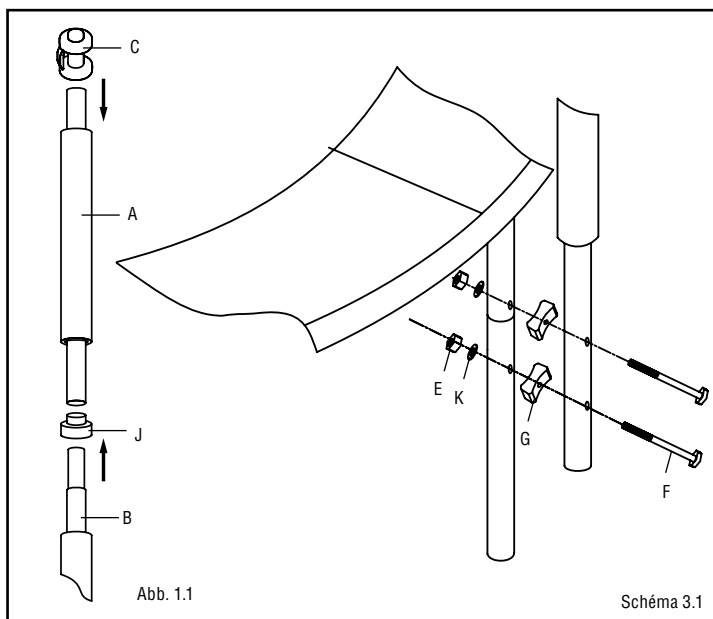



ETAPE 4

Serrer la partie supérieure du système de clôture de sécurité, comme présenté sur le schéma, ainsi que les fermoirs situés sur tous les tubes en acier du cadre principal. (C). Serrer également les fermoirs supérieurs situés sur tous les tubes en acier du cadre principal. Attention : le cadre support de la partie tubale doit être tourné vers l'extérieur.



Schéma 4.1

ETAPE 5

Fixez la partie inférieure du filet de sécurité (D) sur les anneaux du mât du à l'aide de la corde. Enfilez une extrémité de la corde sur un anneau du mât, faites passer la corde à travers la partie inférieure du filet de sécurité et à travers l'anneau suivant du mât du trampoline. Enfilez la corde à travers le filet toutes les 3 ou 4 ouvertures triangulaires et à travers tous les anneaux du mât du trampoline. Attachez maintenant solidement les deux extrémités de la corde ensemble.

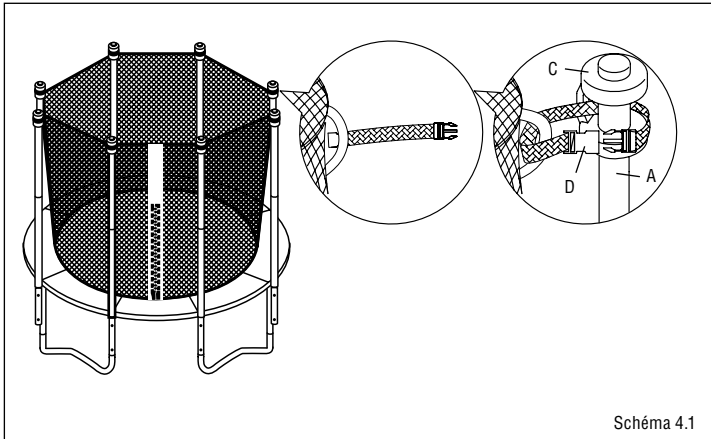

Schéma 5.1



Schéma 5.2

ETAPE 6

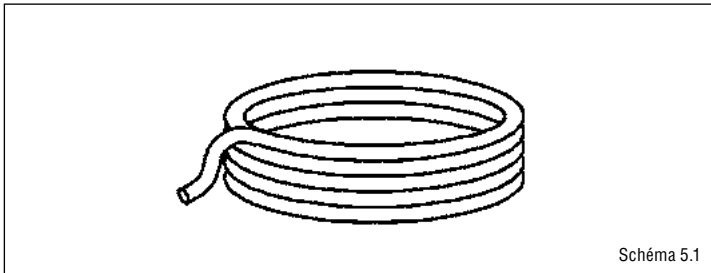
Tirer le fermoir du filet de sécurité (D) afin que ce dernier puisse être situé entre les deux jambes de renfort du trampoline et cliqueter ensuite les deux autres fermoirs (Schéma 6.1) (Le système de fermeture inférieur n'est d'ailleurs par représenté).

Consigne et avertissement de sécurité important : vous devez obligatoirement vérifier de nouveau tous les fermoirs afin de vous assurer que les systèmes de clôture soient bien fixés. Si le système n'est pas correctement serré, le système de clôture de sécurité ne pourra pas correctement remplir sa fonction initiale. Enfin, finir cette étape par vérifier que tous les écrous sont bien serrés.

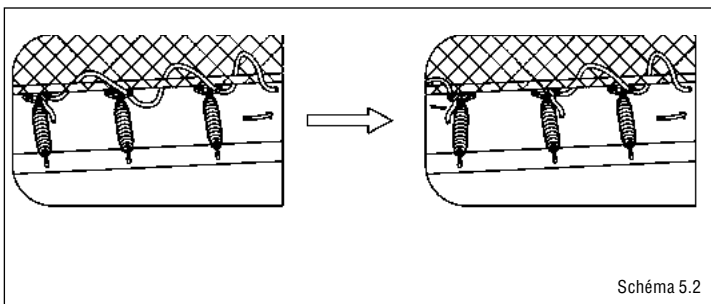

Schéma 6.1

STOCKAGE

Stocker uniquement dans un endroit sec et au frais. Utiliser uniquement les pièces détachées d'origine. Ne pas hésiter à s'adresser à notre service clients pour obtenir des pièces d'origine. Seule l'entreprise HUDORA est en mesure de vous en fournir.

Ne pas entreprendre de modifications sur le système d'origine. Si vous remarquez que des pièces sont endommagées ou que des coins et des rebords sont apparus, nous vous invitons alors à ne pas/plus utiliser ce produit. En cas de doute, contacter immédiatement notre service clients à l'adresse suivante : (<http://www.hudora.de/>).

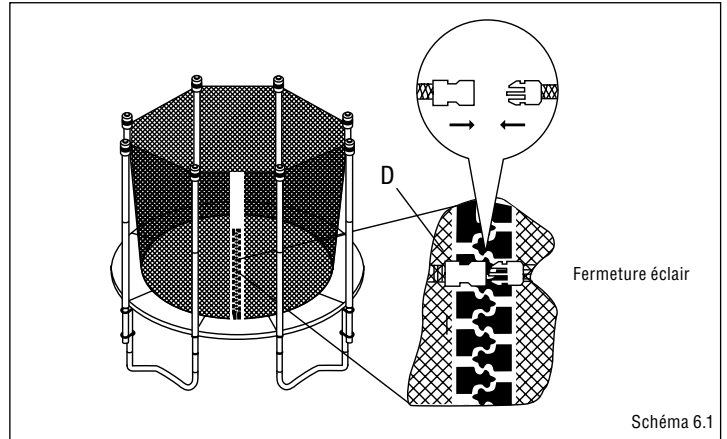
MISE AU REBUT

Merci de déposer l'ensemble du système, lorsqu'il arrive en fin de vie et qu'il n'est plus utilisable, dans les structures et sur les sites de traitement des déchets adéquats. Les entreprises chargées du traitement des déchets au niveau local pourront répondre à toutes vos questions sur ce sujet.

SERVICE CLIENTS

Notre objectif est de fournir des produits de qualité, qui ne présentent aucun défaut ni aucun dégât. Cependant si vous remarquez un défaut, une erreur voire même un dégât, nous nous engageons également à le réparer dans les plus brefs délais. C'est pour cette raison que vous pouvez consulter toutes les informations relatives au produit, à la résolution des problèmes et au remplacement des pièces sur notre site Internet : <http://www.hudora.de/>



HUDORA TRAMPOLINE 200 CM – 426 CM Ø

Hartelijk gefeliciteerd met de koop van uw nieuwe HUDORA trampoline.

INLEIDING

Lees vóór gebruik van de trampoline alle info door, die wij in deze handleiding opgenomen hebben. Zoals bij elke andere lichamelijke vrijetijdsbesteding kunnen beoefenaren gewond of geblesseerd raken. Lees vóór gebruik van de trampoline alle instructies en aanwijzingen. De waarschuwingen en instructies voor de verzorging, het onderhoud en het gebruik van de trampoline zijn bedoeld om een veilig en plezierig gebruik van deze uitrusting te garanderen.

Bewaar de gebruiksaanwijzing!

WAARSCHUWINGEN

Opstellen van de trampoline

- Voldoende vrije hoogte is een absolute noodzaak. Een minimum van 7.3 meter vrije hoogte boven de trampoline wordt aanbevolen. Verwijder kabels, takken en andere mogelijke gevaren. Gebruik de trampoline alleen op een stevige, vlakke ondergrond.
- Horizontale bewegingsvrijheid is een absolute noodzaak. Zet de trampoline niet bij muren, gebouwen, elektrische kabels, hekken en speelterreinen. Houd rond de trampoline een ruimte van 2,5 meter vrij.
- Zet de trampoline vóór gebruik op een vlakke ondergrond.
- Bij opstelling in de schaduw kan verlichting noodzakelijk zijn.
- Zet de trampoline niet op betonnen vloeren, harde ondergronden (bijv. rots) of op een glad oppervlak. Wij bevelen een gazon aan.
- Verwijder alle voorwerpen die de springer hinderen of in gevaar kunnen brengen en leg geen voorwerpen op de trampoline. Maak uw zakken leeg, voordat u de trampoline gebruikt.
- Bij sterke wind kan de trampoline omgeblazen worden. Wanneer u sterke wind verwacht, moet de trampoline op een afgeschermd plek worden gezet of gedemonteerd worden. Een alternatief kan zijn om de ronde buitenzijde (het bovenframe) van de trampoline met touwen en staken/haringen vast te sjoeren. Om de veiligheid te garanderen moet de trampoline op minstens 3 punten aan de grond verankerd worden. Sjoer niet alleen het voetgedeelte van de trampoline vast, omdat dan alsnog de frameverbindingen losgetrokken kunnen worden.
- Niet in binnenruimtes gebruiken!

GEBRUIK

- Fout gebruik en misbruik van de trampoline is gevaarlijk en kan tot gevaarlijke letsels leiden!
- Trampolines laten als verende toestellen de springer ongewone hoogtes bereiken en tal van extreme lichaamsbewegingen maken. Wees u daarvan bewust en gebruik haar alleen als u lichamelijk fit bent. Raadpleeg bij twijfel eerst een arts.
- De eigenaar van de trampoline en de toezichthouders zijn er verantwoordelijk voor dat alle gebruikers de in de gebruiksaanwijzing vermelde technieken kennen.
- Gebruik de trampoline alleen in aanwezigheid van ervaren toezichthoudende personen met de vereiste kennis van zaken.
- Betreed en verlaat de trampoline door erop en eraf. Het is gevaarlijk om van de trampoline te springen of om van de trampoline af op de grond te springen.
- Om correct op de trampoline te stappen, pakt u met beide handen het frame vast en stapt of rolt u op het frame, over de veren heen de springmat op. Vergeet niet om met de handen het frame vast te pakken, wanneer u erop of eraf klimt. Stap niet meteen op het framekussen en houd u niet vast aan het framekussen. Om correct af te stappen gaat u naar de rand van de trampoline. Pak de rand vast als ondersteuning en stap vanaf de springmat op de grond.
- Deze trampoline is ontworpen voor een bepaald gewicht en een bepaald gebruik. De gebruikers mogen maximaal 100 kg wegen.
- Denk eraan dat bij gebruik van de trampoline geen gewone schoenen of sportschoenen gedragen mogen worden. Sta niet toe dat er huisdieren op de springmat worden gezet om de springmat te beschermen tegen insnijdingen en beschadigingen. Trampolinespringers dienen tijdens het springen sokken of gymnastiekschoenen te dragen of blootsvoets te zijn.
- Begin altijd met springen op het logo dat op het midden van de springmat gedrukt is. Stop meteen met springen, wanneer u verder dan ca. 30 cm naast het logo landt! Begin weer in het midden van de trampoline te springen, op het logo.
- Stop met springen door de knieën te buigen, zodra de voeten met de springmat

in contact komen. Leer eerst deze techniek voordat u andere technieken uitprobeert.

- Leer eerst de basissprongen, voordat u verder gaande vaardigheden uitprobeert.
- Verschillende trampolineactiviteiten kunnen met basisoefeningen worden verricht door deze in verschillende volgordes en combinaties uit te voeren, eventueel afgewisseld met staande sprongen.
- Vermijd te hoge sprongen. Blijf laag tot u gecontroleerd kunt springen en voldoende beheersing heeft om telkens in het midden van de trampoline te landen. Gecontroleerd springen is belangrijker dan hoogte. Richt uw blik op de trampoline. Daardoor behoudt u beter de controle over uw sprongen.
- Spring niet van balkons, bomen etc. op de trampoline. Gebruik de trampoline niet als springplank.
- Spring niet als u moe bent. Maak alleen korte draaiingen.
- Trampolines die hoger zijn dan 51 cm, zijn niet geschikt voor gebruik door kinderen die jonger zijn dan zes jaar.
- Berg de trampoline op als deze niet in gebruik is. Gebruik de trampoline niet na alcoholof drugsgebruik.
- Raadpleeg voor informatie over vaardigheidstrainingen alleen erkende trampolinetrainers.
- Spring alleen als het oppervlak van de mat droog is. Windof luchtbewegingen mogen niet te krachtig zijn. Bij sterke of stormachtige wind mag de trampoline niet worden gebruikt.
- De springmat mag in geen geval met scherpe of puntige voorwerpen in aanraking komen.
- Onder de trampoline mogen zich geen personen ophouden.
- Ga nooit met meerdere personen tegelijk op de trampoline!
- Bij meerdere springers neemt het risico op letsels zoals schedelof nekbreek, botbreuken en rugletsels toe.
- Alleen geschikt voor particulieren doeleinden!
- Wanneer men op hoofd of nek terechtkomt, kan dat verlamming of dodelijk letsel tot gevolg hebben!
- Maak geen salto's. Juist bij salto's bestaat het grootste gevaar om op hoofd of nek te landen!
- Breng geen technische wijzigingen aan.

Bij vaststelling van een van de genoemde omstandigheden of andere afwijkingen, waarbij u de indruk heeft dat deze gevaarlijk kunnen zijn voor de gebruikers, moet u de trampoline demonteren of tegen gebruik beveiligen, totdat het betreffende probleem opgelost is.

MONTAGE-INSTRUCTIES

Voor de montage van deze trampoline heeft u alleen onze speciale veerspanner nodig, die met dit product meegeleverd wordt. Wanneer u de trampoline niet gebruikt, zou deze gedemonteerd en in de originele doos opgeborgen moeten worden. Lees vóór montage van dit product de montage-instructies.

VÓÓR MONTAGE

Gebruik deze pagina als documentatie voor de onderdelenbeschrijving en de onderdeelnummers. Bij de montageschappen wordt voor een beter begrip verwezen naar deze beschrijvingen en nummers. Verzekert u ervan dat u alle vermelde onderdelen ontvangen heeft. Als er onderdelen ontbreken, moet u contact opnemen met onze Serviceafdeling. Gebruik handschoenen om uw handen te beschermen en om uw handen tijdens de montage tegen beknelling en letsels te beschermen.

**ONDERDELEN-
LIJST**

DIAMETER VAN DE TRAMPOLINE

REF.NR.	BESCHRIJVING	DIAMETER VAN DE TRAMPOLINE	200 CM Ø	244 CM Ø	305 CM Ø	366 CM Ø	426 CM Ø
1	HJ800	Springmat met aangenaalde ogen	1	1	1	1	1
2	HJ801	Framekussen	1	1	1	1	1
3	HJ802	Framebuis met pootbevestiging	3	3	3	4	4
4	HJ803	Framebuis	3	3	3	4	4
5	HJ804	Voetstuk	3	3	3	4	4
6	HJ805	Standpoot	6	6	6	8	8
7	HJ806	Gegalvaniseerde veren	42	48	60	72	88
8	HJ807	Bord met veiligheidsregels	/	1	1	1	1
9	HJ808	Veerspanner	1	1	1	1	1
10		Rubberen noppen	6	6	6	8	8
11		Gebruiksaanwijzing	1	1	1	1	1

Verdere in de levering aanwezige onderdelen zijn niet vermeld en zijn niet nodig voor de opbouw.

STAP 1 – FRAME OVERZICHT

Er zijn in totaal 15 of 20 stalen buizen die nodig zijn om het frame op te bouwen. Alle onderdelen met hetzelfde onderdeelnummer zijn onderling uitwisselbaar en vertonen geen verschillen in links-/rechtsrichting. Om de onderdelen te verbinden hoeft alleen het slankere einde van een buis in het dikkere einde van de volgende buis te worden geschoven. Voordat de insteekverbindingen in elkaar geschoven worden, moeten deze licht ingevet of met contactspray ingespoten worden. Dit verlengt de levensduur en vereenvoudigt de montage en latere demontage.

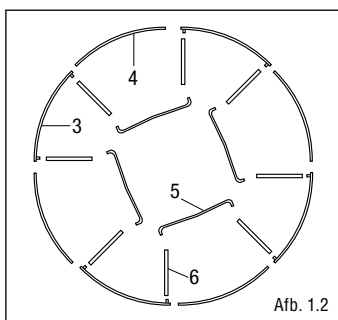
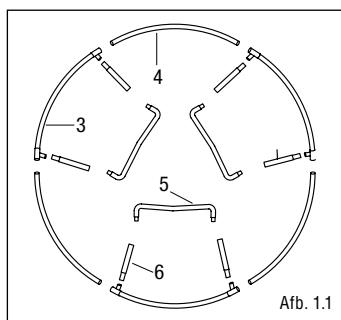

Leg alle onderdelen zoals afgebeeld (z. afb. 1.1 / 1.2) uit in een cirkel.

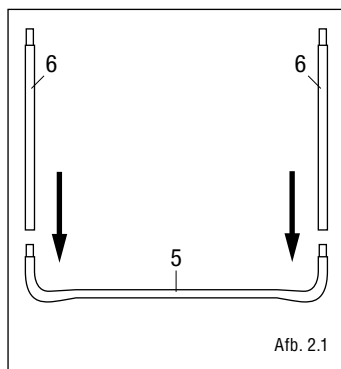

STAP 2 – MONTAGE VAN DE STEUNGROEP

Steek alle staanders (6) in de voetstukken (5). Let erop dat de veiligheidsstickers op de steunpoten achteraf aan de buitenzijde van de trampoline zitten. (Afb. 2.1)

STAP 3 – MONTAGE VAN HET FRAME

- a) Bij deze montages stap heeft u hulp nodig. Eén persoon houdt de staandergroep uit stap 2 in een verticale stand en steekt de staanderaansluiting van een bovenste framebuis met staanderaansluiting (3) op een verticale staander van de steungroep. De andere persoon houdt het andere uiteinde vast en steekt het onderdeel op de andere steungroep. U moet nu 2 steungroepen hebben die door een bovenste framebuis met staanderaansluitingen bij elkaar worden gehouden. (Afb. 3.1)
- b) Voeg nu de andere framebuizen (4) in de tussenruimtes tussen de verticale staanders (6), door deze zoals afgebeeld in elkaar te steken. (Afb. 3.2)

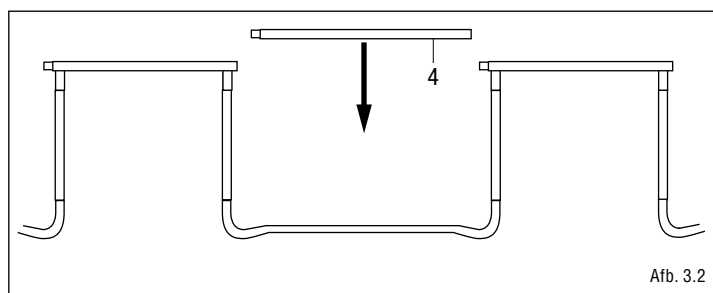
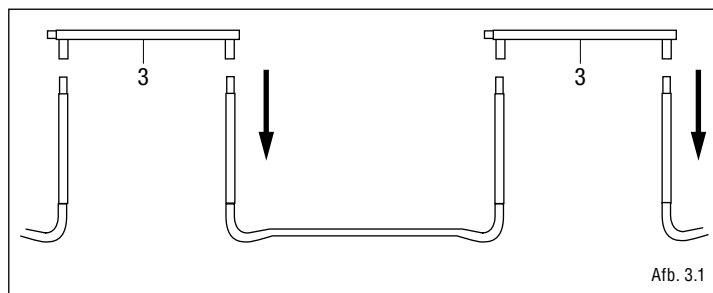

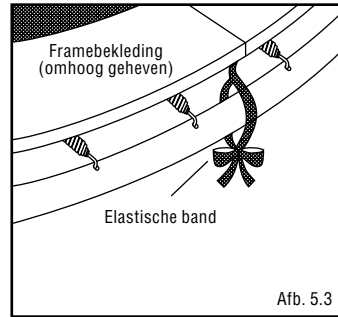
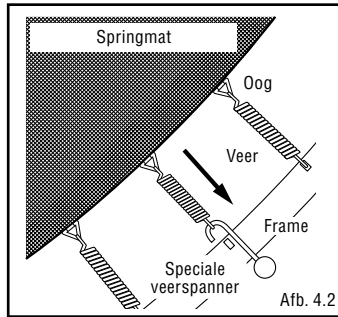
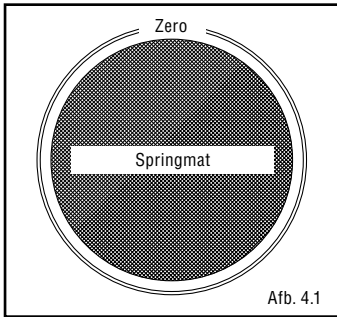

c) Trek de elastische banden die zich niet boven een staanderaansluiting bevinden, vast zodat de framebekleding het frame afdekt. Knoop de beide uiteinden aan elkaar. (zie afb. 5.3)

STAP 4 – MONTAGE VAN DE SPRINGMAT

U heeft bij deze montages stap een helper nodig.

VOORZICHTIG – Bij het bevestigen van de veren kunnen de buisverbindingen ietsels veroorzaken omdat de trampoline

- Spreid de springmat (1) uit in het frame met de bedrukte zijde naar boven.
- Afhankelijk van de grootte van de trampoline heeft het frame een verschillend aantal gaten als opname voor de springveren. Deze zijn niet doorgenummerd. Volg daarom zorgvuldig de instructies op om de juiste volgorde aan te houden.
- Kies een willekeurig punt in de bovenste framebuis (noem dit NUL). Bevestig eerst een veer (7) aan het frame in dezelfde richting en in dezelfde hoek zoals afgebeeld in afb. 4.2. Haak de veer in een oog van de mat en draai de veer in de richting van de springmat. Gebruik de speciale veerspanner om de veer en mat samen te brengen en om de andere haak van de veer in het frame te haken. Haak de veer in, tot deze volledig op haar plaats zit en druk haar nog eens extra omlaag, als de haak niet helemaal in het gat zit.
- Tel 16 gaten vanaf het nulpunt in een richting af. Bevestig daar de tweede veer in het frame en aan de mat. Bevestig met dezelfde afstand nog eens 2 veren, zodat slechts 4 veren telkens met één vierde van de cirkel als tussenafstand bevestigd zijn. Maak nu telkens in het midden tussen twee veren nog een springveer vast. Nu kunt u de resterende veren in een willekeurige volgorde bevestigen. Indien u merkt dat u één gat en één veer overgeslagen heeft, maakt u de veren los en weer vast, zodat de indeling van framegaten en ogen weer in orde is.

STAP 5 - MONTAGE VAN DE FRAMEKUSSENS

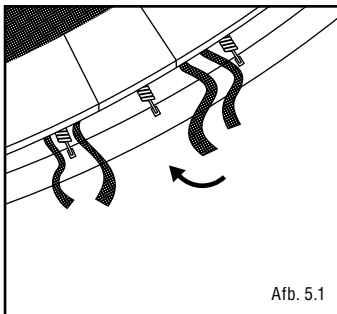

a) Leg de framebekleding (2) met de waarschuwingen naar boven op de trampoline zodat de veren en het stalen frame afgeschermd zijn. Verzekert u ervan dat de framebekleding alle metalen delen afdekt. Leg de elastische bandjes (afb. 5.1) zo uit dat elke tweede bandje over een staanderaansluiting gevoerd wordt.

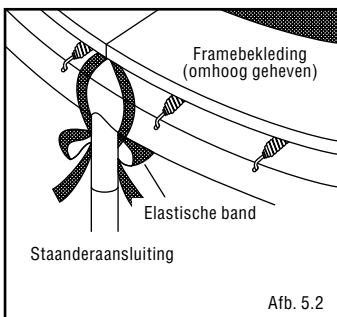

b) Bind de bandjes eerst achter de poten vast. (zie afb. 5.2)

VERPLAATSING VAN DE TRAMPOLINE

Bij de verplaatsing van de trampoline kunt u het beste om hulp vragen. Alle buisverbindingen moeten met een weersbestendig plakband of isolatieband omwikkeld en vastgezet worden. Dit houdt het frame tijdens de verplaatsing bij elkaar en voorkomt dat de buisverbindingen verschuiven en losraken. Til de trampoline een klein stukje van de grond en houd haar horizontaal om haar te verplaatsen. Om de trampoline op een andere manier te verplaatsen, moet u deze demonteren. Voor de demontage gebruikt u de opbouw instructies in omgekeerde volgorde.

ONDERHOUD EN CONTROLE

- Controleer vóór elk gebruik of de springmat versleten is en of er onderdelen loszitten of ontbreken.
- Beveilig de trampoline als deze niet in gebruik is. Beveilig haar tegen ongeoorloofd gebruik. Wordt een trampolineladder gebruikt, dan dient de toezichthoudende persoon deze bij het verlaten van het terrein te verwijderen om te voorkomen dat kinderen onder 6 jaar zonder toezicht toegang tot de trampoline hebben.
- Controleer of de framekussens correct en veilig in de juiste positie aangebracht zijn.
- Controleer de trampoline vóór elk gebruik op versleten, verkeerd gebruikte of ontbrekende onderdelen. Er kunnen zich omstandigheden met een verhoogd ongevalrisico voordoen.
- Gebruik alleen originele onderdelen. Neem daarvoor contact op met onze Serviceafdeling.
- Vervang defecte of ontbrekende onderdelen meteen. Verander niets aan de constructie van het product.

LET OP HET VOLGENDE

- Steek-/prik gaten, gaten of scheuren
- Doorgezakte springmat
- Open naden of andere slijtageverschijnselen
- Verbogen of gebroken framedelen, zoals bijv. staanders
- Beschadigde of losse schroefverbindingen
- Gebroken, ontbrekende of beschadigde veren
- Beschadigde, ontbrekende of niet veilig bevestigde framekussens
- Uitstekende delen van welke aard ook (met name scherpe) aan het frame, de veren of de mat

Gebruik de trampoline niet, wanneer deze beschadigd is!

OPSLAG

Steeds droog en koel opbergen. Gebruik daarvoor de originele verpakking. Alle insteekverbindingen zouden vóór opslag ter bescherming licht ingevet of geolied moeten worden.

AANWIJZING VOOR DE AFVOER AAN HET EINDE VAN DE LEVENSDUUR

Laat het product aan het einde van de levensduur afvoeren via de ter beschikking staande teruggave- en inzamelsystemen. Met eventuele vragen kunt u terecht bij afvalverwerkers in de buurt.

SERVICE

Wij doen ons best om producten te leveren die helemaal in orde zijn. Mochten toch fouten voorkomen, dan zullen wij ons best doen om die op te lossen. Daarom kunt u via <http://www.hudora.de> een heleboel informatie over het product, onderdelen, probleemoplossing en kwijtgeraakte handleidingen krijgen.



HUDORA VEILIGHEIDSNET VOOR TRAMPOLINES 244 CM - 426 CM Ø
 Hartelijk gefeliciteerd met de aankoop van uw veiligheidsnet!

ONDERDELENLIJST

NR.	BESCHRIJVING	AANTAL BIJ TRAMPOLINE MET DRIE POTEN	AANTAL BIJ TRAMPOLINE MET VIER POTEN
A	Bovenste buis, met schuimbekleding	6 stuks	8 stuks
B	Onderste buis, met schuimbekleding	6 stuks	8 stuks
C	Eindstuk buis (blauw & groen)	6 stuks	8 stuks
D	Veiligheidsnet	1 stuks	1 stuks
E	Moer voor bout F	12 stuks	16 stuks
F	Bout	12 stuks	16 stuks
G	Afstandhouders	12 stuks	16 stuks
H	Gebruiksaanwijzing	1 stuks	1 stuks
I	Koord	6 stuks	6 stuks
J	Middenstuk	6 stuks	8 stuks
K	Pasring	12 stuks	16 stuks

VEILIGHEIDSAANWIJZINGEN

Lees de instructies en aanwijzingen zorgvuldig door en bewaar de handleiding. Deze beschrijving helpt u om de veiligheidsnet veilig op te zetten, om veilig te turnen op de trampoline en om het net op een goede manier op te bergen. Neem de veiligheidsaanwijzingen in de gebruiksaanwijzing van de trampoline in acht.

AANWIJZINGEN VOOR TOEZICHTHOUDENDE PERSONEN

- De toezichthouder dient er strikt op de letten dat de veiligheidsaanwijzingen worden opgevolgd en hij/zij dient de inhoud van de gebruiksaanwijzing (bij de eigenaar) te kennen, voordat er toestemming wordt gegeven voor het gebruik van trampoline en veiligheidsnet.
- Het veiligheidsnet van de trampoline is niet bedoeld voor kinderen onder 6 jaar en voor personen die meer wegen dan 100 kg. Controleer vóór elk gebruik het veiligheidsnet en vervang versleten of beschadigde onderdelen. Controleer vóór elk gebruik of het veiligheidsnet correct opgehangen is. Trek alle losse bandjes aan en controleer of het veiligheidsnet onbeschadigd is.

AANWIJZINGEN VOOR DE SPRINGER

- Vermijd te hoge sprongen. Probeer niet hoger te springen dan het veiligheidsnet.
- Spring niet opzettelijk tegen het veiligheidsnet. Laat u niet opzettelijk van het veiligheidsnet terugveren. Ga niet aan de bovenste rand van het veiligheidsnet hangen en probeer niet in het veiligheidsnet te klimmen. Leg alle sieraden af die in het net kunnen blijven hangen of het kapot kunnen maken.
- Draag geen kleding met trekbandjes, lussen en haken of gespen met een hard en ruw oppervlak.
- Men dient de trampoline te beklimmen en te verlaten via de doorgang in het veiligheidsnet. Sluit de doorgang na het beklimmen of verlaten van de trampoline. Probeer niet op de trampoline te klimmen door onder het net door te kruipen.
- Breng geen technische wijzigingen aan. Gebruik het veiligheidsnet niet, als dit niet in perfecte toestand verkeert.

MONTAGE-INSTRUCTIES

Let erop dat de waarschuwingen op de trampoline goed te lezen zijn, wanneer de trampoline via de doorgang in het veiligheidsnet betreden wordt.

STAP1

Steek het buiseindstuk (C) op de bovenste framebuis (A).
 Voer de stap voor alle buizen uit.

STAP2

Verbind nu de bovenste buis (A) en de onderste buis (B) met behulp van het middenstuk (J) zoals afgebeeld. Verricht deze stap voor alle buizen.

STAP3

Neem het onderste stuk buis (B), een bout, een moer (E) en een afstandhouder (G). Houd de afstandhouder tussen de steunpoot (&) van de trampoline en de buis, zodat de einddop van de onderste buis onderaan zit. Draai de schroefbevestigingen aan. Zorg ervoor dat de schuimkussens stevig aan de respectievelijke buis bevestigd zijn boven de schroefbevestiging.

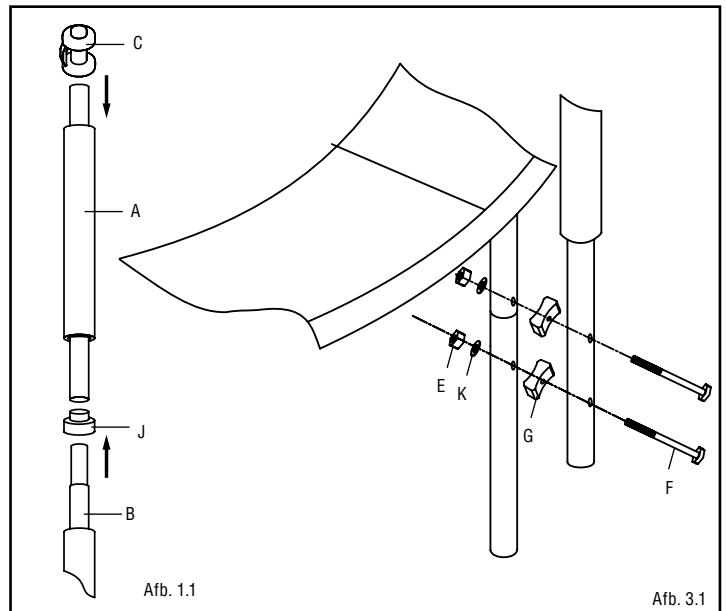



STAP 4

Bevestig boven aan het veiligheidsnet zoals afgebeeld de snelsluitingen aan de buiseindstukken (C). Bevestig de bovenste snelsluitingen aan alle stalen buizen van het frame. Controleer of de houders van het buiseindstuk naar buiten wijzen.

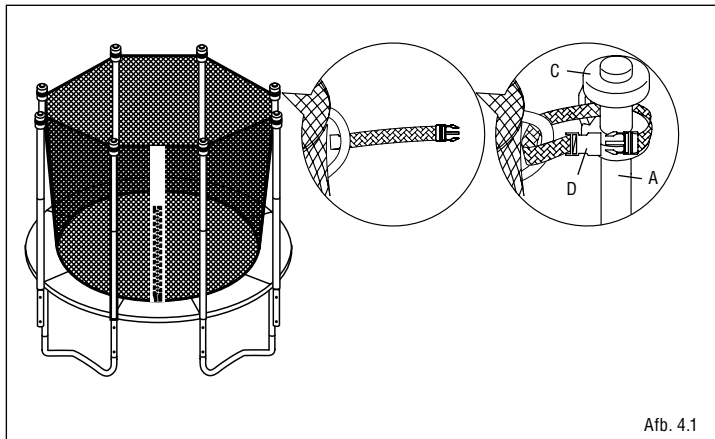

Afb. 4.1

STAP 5

Bevestig met behulp van het koord de onderzijde van het veiligheidsnet (D) aan de ringen van de mat van de trampoline. Bind een einde van het koord aan een martring, rijg het koord door de onderste rand van het veiligheidsnet en de volgende ring van de trampolinemat. Rijg het koord door het net bij elke 3 of 4 triangelopeningen en alle ringen in de trampolinemat. Knoop nu beide uiteinden van het koord stevig aan elkaar.

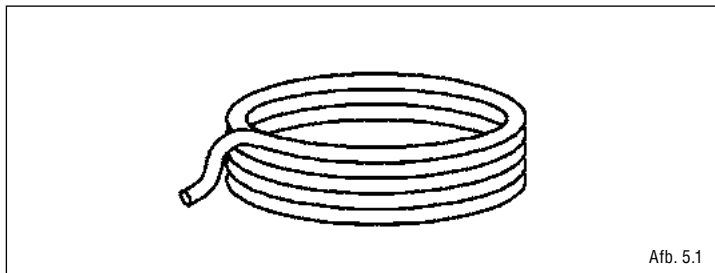

Afb. 5.1

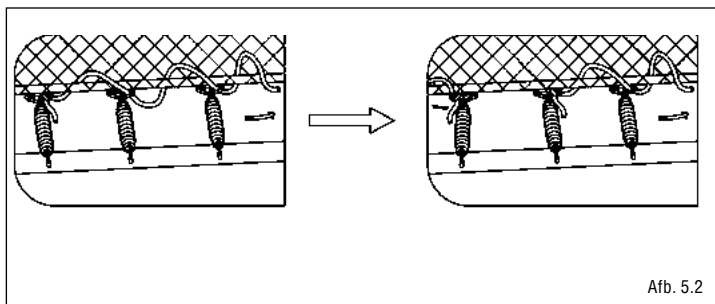

Afb. 5.2

STAP 6

Trek de ritssluiting van het veiligheidsnet (D) dicht. Deze moet tussen twee steunpoten van de trampoline liggen. Zorg ervoor dat twee kliksluitingen goed gesloten zijn. (Afb. 6.1) (De onderste sluiting is niet weergegeven).

Belangrijke waarschuwing! U moet nu nog een keer alle snelsluitingen vastsjorren om het veiligheidsnet te spannen. Zonder spanning kan het veiligheidsnet zijn functie niet goed vervullen. Trek als laatste alle moeren stevig aan.

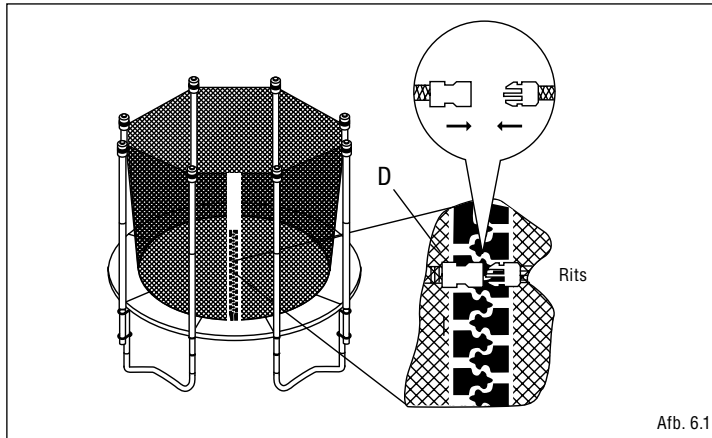

Afb. 6.1

OPSLAG

Steeds droog en koel opbergen. Gebruik alleen originele onderdelen. Neem daarvoor contact op met onze Serviceafdeling. Deze zijn verkrijgbaar bij HUDORA. Verander niets aan de constructie van het product. Mochten er onderdelen beschadigd zijn of zijn er scherpe hoeken en randen ontstaan, dan mag u het product niet meer gebruiken. Neem in geval van twijfel contact op met onze serviceafdeling (<http://www.hudora.de/>).

AANWIJZING VOOR DE AFVOER AAN HET EINDE VAN DE LEVENSDUUR

Laat het product aan het einde van de levensduur afvoeren via de ter beschikking staande teruggave- en inzamelsystemen. Met eventuele vragen kunt u terecht bij afvalverwerkers in de buurt.

SERVICE

Wij doen ons best om producten te leveren die helemaal in orde zijn. Mochten toch fouten voorkomen, dan zullen wij ons best doen om die op te lossen. Om die reden vindt je zeer veel informatie over product, onderdelen, probleemoplossing en kwijtgeraakte montage-instructies onder www.hudora.de/

