

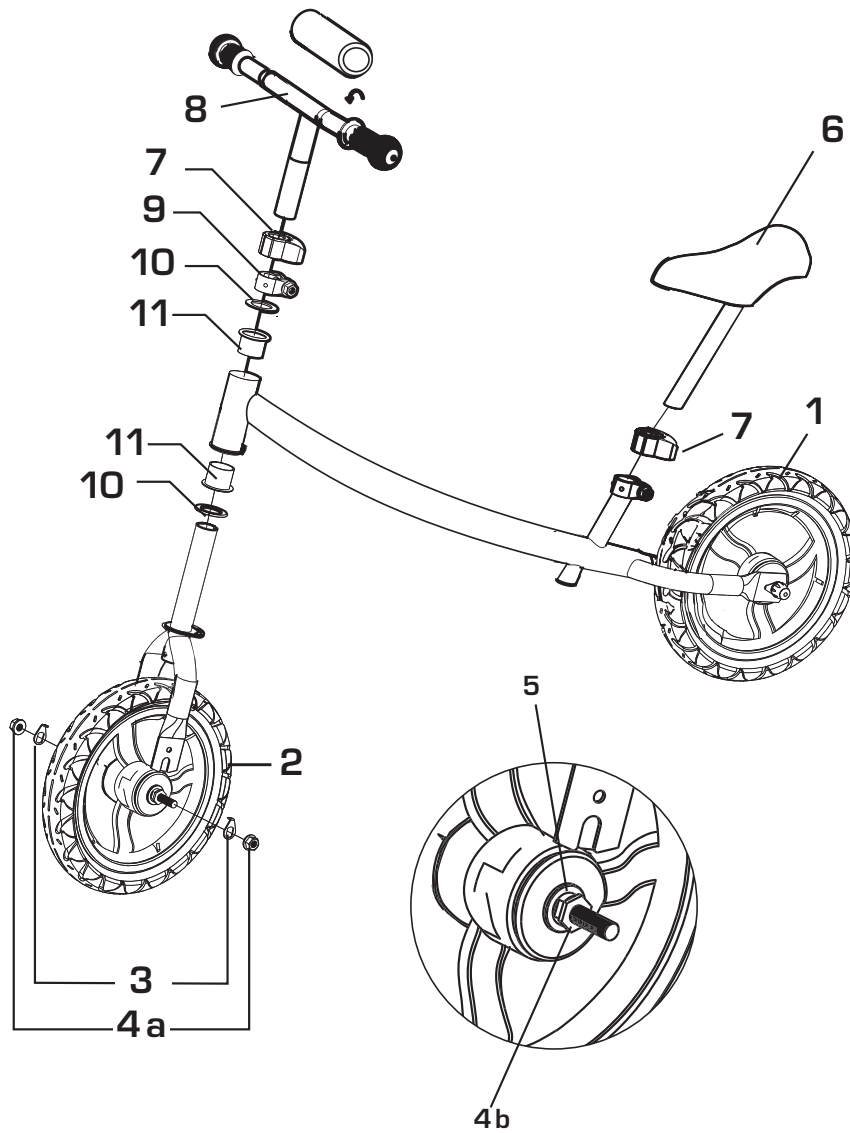

- ⒹⒺ AUFBAU- UND BEDIENUNGSANLEITUNG
- Ⓔ⒩ INSTRUCTIONS ON ASSEMBLY AND USE
- Ⓘ⒓ ISTRUZIONI PER IL MONTAGGIO E PER L'USO
- Ⓔ⒮ INSTRUCCIONES MONTAJE Y DE USO
- Ⓕ⒓ INSTRUCTIONS DE MONTAGE ET MODE D'EMPLOI
- ⒩Ⓕ MONTAGE- EN GEBRUIKSHANDLEIDING



	DE	EN	IT	ES	FR	NL
1	Hinterrad	Rear wheel	Ruota posteriore	Rueda trasera	Roue arrière	Achterwiel
2	Vorderrad	Front wheel	Ruota anteriore	Rueda delantera	Roue avant	Voorwiel
3	Achssicherung	Axle lock washers	Sicura dell'asse	Bloqueo del eje	Rondelle de sécurité	Asborging
4 a/b	Mutter	Nut	Dado	Tuerca	Ecrou	Moer
5	Konus	Taper	Cono	Cono	Coussinet de la roue	Conus
6	Sattel	Saddle	Sella	Asiento	Selle	Zadel
7	Abdeckkappe	Cover	Copertura	Cubierta	Bouton de réglage	Afdekking
8	Lenkstange	Steering rod	Tubo sterzo	Manillar	Guidon	Stuurstang
9	Schelle	Clamp	Morsetto	Abrazadera	Collier de serrage	Klem
10	Unterlegscheibe	Washer	Rondelle	Arandela	Rondelle en U	Onderlegschiif
11	Führungshülsen	Guide sleeves	Guide	Casquillo de guía del husillo	Douilles	Geleidingshulsen



HERZLICHEN GLÜCKWUNSCH ZUM ERWERB DIESES PRODUKTES!

Bitte lesen Sie diese Bedienungsanleitung sorgfältig durch. Die Bedienungsanleitung ist fester Bestandteil des Produktes. Bewahren Sie sie deshalb genauso wie die Verpackung für spätere Fragen sorgfältig auf. Wenn Sie das Produkt an Dritte weitergeben, geben Sie bitte immer diese Bedienungsanleitung mit. Dieses Produkt muss von einem Erwachsenen aufgebaut werden. Dieses Produkt ist nicht für den gewerblichen Gebrauch konstruiert. Die Benutzung des Produktes erfordert bestimmte Fähigkeiten und Kenntnisse, um Verletzungen durch Stürze und Kollisionen vermeiden zu können. Setzen Sie es nur altersgerecht ein, und benutzen Sie das Produkt ausschließlich für seinen vorgesehenen Zweck.

TECHNISCHE SPEZIFIKATIONEN

Artikel:	Laufrad Seven
Artikelnummer:	10700
Lenkerhöhe verstellbar:	52 – 60 cm
Sattelhöhe verstellbar:	33 – 43,5 cm
Gewicht:	3,3 kg
Maximales Benutzergewicht:	35 kg

Wenn Sie Probleme beim Aufbau haben oder weitere Produktinformationen wünschen finden Sie alles Wissenswerte unter <http://www.hudora.de/>.

INHALT

- 1 x Beutel mit Schelle, Unterlegscheiben, Führungshülsen, Abdeckkappen, Werkzeug
- 1 x Sattel mit Sattelstütze
- 1 x Rahmen mit Hinterrad
- 1 x Lenker mit Polster
- 1 x Vordergabel
- 1 x Vorderrad mit Muttern und Achssicherung
- 1 x Anleitung

Andere beiliegende Teile dienen dem Transportschutz und werden für den Aufbau und den Gebrauch des Artikels nicht benötigt.

SICHERHEITSHINWEISE

- Dieses Produkt ist ausschließlich für glatte, gepflasterte Flächen geeignet. Benutzen Sie es nicht auf öffentlichen Straßen.
- Das Laufrad ist nur für eine Person geeignet.
- Achtung! Achten Sie darauf, dass Ihr Kind die entsprechende Schutzkleidung (Helm) trägt.
- Achtung! Das Laufrad verfügt über kein Bremssystem. Antrieb und Abstoppen erfolgen über Fußsinsatz. Daher sollte das Laufrad nur mit Schuhen genutzt werden. Es besteht Verletzungsgefahr.
- Erlauben Sie Ihrem Kind nicht, bei Dämmerung, in der Nacht oder bei schlechten Sichtverhältnissen zu fahren.
- Um Ihr Kind und andere nicht zu gefährden, lassen Sie es nicht auf Fahrbahnen und in Durchgängen, sowie an Abhängen und Hügeln fahren. Meiden Sie die Nähe von Treppen und offenen Gewässern.
- Überprüfen Sie das Laufrad vor jeder Fahrt, um sicher zu gehen, dass alle Teile noch richtig fixiert sind und das Laufrad bestimmungsgemäß funktioniert.
- Das Produkt wurde nach der Norm EN 71 geprüft. Nur für Kinder von 2 bis 5 Jahren geeignet.
- Es sind kleine Teile dabei, die durch Verschlucken zu Erstickung führen können. Beaufsichtigen Sie Kinder während des Aufbaus entsprechend. Das Produkt muss durch einen Erwachsenen aufgebaut werden. Beaufsichtigen Sie Kinder bei der Benutzung!
- Achten Sie darauf, dass Ihr Kind beide Hände immer fest am Lenker hat, um eine bessere Kontrolle über das Laufrad zu haben.
- Achtung! Mit Schutzausrüstung zu benutzen (Helm). Nicht im Straßenverkehr zu verwenden. 35 kg max.

AUFBAUANLEITUNG

MONTIEREN DER RÄDER UND DES SATTELS

1. Das Hinterrad (1) ist vormontiert. Nur das Vorderrad (2) muss montiert werden. Bauen Sie das Vorderrad (2) in die Vorderradgabel ein, indem Sie die Achssicherungen (3) und äußeren Muttern (4a) von der Radachse entfernen. Kontrollieren Sie, ob die Konusse (=Schraubverbindungen auf den Radlagern) (5) auf den Achsen fest verschraubt sind und sichern Sie diese durch die Muttern (4b). Befestigen Sie nun das Rad mithilfe der Haken an den Achssicherungen (3), um dieselben in die Löcher an der Gabel einzuhaken. Ziehen Sie die Muttern (4a) an den Achsen fest an.
2. Montieren Sie den Sattel (6), wie in der Abbildung gezeigt. Die Abdeckkappe (7) muss zunächst über das Stützrohr des Sitzes gezogen werden. Dieses ist jedoch bei der niedrigsten Sattelleinstellung nicht erforderlich. Achten Sie darauf, die maximale Sitzhöhe nicht zu überschreiten, indem Sie die Sattelstütze nicht weiter als die Markierung „MAX“ herausziehen, da die Überschreitung der maximalen Sitzhöhe zu ernsthaften Verletzungen führen kann.

MONTIEREN DES LENKERS

Montieren Sie die Lenkstange (8) parallel zum Vorderrad. Die Abdeckkappe (7), die Schelle (9) und die beiden Unterlegscheiben (10) müssen wie in der Abbildung gezeigt über die Vorderradgabel und das Stützrohr der Lenkstange gezogen werden. Stecken Sie die Führungshülsen (11) in den Rahmenvorbauelement, wie in der Abbildung gezeigt. Die vertikale Stützstange muss in das obere Ende der Gabel (mit Spreizer) gesteckt werden. Die Schelle (9) muss vollständig auf der Vorderradgabel und nicht direkt auf der vertikalen Stütze angebracht werden. Um die höchste Position der Lenkstange einzustellen, kann das vertikale Stützrohr bis zu der Markierung „MAX“ ausgezogen werden. Ziehen Sie die Stange nicht weiter aus, da dies zu Unfällen führen kann. Befestigen Sie die Schelle (9) dann sicher mit der Unterlegscheibe und der Mutter. Vergewissern Sie sich, dass die Lenkstange in der richtigen Position im Verhältnis zum Vorderrad steht, bevor Sie die Schraube anziehen.

WARTUNG UND LAGERUNG

Reinigen Sie das Produkt nur mit einem Tuch oder feuchten Lappen und nicht mit speziellen Reinigungsmitteln! Überprüfen Sie das Produkt vor und nach Gebrauch auf Schäden und Verschleisssspuren. Nehmen Sie keine baulichen Veränderungen vor! Verwenden Sie zu Ihrer eigenen Sicherheit nur Original-Ersatzteile. Diese können Sie bei HUDORA beziehen. Sollten Teile beschädigt sein oder scharfe Ecken und Kanten entstanden sein, darf das Produkt nicht mehr verwendet werden! Nehmen Sie im Zweifel mit unserem Service Kontakt auf (<http://www.hudora.de/service/>). Lagern Sie das Produkt an einem sicheren, witterungsgeschützten Ort, so dass es nicht beschädigt werden kann oder Personen verletzen kann.

ENTSORGUNGSHINWEIS

Bitte führen Sie das Produkt am Ende seiner Lebensdauer den zur Verfügung stehenden Rückgabe- und Sammelsystemen zu. Fragen beantworten die Entsorgungsunternehmen vor Ort.

SERVICE

Wir sind bemüht einwandfreie Produkte auszuliefern. Sollten trotzdem Fehler auftreten, sind wir genauso bemüht, diese zu beheben. Deswegen erhalten Sie zahlreiche Informationen zum Produkt, zu Ersatzteilen, Problemlösungen und verloren gegangene Aufbauanleitungen unter <http://www.hudora.de/artnr/10700/>.



HUDORA®

HUDORA | Jägerwald 13 | 42897 Remscheid | Germany
www.hudora.de



CONGRATULATIONS ON PURCHASING THIS PRODUCT!

Please read these instructions carefully. The instructions are an integral component of the product. Therefore, please store them and the packaging carefully in case questions arise in the future. Please always include these instructions when handing on the product to a third party. This product must be assembled by an adult. This product is not designed for industrial use. The use of the product requires specific skills and knowledge to be able to avoid injuries due to crashes and collisions. Always adjust according to the age of the user and use for the purpose it has been designed for.

TECHNICAL SPECIFICATIONS

Item:	Running bike Seven
Item number:	10700
Handlebar height adjustable:	52 – 60 cm
Saddle height adjustable:	33 – 43,5 cm
Weight:	3.3 kg
Maximum user weight:	35 kg

If you have assembly problems or would like further information on the product, we have all you need and more at <http://www.hudora.de>.

CONTENTS

- 1 x Bag including clamp, washers, guide sleeves, covers and tools
- 1 x Saddle with seat post
- 1 x Frame with rear wheel
- 1 x Handlebars with protective padding
- 1 x Front wheel fork
- 1 x Front wheel with nuts and axle lock washers
- 1 x Manual

Other items included are meant to facilitate safe transportation and are not required for the installation and use of the product.

SAFETY INSTRUCTIONS

- This product is only suitable for smooth paved surfaces. Do not use it on public roads.
- The running bike is only intended for use by one person.
- Warning! Please ensure that your child wears the appropriate protective clothing (helmet).
- Warning! The running bike is not equipped with a breaking system since feet provide the motion power to the driving wheels. Therefore, it is necessary to wear shoes while using the bike. There is a risk of injury.
- Do not allow your child to ride the running bike at twilight, at night or in poor visibility.
- To prevent putting your child or others in danger, you should not let the running bike be used on roads or thoroughfares or on slopes or hills. Avoid using it in the proximity of stairs or open water.
- Inspect the running bike before each use to ensure that all parts are still fixed in place correctly and that the running bike is functioning as intended.
- The product has been tested in accordance with standard EN 71. For children from 2 to 5 years of age only.
- This product contains small parts which could cause asphyxia if swallowed. Supervise children during the assembling. This product must be assembled by an adult. Children should only use the product when they are under adult supervision.
- Please ensure that your child keeps both hands securely on the handlebars in order to maintain better control over the bike.
- Warnings! Protective equipment should be worn (helmet). Not to be used in traffic. 35 kg max.

INSTRUCTIONS ON ASSEMBLY

ATTACHING THE WHEELS AND SADDLE

1. The rear wheel (1) is pre-mounted. Only the front wheel (2) has to be mounted. Insert the front wheel (2) into the front wheel fork by removing the axle lock washers (3) and external nuts (4a) from the wheel axle. Check whether the tapers (screw fittings on the wheel bearings) (5) are tightly screwed on to the axles and secure them through the nuts (4b). Now secure the wheel with the aid of the hooks to the axle lock washers (3) in order to hook these into the holes on the fork. Tighten the nuts (4a) to the.
2. Attach the saddle (6) as shown in the picture. The cover (7) should initially be pulled over the seat's supporting tube. However, this is not necessary with the lowest saddle setting. Please take care not to exceed the maximum seat height by refraining from pulling the saddle support higher than the "MAX" indication as exceeding the maximum saddle height could lead to serious injuries.

ATTACHING THE HANDLEBARS

Attach the steering rod (8) parallel to the front wheel. The cover (7), the clamp (9) and the two plastic washers (10) have to be pulled over the front wheel fork and the steering rod supporting tube as shown in the illustration. Insert the guide sleeves (11) into the stem of the frame as shown in the picture. The vertical supporting rod has to be stuck into the upper end of the fork (with spreader). The clamp (9) must be completely attached to the front wheel fork and not directly to the vertical support. In order to set the highest position of the steering rod, the vertical supporting tube can be pulled out to the "MAX" indication. Do not pull out the rod further as this might lead to accidents. Then attach the clamp (9) securely with the washer and nut. Please ensure that the steering rod is positioned correctly in relation to the front wheel before tightening the screw.

MAINTENANCE AND STORAGE

Use a dry or damp cloth only to clean the product; do not use special cleaning agents! Check the product for damage or traces of wear and tear before and after each use. Do not make any structural changes. For your own safety, please use original spare parts only. These can be sourced from HUDORA. If parts become damaged or if sharp edges or corners should develop, the product may not be used any more. If in any doubt, please contact our service team (<http://www.hudora.de/service/>). Store the product in a safe place where it is protected from the elements, cannot be damaged, and cannot injure anyone.

DISPOSAL ADVICE

At the end of the product's life, please dispose of it at an appropriate collection point provided in your area. Local waste management companies will be able to answer your questions on this.

SERVICE

We make every effort to deliver faultless products. If faults do arise however, we put just as much effort into rectifying them. Therefore, you can find numerous information on the product, replacement parts, solutions to problems and lost assembly manuals at <http://www.hudora.de/artnr/10700/>.

**HUDORA®**

HUDORA | Jägerwald 13 | 42897 Remscheid | Germany
www.hudora.de



CONGRATULAZIONI PER AVER ACQUISTATO QUESTO PRODOTTO!

La preghiamo di leggere molto attentamente questo manuale. Il manuale fa parte del prodotto. Quindi va conservato come tutto l'imballaggio per eventuali domande in futuro. Dando il prodotto a terzi per cortesia allegare sempre il manuale. Il prodotto deve essere montato da un adulto. Questo prodotto non è adatto per uso commerciale. L'utilizzo del prodotto richiede determinate capacità e conoscenze, al fine di poter evitare lesioni da cadute e urti. Usare solo in maniera adeguata all'età, e utilizzare il prodotto esclusivamente per gli scopi previsti.

SPECIFICHE TECNICHE

Articolo:	Seven
Numero del articolo:	10700
Altezza dello sterzo regolabile:	52 – 60 cm
Altezza della sella regolabile:	33 – 43,5 cm
Peso:	3,3 kg
Massima capacità portante:	35 kg

Se avete problemi con l'assemblea o chiedete più informazioni, visiti prego il nostro website <http://www.hudora.de>.

CONTENUTO

- 1 x Borsa con morsetto, rondelle, guide, coperture e attrezzo
- 1 x Sella con reggisella
- 1 x Telaio con ruota posteriore
- 1 x Coprimanubrio
- 1 x Forcella anteriore
- 1 x Ruota anteriore con dadi e sicura dell'asse
- 1 x Istruzioni per l'uso

Sono incluse altre parti che servono alla protezione durante il trasporto e non sono necessarie per il montaggio e l'utilizzo dell'articolo.

NOTE DI SICUREZZA

- Il prodotto è adatto soltanto per l'uso su terreni lisci o lastricati. Non usarlo su strade pubbliche.
- Il prodotto è adatto per solo una persona.
- Avvertenza! Fate attenzione che il Vostro bambino porti il relativo abbigliamento di sicurezza (casco).
- Avvertenza! La bicicletta senza pedali non dispone di un sistema di frenata. Trazione e arresto avvengono poggiando i piedi a terra. Per questo la bicicletta dovrebbe essere utilizzata solo con le scarpe. Vi è rischio di lesioni.
- Non lasciate che il Vostro bambino giri al tramonto, durante la notte o in altre situazioni con scarsa visibilità.
- Per la sicurezza del Suo bambino e degli altri non lasciarlo girare sulla strada, in luoghi di passaggio e neanche vicino una pendenza o sulla collina. Evitare la vicinanza di scale e acque. - Controllare il prodotto prima di ogni corsa e assicurarsi che tutti i pezzi siano fissati bene e che il prodotto funzioni correttamente.
- Il prodotto è stato testato secondo la Norma EN 71. Adatto solo per bambini e ragazzi di età compresa tra 2 e 5 anni.
- Contiene piccoli componenti, che se ingeriti, possono causare il pericolo di soffocamento. Fate molta attenzione ai bambini durante il montaggio. Il prodotto deve essere montato da un adulto. Se il prodotto viene usato da bambini, ciò dovrà avvenire sotto la sorveglianza di un adulto.
- Prestare attenzione che Vostro figlio tenga entrambi le mani salde al manubrio per avere un maggiore controllo sulla bici.
- Avvertenze! Si raccomanda di indossare un dispositivo di protezione (casco). Non usare nel traffico. 35 kg max.

ISTRUZIONI PER IL MONTAGGIO

MONTAGGIO DELLE RUOTE E DELLA SELLA

1. La ruota posteriore (1) è pre-installata. Si deve montare solo la ruota anteriore (2). Prima di installare la ruota anteriore (2) nella forcella anteriore, togliere la sicura dell'asse (3) ed i dadi (4a) esterni dell'asse. Controllare che i coni (bulloni sui cuscinetti a sfera) (5) sull'asse siano avvitati bene e fissare i coni con i dadi (4b). Attaccare ora la ruota tramite le staffe alle rondelle di sicurezza dell'asse e poi agganciare nei fori della forcella. Stringere bene i dadi (4a) agli assi.
2. Montare la sella (6) come mostrato nelle foto. Prima bisogna ricoprire la copertura (7) oltre il canotto sella. Tuttavia ciò non è necessario se si regola il sellino nella posizione più bassa. Assicurarsi di non andare oltre la massima altezza della sella sfilando il canotto sella oltre la marcatura "MAX", perché in caso contrario si possono causare grave ferite.

MONTAGGIO DEL MANUBRIO

Montare il tubo sterzo (8) parallelo alla ruota. Infilare la copertura (7), il morsetto (9) e le due rondelle di plastica (10) oltre la forcella anteriore ed il tubo sterzo come indicato nella foto. Mettere le guide (11) nel telaio come indicato nella foto. Inserire il tubo sterzo verticale nella parte superiore della forcella con un divaricatore. Il morsetto (9) deve essere messo completamente sulla forcella anteriore e non sul tubo verticale. Per posizionare il manubrio nella posizione massima sfilare il tubo sterzo fino alla marcatura "MAX". Non sfilare il tubo sterzo ulteriormente perché potrebbe causare gravi incidenti. Fissare il morsetto (9) bene con la rondella ed il dado. Assicurarsi, prima di stringere il morsetto, che il manubrio sia nella corretta posizione in rapporto alla ruota anteriore.

MANUTENZIONE E CONSERVAZIONE

Pulire il prodotto solo con un panno oppure con un panno inumidito senza usare speciali detergenti. Verificate che il prodotto non abbia subito danno e non presenti tracce di usura prima e dopo l'uso. Non apportate alcuna modifica al prodotto. Utilizzate per la vostra sicurezza solo ricambi originali. Essi si possono acquistare presso la ditta HUDORA. Se le parti dovessero essere danneggiate oppure dovessero evidenziare angoli e spigoli, il prodotto non potrà essere più utilizzato. Nel dubbio contattate il nostro centro di assistenza tecnica (<http://www.hudora.de/service/>). Stoccate il prodotto in un luogo sicuro, protetto dalle intemperie, in modo che non possa essere danneggiato o ferire delle persone.

ISTRUZIONI PER LO SMALTIMENTO

Siete pregati di portare l'apparecchio, al termine della propria durata utile, presso un apposito punto di raccolta e di restituzione disponibile. L'impresa di smaltimento locale sarà a vostra disposizione per rispondere ad eventuali domande.

ASSISTENZA TECNICA

Ci sforziamo a fornire dei prodotti perfettamente funzionali. Se comunque dovete riconoscere eventuali difetti, ci impegneremo subito a rimuoverli. A tale proposito riceverete tante informazioni sul prodotto, sui pezzi di ricambio, sulle soluzioni ai problemi e sulle istruzioni per il montaggio andate perse sul sito web all'indirizzo <http://www.hudora.de/artnr/10700/>.



**¡LE FELICITAMOS POR LA COMPRA DE ESTE PRODUCTO!**

Lea atentamente este manual de instrucciones. El manual de instrucciones forma parte integrante del producto. Consérvelo por ello cuidadosamente, al igual que el embalaje, para posteriores consultas y preguntas. Entregue asimismo el manual cuando preste o regale el producto a terceros. Este producto debería ser montado por un adulto. El producto no se diseña para el uso comercial. El uso del producto requiere ciertas capacidades y conocimientos para poder evitar heridas a causa de caídas y choques. Utilícelo sólo conforme a la edad y exclusivamente con el objeto previsto.

ESPECIFICACIONES TÉCNICAS

Artículo:	Bicicleta Seven
Número de artículo:	10700
Altura del manillar regulable:	52 – 60 cm
Altura del asiento regulable:	33 – 43,5 cm
Peso:	3,3 kg
Carga máxima:	35 kg

Si usted tiene problemas con la asamblea o requiere más información, visite por favor nuestro website <http://www.hudora.de>.

CONTENIDO

- 1 x Bolsa con abrazadera, arandela, casquillo de guía del husillo, cubiertas y herramientas
- 1 x Asiento con soporte de asiento
- 1 x Cuadro con rueda trasera
- 1 x Manillar acolchado
- 1 x Horquilla de rueda delantera
- 1 x Rueda delantera con tuercas y bloqueo del eje
- 1 x Indicaciones de uso

Las otras piezas anexas sirven para la protección para el transporte y no se requieren para la estructura y el uso de este artículo.

INDICACIONES DE SEGURIDAD

- Este producto es apto exclusivamente para superficies pavimentadas lisas. No lo utilice en calles públicas.
- La Bicicleta es apropiada sólo para una persona.
- ¡Advertencia! Observe que su niño lleve la ropa de protección apropiada (casco).
- ¡Advertencia! La bicicleta no posee sistema de frenos. El accionamiento y freno de la misma se realiza utilizando los pies, por esa razón la bicicleta sólo debería utilizarse estando calzado. Peligro de sufrir heridas.
- No permita que su niño ande en la oscuridad, de noche o con malas condiciones de visibilidad.
- Para no poner en riesgo a su niño ni a otros, no permita que ande sobre calzadas o pasajes de tránsito ni en pendientes o colinas. Evite la cercanía a escaleras y aguas abiertas.
- Revise la Bicicleta antes de cada uso para asegurarse de que todas las piezas siguen estando correctamente fijadas y que la Bicicleta funciona debidamente.
- El producto ha sido controlado según la norma EN 71. Sólo apto para niños de 2 a 5 años.
- Incluye partes pequeñas que pueden ocasionar asfixia al ser tragadas. Vigile a los niños durante el montaje. Este producto debería ser montado por un adulto. El producto debería ser usado solamente por niños si se encuentran supervisados por un adulto.
- Observe que su niño tenga siempre ambas manos firmes sobre el manillar para tener un mejor control sobre la bicicleta.
- ¡Advertencias! Conviene utilizar equipo de protección (casco). No utilizar en lugares con tráfico. 35 kg max..

INSTRUCCIONES DE MONTAJE**MONTAJE DE LAS RUEDAS Y DEL ASIENTO**

1. La rueda trasera (1) está premontada. Sólo debe montarse la rueda delantera (2). Instale la rueda delantera (2) en la horquilla de la rueda delantera retirando las arandelas del bloqueo del eje (3) y las tuercas exteriores (4a) del eje de la rueda. Controle si los conos (=conexiones roscadas en los apoyos de las ruedas) (5) están firmemente enroscados en los ejes y asegúrelos con las tuercas (4b). Afirme ahora la rueda con ayuda de los ganchos a las arandelas del bloqueo del eje (3) para engancharlos en los orificios de la horquilla. Ajuste las tuercas (4a) firmemente a los ejes.
2. Monte el asiento (6) tal como se muestra en la figura. La cubierta (7) debe desplazarse primero por el tubo soporte del asiento. Pero esto no es necesario en la posición más baja del asiento. Observe que no se supere la altura máxima del asiento, no extrayendo el soporte del asiento más allá de la marca "MAX", ya que si se excede la altura máxima del asiento pueden ocasionarse severas lesiones.

MONTAJE DEL MANILLAR

Monte el manillar (8) paralelo a la rueda delantera. La cubierta (7), la abrazadera (9) y ambas arandelas de plástico (10) deben ser desplazadas, tal como se muestra en la figura, por la horquilla de la rueda delantera y por el tubo soporte del manillar. Introduzca los casquillos de guía del husillo (11) en el poste del cuadro, tal como se muestra en la figura. La vara vertical de soporte debe ser introducida en el extremo superior de la horquilla (con separador). La abrazadera (9) debe ser colocada completamente en la horquilla de la rueda delantera y no directamente en el soporte vertical. Para regular la posición más alta del manillar, se puede extraer el tubo soporte vertical hasta la marca "MAX". No extraiga la vara más allá, porque eso podría ocasionar accidentes. Afirme la abrazadera (9) luego de manera segura con la arandela y la tuerca. Asegúrese de que el manillar esté en la posición correcta en relación con la rueda delantera antes de apretar el tornillo.

MANTENIMIENTO Y ALMACENAMIENTO

Limpie el producto sólo con un paño o un trapo húmedo y no con agentes de limpieza especiales. Revise el producto antes y después del uso en cuanto a daños y rastros de desgaste. No efectúe modificaciones estructurales. Por su propia seguridad, utilice sólo repuestos originales. Podrá adquirirlos en HUDORA. Si hay partes dañadas o se han generado ángulos y bordes filosos, el producto no deberá seguir siendo utilizado. En caso de duda, contáctese con nuestro servicio técnico a <http://www.hudora.de/service/>. Guarde el producto en un lugar seguro, protegido de las inclemencias del tiempo, de modo que no pueda ser dañado ni pueda lastimar a personas.

INSTRUCCIONES DE DESECHACIÓN

Utilice los sistemas de devolución o recogida disponibles para desechar el producto cuando éste llegue al final de su vida útil. Consulte en su caso a los servicios de desecho locales.

SERVICIO

Procuramos vender siempre productos perfectos. Si éstos presentan, no obstante, defectos, procuramos eliminarlos inmediatamente. Por ello proporcionamos numerosas informaciones sobre el producto y los cambios, soluciones a problemas e instrucciones de montaje perdidas en <http://www.hudora.de/artnr/10700/>.



FÉLICITATIONS POUR L'ACHAT DE CE PRODUIT!

Veillez lire attentivement le présent mode d'emploi. Le mode d'emploi fait partie intégrante du produit. Veuillez en conséquence le conserver soigneusement ainsi que l'emballage à des fins de questions ultérieures. Si vous cédez le produit à un tiers, veuillez également lui donner le présent mode d'emploi. Ce produit doit être monté par un adulte. Ce produit n'a pas été conçu à des fins industrielles. L'utilisation du produit exige certaines facultés et connaissances, afin de pouvoir éviter des blessures par de chutes ou des collisions. Ne l'utilisez que conforme à l'âge d'utilisation et utilisez le produit uniquement dans son but prévu.

CARACTÉRISTIQUES TECHNIQUES

Article:	vélo Seven
Article numéro:	10700
Hauteur réglable du guidon:	entre 52 et 60 cm
Hauteur réglable de la selle:	entre 33 et 43,5 cm
Poids:	3,3 kg
Poids maximum de l'utilisateur:	35 kg

Si vous rencontrez certaines difficultés lors de l'installation ou si vous souhaitez plus d'informations sur le produit, rendez-vous sur <http://www.hudora.de>.

CONTENU

- 1 x Sac contenant des colliers de serrage, des rondelles, des douilles et des boutons de réglage et outil
- 1 x Selle avec tube de selle
- 1 x Cadre avec la roue arrière
- 1 x Guidon avec affiche
- 1 x Fourche pour roue avant
- 1 x Roue avant avec écrous et rondelles de sécurité
- 1 x Mode d'emploi

Les autres pièces fournies ne servent qu'à assurer la protection pendant les opérations de transport seront donc inutiles pendant le montage et l'utilisation de l'article.

CONSIGNES DE SECURITE

- Ce produit a été conçu pour être utilisé sur des surfaces planes et à pavés. Evitez de l'utiliser sur les routes et dans les rues.
- Le vélo ne doit être utilisé que par une seule personne à la fois.
- Attention! Vérifiez que votre enfant porte les équipements de protection indispensables (casque).
- Attention! Le roue n'est pas équipée de freins. L'impulsion et l'arrêt sont assurés avec les pieds. La roue ne devra donc être utilisée qu'avec des chaussures, car il existe un risque de blessures important.
- Nous vous recommandons d'interdire à votre enfant d'utiliser son vélo à la tombée du jour, la nuit ou en cas de mauvaise visibilité.
- Pour que votre enfant reste en sécurité et ne mette pas en danger la vie d'autrui, évitez qu'il utilise son vélo sur les routes, au niveau des intersections, sur des pentes et des collines. Eloignez-le également des escaliers et des sources d'eau ouvertes.
- Vérifiez l'état du vélo avant chaque utilisation afin de vous assurer que toutes les pièces sont correctement fixées et que le vélo fonctionne sans encombre.
- Le produit a été testé selon la norme EN 71. Seulement convient que pour les enfants âgés de 2 à 5 ans.
- Le produit contient des petites pièces dont l'ingestion est susceptible de provoquer un étouffement. Merci de surveiller des enfants pendant le montage. Ce produit doit être monté par un adulte. L'utilisation de ce produit par des enfants doivent uniquement être effectués sous la surveillance d'un adulte.
- Veillez à ce que votre enfant garde toujours les mains sur le guidon afin d'avoir un meilleur contrôle du vélo.
- Attention! À utiliser avec équipement de protection (casque). Ne pas utiliser sur la voie publique. 35 kg max.

INSTRUCTIONS DE MONTAGE

MONTAGE DES ROUES ET DE LA SELLE

1. La roue arrière (1) est déjà pré-montée. Il ne vous reste qu'à installer la roue avant (2). Montez la roue avant (2) à l'emplacement prévu à cet effet. Retirez les rondelles de sécurité (3) et les écrous (4a) situés sur l'axe avant. Vérifiez que les cônes (connexions au niveau du coussinet de la roue) (5) soient bien fixés au niveau des axes et que les écrous maintiennent correctement toute l'installation (4b). Utilisez les petits crochets pour serrer les rondelles (3), afin que ces dernières soient bien raccordées à la fourche du vélo. Puis, serrez les écrous (4a) au niveau des axes.
2. Pour monter la selle (6), suivez les instructions données sur le schéma. Le bouton de réglage (7) doit tout d'abord être correctement installé par rapport à la selle. Ceci n'est cependant pas nécessaire lorsque la selle est réglée sur la position la plus basse. Vérifiez ensuite de ne pas avoir dépassé la hauteur de selle maximale en vous assurant que cette dernière ne dépasse pas le symbole « MAX » car cela pourrait occasionner, par la suite, des blessures graves.

MONTAGE DU GUIDON

Installez le guidon (8) parallèlement à la roue avant. Le bouton de réglage (7), le collier de serrage (9) ainsi que les deux rondelles en plastique (10) doivent être montés conformément au schéma, au-dessus de la fourche de la roue avant et le tube du guidon. Installez les douilles (11) à l'endroit prévu à cet effet, comme le précise le schéma. La barre de soutien doit être placée au niveau de l'extrémité supérieure de la fourche (avec pilier de soutien). Le collier de serrage (9) doit être directement relié à la fourche de la roue avant, et non pas au pilier de soutien vertical. Pour régler le guidon sur la position la plus haute, vous devez positionner le pilier sur le symbole « MAX ». Evitez de tirer davantage sur la barre car cela pourrait entraîner d'éventuels accidents. Serrez le collier de serrage (9), puis les rondelles et les écrous. N'oubliez pas de vérifier que le guidon est dans la bonne position par rapport à la roue avant, avant de serrer définitivement les vis !

ENTRETIEN ET STOCKAGE

Nettoyez le produit uniquement avec un tissu ou chiffon humide et non avec un produit de nettoyage spécial! Avant et après utilisation, vérifiez le produit afin de détecter tout signe d'endommagement ou d'usure. N'apportez aucune modification conceptuelle. Pour votre propre sécurité, n'utilisez que des pièces de rechange d'origine. Vous pouvez les acquérir auprès de HUDORA. Le produit ne doit plus être utilisé en cas d'endommagement de certaines parties ou d'apparition de coins saillants ou d'arêtes vives. En cas de doute, prenez contact avec notre service après-vente (<http://www.hudora.de/service/>). Stockez le produit dans un endroit sûr et à l'abri des intempéries de manière à ce qu'il ne puisse pas être endommagé et qu'il ne puisse blesser personne.

CONSIGNES D'ÉLIMINATION

À la fin de la durée de vie de l'appareil, veuillez l'amener dans un centre de reprise et de collecte mis à disposition. Le personnel des déchetteries répondra à toutes vos questions sur place.

SERVICE APRÈS-VENTE

Nous nous efforçons de livrer des produits irréprochables. Cependant, en cas de défaillances, nous déployons également tous les efforts requis afin de les éliminer. Vous pouvez obtenir de nombreuses informations sur le produit, les pièces de rechange, la résolution des problèmes et les instructions de montage égarées sur <http://www.hudora.de/artnr/10700/>.



HARTELIJK GEFELICITEERD MET DE KOOP VAN DIT PRODUCT!

Lees de gebruiksaanwijzing zorgvuldig door. De gebruiksaanwijzing is een vast bestanddeel van het product. Bewaar de gebruiksaanwijzing en verpakking dus zorgvuldig voor eventuele vragen op een later tijdstip. Wanneer u het product aan derden overdraagt, moet u de gebruiksaanwijzing ook meegeven. Dit product moet door een volwassene gemonteerd worden. Dit product is niet geconstrueerd en niet toegelaten voor commercieel gebruik. Het gebruik van het product vereist specifieke vaardigheden en kennis, om verwondingen door vallen en bosten te voorkomen. Gebruik het uitsluitend in overeenstemming met de leeftijd en gebruik het product uitsluitend voor het beoogde doel.

TECHNISCHE SPECIFICATIES

Artikel:	Loopfiets Seven
Artikelnummer:	10700
Stuurhoogte verstelbaar:	tussen 52 en 60 cm
Zadelhoogte verstelbaar:	tussen 33 en 43,5 cm
Gewicht:	3,3 kg
Maximaal gewicht gebruiker:	35 kg

Wanneer u problemen heeft met de montage of verdere informatie over het product wenst, vindt u onder <http://www.hudora.de> alle wetenswaardigheden.

INHOUD

- 1 x Tassen klem, onderlegschijsen, geleidingshulsen, afdekkingen en gereedschap
- 1 x Zadel met zadelpen
- 1 x Frame met achterwiel
- 1 x Stuur met buffer
- 1 x Voorvork
- 1 x Voorwiel met moeren en asborging
- 1 x Gebruiksaanwijzing

Andere onderdelen zijn benodigd voor het vervoer en zijn niet nodig voor de opbouw en het gebruik van het artikel.

VEILIGHEIDSTIPS

- Dit product is uitsluitend geschikt voor gebruik op een verharde, gladde ondergrond. Gebruik het niet op de openbare weg.
- De loopfiets is geschikt voor slechts één persoon.
- Waarschuwing! Let erop dat uw kind de juiste bescherming draagt (helm).
- Waarschuwing! De loopfiets beschikt niet over een rem-systeem. Het aandrijven en het remmen gebeurt middels voetbewegingen. Daarom moet de loopfiets uitsluitend met schoenen worden gebruikt. Er bestaat een risico op letsel.
- Laat uw kind niet in de schemering, nachts of bij slecht zicht rijden.
- Laat - om uw kind en anderen niet in gevaar te brengen - uw kind niet op rijbanen, in doorgangen en op hellingen en heuvels rijden. Blijf uit de buurt van trappen en open water.
- Controleer de loopfiets vóór elke rit om veilig te stellen dat alle onderdelen nog goed vastzitten en de loopfiets werkt zoals de bedoeling is.
- Het product werd getest volgens de norm EN 71. Geschikt voor kinderen van 2 tot 5 jaar oud.
- Er zijn kleine onderdelen aanwezig die door inslikken verstikking zouden kunnen veroorzaken. Hou tijdens de opbouw toezicht op kinderen. Dit product moet door een volwassene gemonteerd worden. Wanneer het product door kinderen wordt gebruikt, mag dat alleen gebeuren onder toezicht van volwassenen.
- Let erop dat uw kind het stuur altijd met twee handen vasthoudt, zodat het een betere controle over de loopfiets heeft.
- Waarschuwingen! Beschermingsmiddelen dragen (helm). Niet gebruiken in het verkeer. 35 kg max..

MONTAGEHANDLEIDING

MONTAGE VAN DE WIELEN EN HET ZADEL

1. Het achterwiel (1) is bij levering al gemonteerd. Alleen het voorwiel (2) moet gemonteerd worden. Monteer het voorwiel (2) in de voorvork door de asborgringen (3) en de buitenste moeren (4a) van de wielas te verwijderen. Controleer of de conussen (=schroefverbindingen op de wielagers) (5) op de assen stevig aangedraaid zijn en borg deze met de moeren (4b). Bevestig nu het wiel met behulp van de haken aan de asborgringen (3) om deze in de gaten in de vork in te haken. Trek de asmoeren (4a) stevig aan.
2. Monteer het zadel (6) zoals weergegeven in de afbeelding. De afdekking (7) moet eerst over de steunbuis van de zitting getrokken worden. Dit is echter niet noodzakelijk bij de laagste zadelinstelling. Let erop dat u de maximale zithoogte niet overschrijdt, omdat de overschrijding van de maximale zithoogte ernstige ongelukken en letsels tot gevolg kan hebben. Trek de zadelsteun daarom niet verder uit dan de markering "MAX".

MONTAGE VAN HET STUUR

Monteer de stuurstang (8) parallel aan het voorwiel. De afdekking (7), de klem (9) en de beide kunststof onderlegschijsen (10) moeten zoals in de afbeelding aangegeven over de voorvork en de steunstang van het stuur worden getrokken. Monteer de geleidingshulsen (11) in het frame zoals weergegeven in de afbeelding. De verticale stang van het stuur moet in de bovenste einde van de vork (met spreider) worden geschoven. De klem (9) moet volledig op de voorvork en niet direct op de verticale stuurstang aangebracht worden. Om de hoogste positie van de stuurstang in te stellen, kan de verticale buis tot aan de markering "MAX" uitgetrokken worden. Trek de stang niet verder uit, want dan kunnen er ongelukken gebeuren. Bevestig vervolgens de klem (9) met de onderlegschijs en de moer. Verzeker u ervan dat het stuur in de juiste stand ten opzichte van het voorwiel staat, voordat u de schroef aandraait.

ONDERHOUD EN OPSLAG

Reinig het product slechts met een doek of een vochtige lap en niet met speciale reinigingsmiddelen. Controleer het product vóór en na gebruik op schades en tekenen van slijtage. Verander niets aan de constructie van het product. Gebruik voor uw eigen veiligheid alleen originele onderdelen. Deze zijn verkrijgbaar bij HUDORA. Mochten onderdelen beschadigd zijn of scherpe hoeken en randen ontstaan zijn, dan mag het product niet meer worden gebruikt. Neem in geval van twijfel contact op met onze Serviceafdeling (<http://www.hudora.de/service/>). Berg het product op een veilige plek op waar het beschermd is tegen weersinvloeden, zodat het niet beschadigt raakt of mensen verwondingen toebrengt.

AANWIJZING VOOR DE AFVOER AAN HET EINDE VAN DE LEVENSDUUR

Laat het toestel aan het einde van de levensduur afvoeren via de ter beschikking staande teruggave- en inzamelsystemen. Met eventuele vragen kunt u terecht bij afvalverwerkers bij u in de buurt.

SERVICE

Wij doen ons best om producten te leveren die helemaal in orde zijn. Mochten toch fouten voorkomen, dan zullen wij ons best doen om deze op te lossen. Om die reden vindt u zeer veel informatie over product, onderdelen, probleemoplossingen en kwijtgeraakte opbouw instructies onder <http://www.hudora.de/artnr/10700/>.



HUDORA®

HUDORA | Jägerwald 13 | 42897 Remscheid | Germany
www.hudora.de

