

GEBRAUCHSHINWEISE

Hallo ...
und herzlichen Glückwunsch zu deinem neuen joey Go!

Bedienungsanleitung bitte sorgfältig lesen. Die Bedienungsanleitung ist fester Bestandteil deines joey Skate Sets. Bewahre diese deshalb genauso wie die Verpackung für spätere Fragen sorgfältig auf. Bei Weitergabe des Produktes an Dritte bitte nur mit Anleitung!

TECHNISCHE SPEZIFIKATIONEN

Artikel: Semisoft Inliner joey Go

Artikelnummer: 30950

Größe 30–33

30960

Größe 34–37

30970

Größe 38–41

Verstellbar über 4 Größen

Rollen: Super High Rebound 82 A, ABEC 3

INHALT

1 Paar joey Go Inliner Skates

1 Ersatzstopper

1 Schlüsselset

1 Anleitung

Der joey Go ist ein Softboot Inliner Skate. Softboot Inliner Skates sind super bequem und geben deinen Füßen die Möglichkeit zu atmen. Damit der Skate nicht auseinanderrutscht, wird er mit einer Schraube im Chassis festgehalten.

Immer bevor du losrollst, solltest du dir deine joey Skates noch einmal genau ansehen. Ist alles an seinem Platz und ordentlich und fest? Prüfe vor jeder Fahrt alle Verbindungselemente bzw. Verschlusssteile auf ihren festen Sitz. Dann kann's losgehen!

SCHUTZAUSRÜSTUNG

Doch STOP! Vergiss nicht die Schutzausrüstung anzulegen: Handgelenkschutz, Knie- und Ellenbogenschützer und einen Helm solltest du unbedingt tragen. Das ist sicher und sieht echt cool aus!

DIE FAHRTECHNIK

Und jetzt heißt es erst einmal üben: Die ersten Gehversuche mit deinem joey Inliner Skate machst du am besten auf einem alten Teppich. Wenn du gleich draußen fahren willst, such dir jemanden, der dich an der Hand hält, oder etwas, woran du dich festhalten kannst, z. B. ein Geländer.

Nun musst du zuerst versuchen, das Gleichgewicht beim Inliner Skaten. Dann versuche, mit langen, schiebenden Schritten zu laufen. Die Rollen sollen möglichst lange auf dem Boden bleiben. Bitte fahre zuerst nur auf einem ebenen Platz. Er sollte glatt und sauber sein. Das macht mehr Spaß und schont deine joey Skates. Feuchtigkeit, Sand und Schmutz schaden Rollen und Lagern. Benutze deine joey Inliner Skates nur auf geeigneten Einsatzflächen, die glatt, sauber, trocken und möglichst frei von anderen Verkehrsteilnehmern sein sollten. Nimm immer Rücksicht auf andere Verkehrsteilnehmer und beachte, dass für Inliner Skater in der Straßenverkehrsordnung Einschränkungen gelten. Deine Eltern sollten dich bei deinen ersten Fahrversuchen unbedingt begleiten. Erst wenn du genug geübt hast und dich sicher fühlst, kannst du versuchen alleine zu fahren.

DAS BREMSEN

Wenn du stehen bleiben willst, kannst du einfach ausrollen. Das machen auch die Profis. du kannst natürlich auch mit dem Stopper bremsen: Dazu musst du deine Fußspitze etwas anheben, so dass der Stopper hinten den Boden berührt.

Wenn du genug Übung hast, kannst du folgendes mit deinen joey Inliner Skates ausprobieren:

1. Natürlich macht es großen Spaß, richtig schnell zu fahren, so dass man den Wind spüren kann.
2. Auch Figuren machen viel Freude: Man kann sie auf den Boden zeichnen und daran entlang rollen.
3. Stell doch mal Hütchen auf und fahre Slalom.

PFLEGE UND WARTUNG

Wenn du deinen joey Inliner Skate gut pflegst, vor allem sauber hältst, hast du lange Spaß damit. durch die Benutzung entstandene scharfe Kanten sollten baldmöglichst geglättet werden.

Bedenke, dass eine Veränderung der Materialien und ihre Zusammensetzung nur von Fachleuten durchgeführt werden sollte. Nimm also keine Veränderungen vor!

Manche Teile sind mit besonderen Sicherungen versehen (z. B. selbstsichernder Lack), die bei der Veränderung (z. B. Lösen von Schrauben) zu Fehlfunktionen und damit zu gefährlichen Verletzungen führen könnten. Reinige deinen joey Inliner Skate nur mit einem Tuch oder feuchten Lappen und nicht mit speziellen Reinigungsmitteln! Überprüfe deinen joey Inliner Skate vor und nach Gebrauch auf Schäden und Verschleißspuren. Lager deine joey Inliner Skate an einem sicheren, witterungsgeschützten Ort, so dass sie nicht beschädigt werden können oder Personen verletzen können.

Verwende zu deiner eigenen Sicherheit nur original Ersatzteile. Diese kannst du bei HUDORA beziehen. Nimm keine baulichen Veränderungen vor. Sollten Teile beschädigt sein oder scharfe Ecken und Kanten entstanden sein, darf das Produkt nicht mehr verwendet werden.

Nimm im Zweifel mit unserem Service Kontakt auf (<http://www.hudora.de>).

ROLLEN- UND LAGERWECHSEL

Genauso können die Rollen ausgewechselt werden, wenn sie abgefahren sind (Rolle zu Rolle/Lager zu Lager). Beachte, dass die Lager aus den alten Rollen ausgebaut und in die neuen Rollen wieder eingesetzt werden müssen. Die Kugellager kann man auch austauschen. Man sollte sie aber auf gar keinen Fall auseinander nehmen! Laufrollen sind als Zubehör erhältlich. Deine joey Inliner Skate sind mit Präzisionslagern ausgestattet, die unter hohem Druck bei der Herstellung mit Fett gefüllt wurden. Aus diesem Grund laufen deine Skates erst bei Belastung während des Skatens leicht und schnell. Rollen und Lager sind als Zubehör erhältlich.

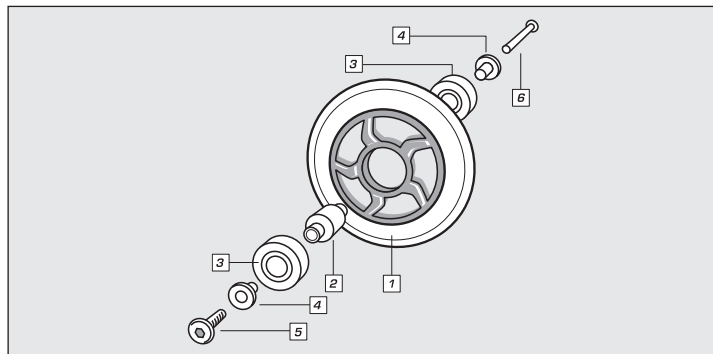

1. Rolle
2. Spacer

3. Kugellager
4. Washer

5. Achsschraube
6. Achsgewinde

STOPPERWECHSEL

Durch häufiges Bremsen wird der Stopper abgenutzt. Löse den Stopper mit den Schlüsseln vom Chassis, damit du den Stopper aus seiner Führung abziehen kannst. Den neuen Stopper wieder richtig einsetzen und die Inbusschraube dann wieder fest anziehen. Der freie Raum zwischen der Unterkante des Stoppers und der Fahrfläche muss zwischen 7 - 17 mm liegen. Am Besten lässt du dir hier von einem Erwachsenen helfen.

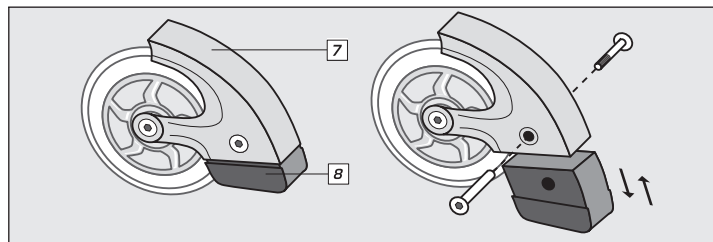

7. Stopperblock

8. Stopper

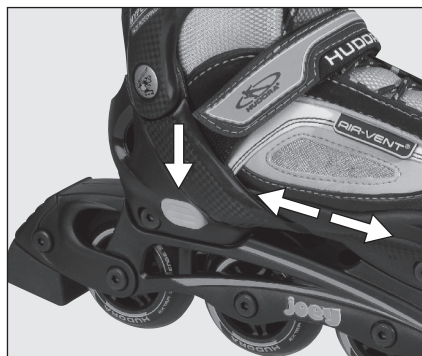

UND SO WIRD DIE GRÖSSE VERSTELLT

Solltest du Schwierigkeiten beim Einstellen haben, frage am besten einen Erwachsenen.

Zur Größenverstellung drückst du einfach den Hebel am unteren Ende der Ferse. Bei gedrücktem Hebel kannst du nun mit der anderen Hand den festen Teil des hinteren Schuhs verschieben. Unter dem mittleren Teil des Schuhs erkennst du die Schuhgrößen, die du einstellen kannst. Wenn du die richtige Größe eingestellt hast, lasse den Hebel los und zieh noch mal am hinteren Schuhteil. Der Hebel rastet nun hörbar ein.

ENTSORGUNGSHINWEIS

Bitte führe deinen joey Skate am Ende seiner Lebensdauer den zur Verfügung stehenden Rückgabe- und Sammelsystemen zu. Fragen beantworten die Entsorgungsunternehmen vor Ort.

SERVICE

Wir sind bemüht einwandfreie Produkte auszuliefern. Sollten trotzdem Fehler auftreten, sind wir genauso bemüht, diese zu beheben. Deswegen erhältst du und Deine Eltern zahlreiche Informationen zum Produkt, zu Ersatzteilen, Problemlösungen und verloren gegangene Aufbauanleitungen unter <http://www.hudora.de>

Du hast außerdem die Möglichkeit, telefonisch mit uns in Kontakt zu treten. Auch hier können wir Deine Anfrage garantiert beantworten: 0700/483672-48

Häufig gestellte Fragen und Lösung vieler technischer Probleme erhältst du unter <http://www.hudora.de>



Inliner Skates gemäß EN 13843.

Klasse B: Für Benutzer mit einem Körpergewicht von 20 bis 60 kg und einer Fußlänge bis 260 mm.



HUDORA GmbH • Jägerwald 13 • 42897 Remscheid • GERMANY
<http://www.hudora.de>

Art.-Nr. 30950-70

Stand 12/06

Seite 1/1

USAGE INSTRUCTIONS

Hello ...
and congratulations on your new joey Go!

Please read the instructions carefully. The instructions are an integral component of your joey Go. Therefore, please store them and the packaging carefully in case questions arise in the future. Please always include the instructions when passing on the product to a third party!

TECHNICAL SPECIFICATIONS

Item: joey Go
Item number: 30950
Sizes 30 – 33
30960
Sizes 34 – 37
30970
Sizes 38 – 41
Adjustable over 4 shoe sizes
Wheels: Super High Rebound 82 A, ABEC 3

CONTENTS

1 pair of joey Go inline skates
1 Replacement stopper
1 Key set
1 Instructions

The joey Soft is a soft boot inline skate. Soft boot inline skates are extremely comfortable and let your feet breathe. The skate is held together with a screw in the chassis so that it doesn't slip apart.

Before skating you should always examine your joey skates again carefully. Is everything where it should be, correctly and tightly fixed in place? Check that all fasteners and locking parts are tightly in place each time before you use your skates. Then you're good to go!

PROTECTIVE GEAR

But WAIT! Don't forget to put on protective gear - you should absolutely wear wrist, knee and elbow guards and a helmet. These will keep you safe and looking cool!

SKATING TECHNIQUES

The first thing is to practice. It would be best to make your first attempts with your joey inline skates on an old carpet. If you want to skate outside straight away, find someone who will keep a hold of your hand or something you can hold on to, e.g. a hand rail. First of all you will have to try and keep your balance. That's the most important thing when inline skating. Then try moving with long, sliding steps. The wheels should stay on the ground for as long as possible. Please only skate on level ground at the beginning. It should be smooth and clean. That's more fun and also protects your joey skates. Moisture, sand and dirt damage wheels and bearings. Only use your joey inline skates on suitable surfaces which are smooth, clean, dry and as free as possible of other road users. Always have consideration for other road users and please note that road traffic regulations impose restrictions on inline skaters. Your parents should absolutely accompany you on your first skating attempts. Only once you have practiced enough and feel secure should you try to skate alone.

BRAKING

If you want to stand still you can simply coast to a stop. The professionals also do it this way. Of course, you can also use the stopper to brake. To do this, you raise your toe a little so that the stopper touches the ground at the back.

Once you have had enough practice, you can try out the following with your joey inline skates:

1. Of course there's a lot of fun in going really quickly so that you can feel the wind.
2. Figures are also good fun - you can draw them on the ground and skate along them.
3. Set up cones and try slalom.

CARE AND MAINTENANCE

If you look after your joey inline skates well, and above all keep them clean, you will be getting enjoyment from them for a long time. Sharp edges which develop during use should be smoothed out as soon as possible. Please note that only specialists should make changes to the materials and the way in which the skates are put together. You should thus never make any changes! Many parts are equipped with particular covering and locking functions (e.g. scratch-resistant paint) which could malfunction if changes are made (e.g. loosening of screws) and thereby lead to dangerous injuries. Clean your joey inline skates with a dry or damp cloth only and do not use special cleaning agents! Check your joey inline skates for damage or traces of wear and tear before and after each use. Store your joey inline skates in a safe place where they are protected from the elements, cannot be damaged and cannot injure anyone.

WHEEL AND BEARING CHANGE

In the same way, you can replace the rollers when they are worn (roller to roller / bearing to bearing). Please note that the bearings from the old rollers must be removed and reinstalled into the new rollers. Your joey inline skates are equipped with precision ball bearings which were filled with lubrication at high pressure during manufacture. For this reason, the skates only run easily and quickly when there is a load on them when skating. The rollers and bearings can be obtained as accessories.

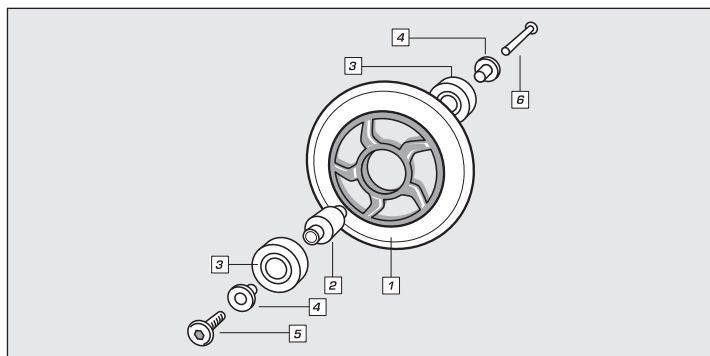

- | | | |
|-----------|-----------------|----------------|
| 1. Roller | 3. Ball bearing | 5. Axis screw |
| 2. Spacer | 4. Washer | 6. Axis thread |

STOPPER CHANGE

Regular braking will wear away the stopper. Use the key to loosen the stopper from the chassis, so that you can pull the stopper from its guide. Put the new stopper back again correctly and then tighten the Allen screw again. The gap between the lower edge of the stopper and the skating surface must be between 7 – 17 mm. The best thing would be to have an adult help you with this.

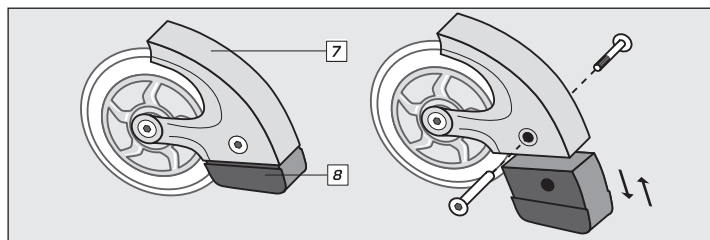

- | | |
|------------|------------|
| 7. Chassis | 8. Stopper |
|------------|------------|

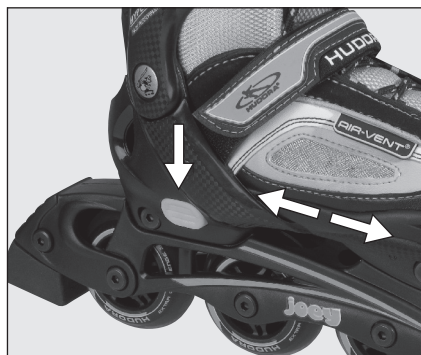

HOW TO ADJUST THE SIZE

If you find it difficult to set up your skates, it is best to ask an adult. To adjust the size, simply press the lever at the lower end of the heel. While the lever is pressed down you can use your other hand to move the fixed part at the back of the shoe. The shoe sizes which can be set up can be seen under the middle section of the shoe. When you have the right size set, let go of the lever and pull the back part of the shoe again. You will then hear the lever clicking into place.

DISPOSAL ADVICE

At the end of the product's life, please dispose of it at an appropriate collection point provided in your area. Local waste management companies will be able to answer your questions on this.

SERVICE

We make every effort to deliver faultless products. If faults do arise however, we put just as much effort into rectifying them. Therefore, you and your parents can find numerous information on products, replacement parts, solving problems and lost instruction manuals at <http://www.hudora.de>

You can also contact us by phone. We will be sure to satisfactorily answer your inquiry here also: 0700/483672-48

FAQ's and solutions to many technical problems can be found at <http://www.hudora.de>



Inline skates in accordance with EN 13843.
Class B - for users weighing 20 - 60 kg and with
a foot length of up to 260 mm.



HUDORA GmbH • Jägerwald 13 • 42897 Remscheid • GERMANY
<http://www.hudora.de>

Item no. 30950-70
As of 12/06
Page 1/1

ISTRUZIONI PER L'USO

SALVE ...
e complimenti per aver acquistato i vostri nuovi pattini in linea joey Go!

Vi preghiamo di leggere attentamente le istruzioni per l'uso. Le istruzioni per l'uso sono parte integrante dei vostri pattini joey. Conservatele quindi con cura insieme alla confezione per future consultazioni. Consegnare il prodotto a terzi solo con le istruzioni!

SPECIFICHE TECNICHE

Articolo: joey Go

Articolo numero: 30950

Misura 30-33

30960

Misura 34-37

30970

Misura 38-41

Regolabile in corrispondenza di 4 diverse grandezze

Rotelle: Super High Rebound 82 A, ABEC 3

CONTENUTO

1 paio di pattini in linea joey Go

1 freno sostitutivo

1 kit di chiavi

1 manuale

joey Go sono pattini in linea dotati di uno stivale morbido. Questi pattini in linea con stivale morbido sono comodissimi e permettono ai piedi di respirare. Per non far scivolare i pattini si fissan con una vite nel telaio. Quando si desidera regolare joey, è sufficiente spostare in avanti la leva sul lato destro inferiore del pattino. Quindi tirare in avanti il pattino per la calotta del piede. È possibile trovare un'indicazione delle dimensioni del pattino con la leva. La soluzione migliore per questa operazione è quella di ottenere aiuto da persone adulte.

Prima di cominciare a pattinare, controllare ancora una volta con cura i nuovi pattini in linea joey. È tutto al proprio posto, preciso e ben fissato? Prima di partire, controllare la sede corretta di tutti gli elementi di collegamento e/o di tutti i dispositivi di chiusura. Sì, allora si può partire!

ATTREZZATURA PROTETTIVA

Ma, ah! Non dimenticare di indossare l'attrezzatura protettiva. È necessario indossare assolutamente polsiere, ginocchiere, gomitiere ed un casco. In questo modo si va sicuri e si fa un figurone!

ASPETTI TECNICI DEL PATTINAGGIO

A questo punto si tratta solo di fare pratica: la cosa migliore è fare le prime prove con i joey su un vecchio tappeto. Se si desidera andare fin da subito a pattinare fuori, è necessario cercare una persona che ci tenga per mano o qualcosa a cui potersi aggrappare, come ad es. una ringhiera. A questo punto si deve cercare di mantenere l'equilibrio. Questo è l'aspetto più importante quando si usano i pattini in linea. Cercare quindi di correre facendo dei passi allungati e dandosi la spinta. Cercare quindi di correre facendo dei passi allungati e dandosi la spinta. Le ruote devono rimanere il più a lungo possibile a terra. All'inizio pattinare solo su spiazzi pianeggianti che devono essere lisci e puliti. Così è più divertente e si proteggono i pattini joey. L'umidità, la sabbia e lo sporco danneggiano le ruote ed i cuscinetti. Utilizzare i pattini joey soltanto su superfici adeguate, che dovrebbero essere lisce, pulite, asciutte e se possibile libere da altri utenti del traffico. Prestare attenzione sempre agli altri utenti del traffico e notare che i pattini in linea non sono un veicolo ai sensi del Codice delle Strade. I vostri genitori dovrebbero assolutamente accompagnarvi durante i primi tentativi. Quando vi sarete esercitati a sufficienza potrete tentare di andare da soli.

LA FRENATA

Se ci si vuole fermare, è sufficiente smettere di pattinare. È un'operazione che fanno anche i professionisti. Ovviamente ci si può fermare anche con il freno. Per fare questa operazione, è necessario alzare leggermente la punta del piede in modo che il freno posto sul retro tocchi per terra.

Se vi esercitate a sufficienza, potrete provare con i vostri pattini joey Soft I quanto segue:

1. È chiaro che è molto divertente pattinare tanto forte da poter sentire il vento addosso.
2. E' anche bello quando si riescono a fare delle figure: è possibile disegnarle per terra e continuare a pattinare intorno ad esse.
3. Provate a collocare un cappellino ed eseguite un vero e proprio slalom.

CURA E MANUTENZIONE

Se si curano i pattini in linea joey con attenzione tenendoli soprattutto puliti, il divertimento è sempre garantito. Si consiglia di controllare i pattini in linea prima di ogni impiego e di non utilizzarli se i componenti risultano allentati e bloccati. Ricordare che le modifiche ai materiali e la loro combinazione dovrebbero essere eseguite esclusivamente da personale specializzato. Non apportate alcuna modifica di propria iniziativa!

Alcune parti sono dotate di sistemi di sicurezza particolari (ad. es. vernice autoprotettiva) che in caso di modifiche (ad es. l'allentamento delle viti) possono provocare malfunzionamenti e quindi lesioni pericolose. Pulite i vostri pattini joey utilizzando solo uno straccio o un panno umido, senza detergenti particolari!

Verificate che i vostri pattini joey non abbiano subito danno e non presentino tracce di usura prima e dopo l'uso. Stoccate i vostri pattini joey in un luogo sicuro, protetto dalle intemperie, in modo che non possano essere danneggiati o ferire delle persone.

SOSTITUZIONE DELLE RUOTE E DEI CUSCINETTI

Proprio allo stesso modo è possibile sostituire le rotelle se si sono staccate (rotella a rotella / cuscinetto a cuscinetto). Tenere conto del fatto che i cuscinetti devono essere smontati dalle vecchie rotelle e rimontati nelle rotelle nuove. Le rotelle sono disponibili come accessori. Tenere conto del fatto che i cuscinetti devono essere smontati dalle vecchie rotelle e rimontati nelle rotelle nuove. I pattini in linea joey sono dotati di cuscinetti di precisione che sottoposti ad alta pressione in fase di realizzazione sono riempiti di grasso lubrificante. Per questo motivo i pattini scorrono rapidi e leggeri solo quando sono sottoposti ad un carico durante il pattinaggio. Le rotelle ed i cuscinetti sono disponibili come accessori.

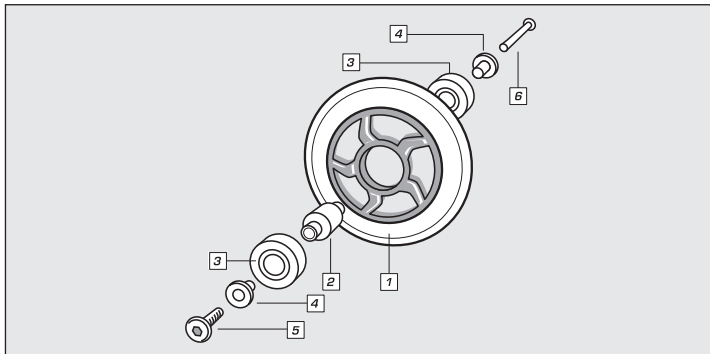

1. Rotella
2. Distanziatori in alluminio
3. Cuscinetto a sfera
4. Filettatura dell'asse
5. Vite dell'asse

SOSTITUZIONE DEL FRENO

Frenando spesso il freno si logora. Allentate il freno con le chiavi del telaio per riuscire ad estrarre il freno dalla sua guida. Montate correttamente il nuovo freno (già fornito in dotazione come freno di ricambio) e stringete a fondo nuovamente la vite a brugola. Lo spazio libero situato tra lo spigolo inferiore del freno e la superficie di marcia deve essere superiore compreso tra 7 e 17 mm. La soluzione migliore per questa operazione è quella di ottenere aiuto da persone adulte.

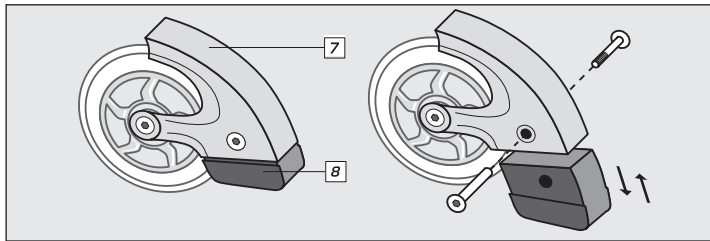

7. Telaio
8. Freno

IN QUESTO MODO SI REGOLA LA TAGLIA

È consigliabile chiedere ad un adulto in caso di difficoltà durante la fase di regolazione. Per regolare la misura basta premere sulla leva presente sul lato inferiore del tallone. Quando la leva è azionata, potrete spostare con l'altra mano la parte fissa dello stivale posteriore. Sotto la parte centrale dello stivale riconoscerete le misure del pattino che potrete regolare. Dopo aver ipostato la giusta misura, basterà rilasciare la leva e tirare nuovamente la parte posteriore dello stivale. Adesso si sente che la leva è scattata in posizione.

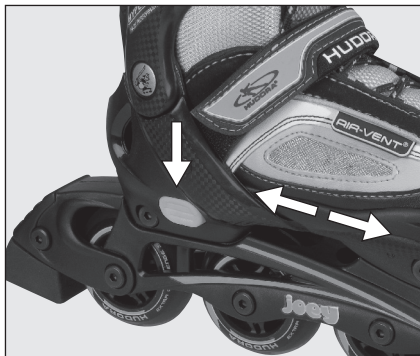

ISTRUZIONI PER LO SMALTIMENTO

Siete pregati di portare i vostri pattini joey, al termine della propria durata utile, presso un apposito punto di raccolta e di ritiro disponibile. L'impresa di smaltimento locale sarà a vostra disposizione per rispondere ad eventuali domande.

ASSISTENZA TECNICA

Ci sforziamo di fornire i prodotti perfettamente funzionali. Se comunque dovete riconoscere eventuali difetti, ci impegneremo subito a rimuoverli. Pertanto voi e i vostri genitori riceverete tante informazioni sul prodotto, sui pezzi di ricambio e sulle soluzioni ai problemi e sui manuali di montaggio ormai andati persi visitando il sito web all'indirizzo: <http://www.hudora.de> Avrete anche la possibilità di contattarci telefonicamente.

Di sicuro saremo in grado di rispondere alle vostre richieste in maniera soddisfacente: 0700/483672-48

Le domande poste di frequente e la soluzione dei tanti problemi tecnici sono consultabili sul sito web all'indirizzo <http://www.hudora.de>



Pattini in linea conformi alla Norma EN 13843. Classe B: per utenti con un peso corporeo compreso tra i 20 ed i 60 kg ed un piede di lunghezza massima di 260 mm.



HUDORA GmbH • Jägerwald 13 • 42897 Remscheid • GERMANY
<http://www.hudora.de>

Art. n° 30950-70
Stato 12/06
Pagina 1/1

INDICACIONES DE USO

Hola ...
¡y enhorabuena por tu nuevo set de patinaje en línea!

Lee atentamente este manual de instrucciones. El manual de instrucciones forma parte integrante del producto. Consérvalo por ello cuidadosamente, al igual que el embalaje, para posteriores consultas y preguntas. ¡Entrega asimismo el manual cuando prestes o regales el producto a terceros!

ESPECIFICACIONES TÉCNICAS

Artículo: joey Go
Art. n.º: 30950
Talla 30 – 33
30960
Talla 34 – 37
30970
Talla 38 – 41
Ajustables a 4 tallas
Ruedas: Super High Rebound 82 A, ABEC 3

CONTENIDO

1 par de patines en línea joey Go
1 freno de repuesto
1 set de llaves
1 instrucción de uso

Los joey Go son patines en línea Softboot. Los Softboot son supercómodos y permiten respirar a tus pies. Para que el patín no se corra, es sujetado con un tornillo al chasis.

Antes de comenzar a patinar, deberías revisar una última vez tus patines joey. ¿Está todo firmemente sujetado y en su sitio? Cada vez que tengas previsto patinar, comprueba antes que todas las uniones y cierres estén debidamente firmes. ¡Y ya estás listo!

EQUIPOS DE PROTECCIÓN

¡Pero ATENCIÓN! No te olvides de ponerte el equipo de protección: deberías llevar imperativamente muñequeras, rodilleras y coderas, así como casco. ¡Así estarás más seguro y te parecerás además a un auténtico profesional!

TÉCNICA DE PATINAJE

Y ahora te toca practicar primero un poco: para dar tus primeros pasos con tus patines en línea joey, conviene utilizar una alfombra vieja. Si quieres comenzar enseguida a patinar fuera, búscate a alguien que te sujete de la mano, o un objeto al cual puedas agarrarte, por ejemplo una barandilla. Al principio tienes que intentar mantener el equilibrio. Es lo más importante en el patinaje en línea. Procura patinar entonces empleando pasos largos y deslizantes. Las ruedas deberían permanecer el mayor tiempo posible sobre el suelo. Patina al principio sobre una superficie plana. Ésta debería ser lisa y estar limpia. Así resulta más divertido patinar, y además cuidas más tus patines en línea joey. La humedad, la arena y la suciedad dañan las ruedas y los rodamientos. Presta siempre atención a no molestar a los demás viandantes y ten en cuenta, que para los patinadores en línea existen limitaciones en el código de circulación. Al principio deberías hacerte acompañar siempre por tus padres. Cuando tengas suficiente práctica y te sientas ya seguro, puedes intentar patinar solo.

FRENAR

Cuando quieras pararte, deja rodar simplemente las ruedas hasta que se paren. Es lo que hacen también los profesionales. También puedes emplear, por supuesto, el freno. Para ello tienes que levantar algo de la parte delantera del pie, de modo que el freno toque detrás del suelo.

Cuando tengas ya suficiente práctica, puedes intentar hacer lo siguiente con los patines en línea joey:

1. Por supuesto es muy divertido ir muy rápido y sentir el viento.
2. También es genial hacer figuras. Se pueden dibujar primero en el suelo y luego trazarlas con los patines.
3. O se pueden colocar conos y hacer un slalom.

LIMPIEZA Y MANTENIMIENTO

Si cuidas bien tus patines en línea joey y los mantienes sobre todo bien limpios, podrás disfrutar de ellos durante mucho tiempo. Los bordes afilados causados por la utilización deberían ser alisados lo antes posible. Ten además presente, que solamente los expertos deberían efectuar modificaciones en los materiales y la composición de los mismos. ¡Así que no efectúes ninguna modificación! Algunas piezas están provistas de seguros especiales (por ejemplo barniz autobloqueante) susceptibles de producir fallos en caso de modificación (por ejemplo al desenroscar tornillos) y causar de este modo peligrosas lesiones. ¡Limpia tus patines en línea joey sólo con un trapo o paño húmedo sin usar productos de limpieza especiales! Revisa tus patines en línea joey antes y después del uso para asegurarte de que no presenten daños o indicios de desgaste. Almacena tus patines en línea joey en un lugar seguro y protegido de la intemperie, donde no puedan sufrir daños o hacer daño a otras personas.

CAMBIAR LAS RUEDAS Y LOS RODAMIENTOS

Asimismo pueden reemplazarse las ruedas cuando estén gastadas (rueda por rueda/rodamiento por rodamiento). Ten en cuenta que los rodamientos deben ser desmontados de las ruedas viejas y colocados nuevamente en las ruedas nuevas. Las ruedas y los rodamientos están disponibles como accesorios. Para cambiar las ruedas, desmonta los rodamientos de las ruedas desgastadas y móntalos en las nuevas ruedas. Tus patines en línea joey están equipados con rodamientos de precisión, los cuales se han llenado con grasa a alta presión durante su fabricación. Por este motivo, los patines sólo ruedan suaves y rápidos cuando están sometidos a presión durante el patinaje. Las ruedas y los rodamientos pueden obtenerse como accesorios.

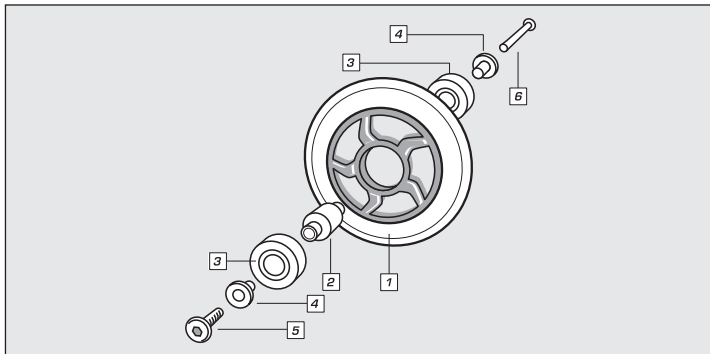

- | | | |
|--------------|------------------------|---------------------|
| 1. rueda | 3. rodamiento de bolas | 5. tornillo del eje |
| 2. separador | 4. arandela | 6. rosca del eje |

CAMBIAR LOS FRENOS

Los frenos se desgastan cuando se frena frecuentemente. Desenrosca el freno con la llave, separándolo del chasis, para poder extraerlo de su guía. Inserta correctamente el nuevo freno y apriétalo de nuevo firmemente con el tornillo con hembra hexagonal. El espacio libre existente entre el canto inferior del freno y la superficie del suelo debe ser de 7 - 17 mm. Lo mejor sería dejarte ayudar por un adulto.

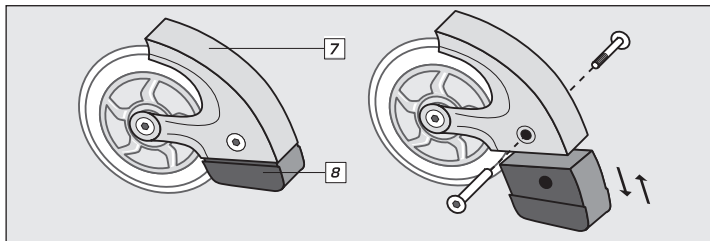

- | | |
|-----------|----------|
| 7. chasis | 8. freno |
|-----------|----------|

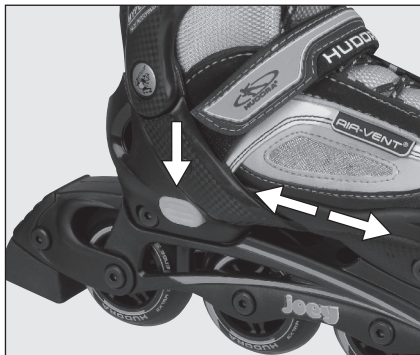

Y ASÍ SE AJUSTA LA TALLA

Si te cuesta ajustar la talla, pide ayuda a un adulto. Para ajustar la talla, empuja simplemente la palanca situada al extremo inferior del talón, manténla empujada y desplaza entonces con la otra mano la parte trasera de la bota. Debajo de la parte central de la bota figuran las tallas ajustables. Cuando hayas ajustado la talla correcta, suelta la palanca y tira otra vez de la parte trasera de la bota. La palanca engatillará entonces audiblemente.

INSTRUCCIONES DE DESECHACIÓN

Utilice los sistemas de devolución o recogida disponibles para desechar el producto cuando éste llegue al final de su vida útil. Consulte en su caso a los servicios de desecho locales.

SERVICIO

Procuramos vender siempre productos perfectos. Si éstos presentan, no obstante, defectos, procuramos eliminarlos inmediatamente. Por ello te proporcionamos a ti y a tus padres numerosas informaciones sobre el producto y los recambios, soluciones a problemas e instrucciones de montaje perdidas en <http://www.hudora.de>

También puedes contactarnos además por teléfono. También aquí podremos ayudarte con toda seguridad: 0700/483672-48.

Consulta <http://www.hudora.de> para obtener respuestas a preguntas frecuentes y soluciones a muchos problemas técnicos.



Patines en línea según EN 13843
Clase B: Para usuarios con 20 a 60 kg de peso corporal y pies de hasta 260 mm de longitud.



HUDORA GmbH • Jägerwald 13 • 42897 Remscheid • GERMANY
<http://www.hudora.de>

Art. n.º 30950-70
Actualización 12/06
Página 1/1

MODE D'EMPLOI

SALUT ...
et félicitations pour l'achat de tes nouveaux rollers en ligne joey Go!

Lis soigneusement le mode d'emploi. Le mode d'emploi fait partie intégrante de tes rollers joey Go. Conserve-le soigneusement ainsi que l'emballage pour toute question ultérieure. Si tu cèdes le produit à un tiers, tu dois aussi lui transmettre le mode d'emploi !

TECHNISCHE SPEZIFIKATIONEN

Artikel: joey Go

Artikelnummer: 30950

Pointure 30–33

30960

Pointure 34–37

30970

Pointure 38–41

4 pointures différentes

Roues: Super High Rebound 82 A, ABEC 3

CONTENU

1 paire de rollers en ligne joey Go

1 stoppeur de rechange

1 jeu de clés

1 mode d'emploi

Le joey est un roller en ligne softboot. Les rollers en ligne softboot sont très confortables et permettent à tes pieds de respirer. Pour que le roller ne se détache pas, il est fixé à la platine par une vis.

Si tu veux régler tes rollers joey, relève simplement le levier dans la partie inférieure de la chaussure.

Tu peux maintenant tirer la languette de la chaussure vers l'avant. Tu trouveras une marque indiquant la pointure sous le levier. Il est préférable que tu te fasses aider par un adulte.

Avant de t'élaner, tu dois encore une fois soigneusement vérifier tes rollers joey. Est-ce que tout est bien en place et correctement ajusté et fixé ? Tu dois à chaque fois vérifier tous les éléments de fixation et de fermeture afin de t'assurer qu'ils sont bien en place. Si oui, tu peux y aller !

EQUIPEMENT DE PROTECTION

Mais STOP ! N'oublie pas de porter l'équipement de protection : tu dois impérativement porter des protège-poignets, protège-genoux, protège-coudes et un casque. C'est plus sûr et c'est vraiment cool !

LA TECHNIQUE DU PATINAGE

Et maintenant, il faut tout d'abord t'exercer : il est préférable de faire les premiers pas avec tes rollers joey sur un vieux tapis. Si tu veux le faire tout de suite à l'extérieur, demande à quelqu'un de te tenir la main ou prends appui sur quelque chose, p. ex. une main courante. Maintenant, tu dois tout d'abord essayer de trouver ton équilibre. C'est le plus important pour le patinage en ligne. Ensuite, essaie de glisser en faisant des grands pas. Les roues doivent rester le plus longtemps possible sur le sol. Roule d'abord sur un sol plat. Il doit être propre et lisse. C'est plus amusant et prolonge la durée de vie de tes rollers joey. L'humidité, le sable et la poussière endommagent les roues et les roulements. N'utilise tes rollers joey que sur des surfaces lisses, propres, sèches et dans la mesure du possible exemptes d'autres usagers de la route. Fais toujours attention aux autres usagers de la route et n'oublie pas que certaines restrictions du code de la route s'appliquent aux patineurs en ligne. Tes parents doivent impérativement t'accompagner lors de tes premiers essais. Ce n'est que lorsque tu auras suffisamment de pratique et que tu te sentiras sûr de toi que tu pourras faire du roller tout seul.

LE FREINAGE

Si tu veux t'arrêter, tu peux simplement te laisser glisser. C'est aussi ce que font les pros. Tu peux bien entendu aussi freiner à l'aide du stopper : pour cela, tu dois légèrement appuyer sur l'arrière du pied de manière à ce que le stopper arrière touche le sol.

Lorsque tu auras suffisamment de pratique, voici ce que tu pourras essayer avec tes rollers en ligne joey :

1. C'est naturellement très amusant de rouler très vite et de sentir le vent te frôler.
2. Mais, tu peux aussi bien t'amuser en faisant des figures : on peut les dessiner sur le sol et suivre leur tracé.
3. Place des plots et fais un slalom.

NETTOYAGE ET ENTRETIEN

Si tu entretiens bien tes rollers joey, et surtout que tu les gardes propres, tu auras bien plus de plaisir. Les bords vifs qui apparaissent lors de l'utilisation doivent être aplanis le plus rapidement possible. N'oublie pas que toute modification des matériaux et de leur composition doit être uniquement réalisée par des spécialistes. N'apporte, en conséquence, aucune modification toi-même ! Certaines pièces sont pourvues de sécurités particulières (p. ex. peinture indélébile) qui lors de modifications (p. ex. desserrement de vis) sont susceptibles d'engendrer des dysfonctionnements et de ce fait des blessures graves. Nettoie tes rollers joey uniquement avec un chiffon ou une éponge humide et non avec des produits de nettoyage spéciaux !

Vérifie tes rollers joey avant et après chaque utilisation afin de déceler tout endommagement et trace d'usure. Range tes rollers joey dans un endroit sûr, à l'abri des intempéries afin qu'ils ne puissent pas être endommagés ou qu'ils ne puissent blesser personne.

REPLACEMENT DES ROUES ET DES ROUEMENTS

Les roues peuvent également être remplacées lorsqu'elles sont usées (Roue par roue/roulement par roulement). N'oublie pas que les roulements installés dans les anciennes roues doivent être démontés et remis en place dans les nouvelles roues. Les roues sont disponibles en tant qu'accessoires. N'oublie pas que les roulements sur les anciennes roues doivent être démontés puis remontés sur les nouvelles roues. Tes rollers en ligne joey sont équipés de roulements de précision qui sont remplis de graisse sous haute pression lors de la fabrication. C'est la raison pour laquelle tes rollers ne sont légers et rapides que lorsqu'ils sont chargés. Les roues et les roulements sont disponibles en tant qu'accessoires.

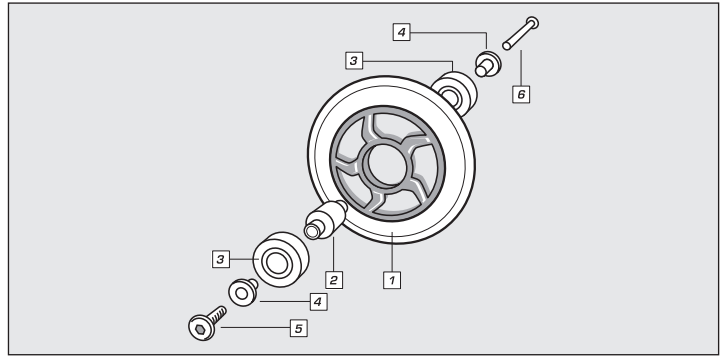

- | | | |
|---------------|-----------------------|-------------------|
| 1. Roue | 3. Roulement à billes | 5. Vis de l'axe |
| 2. Entretoise | 4. Rondelle | 6. Filet de l'axe |

REPLACEMENT DU STOPPER

A force de freiner, le stopper s'use. Sors le stopper de la place avec les clés afin de pouvoir le retirer de sa coulisse. Mets correctement en place le nouveau stopper (fourni en tant que stopper de rechange) et resserre la vis à six pans. L'intervalle entre le bord inférieur du stopper et la surface de roulement doit être comprise entre 7 et 17 mm. Il est préférable que tu te fasses aider par un adulte.

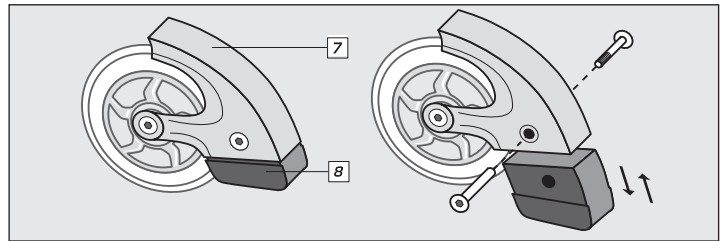

- | | |
|------------|------------|
| 7. Chassis | 8. Stopper |
|------------|------------|

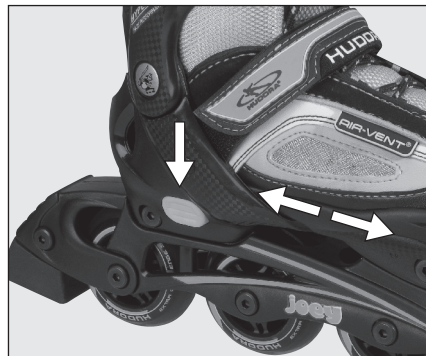

COMMENT RÉGLER LA TAILLE

Si tu as des difficultés pour effectuer le réglage, il est préférable que tu demandes de l'aide à un adulte. Pour régler la taille, appuie simplement sur le levier situé à l'extrémité arrière du talon. En maintenant le levier enfoncé, tu peux déplacer la partie fixe à l'arrière de la chaussure avec l'autre main. Les pointures que tu peux régler sont indiquées sur la partie centrale de la chaussure. Lorsque tu as réglé la bonne taille, relâche le levier et tire à nouveau sur la partie arrière de la chaussure. Tu entends le levier s'enclencher.

CONSIGNES D'ELIMINATION

Lorsque tes rollers joey arrivent en fin de vie, apporte-les aux systèmes de collecte et de récupération mis à disposition. Les déchetteries répondront à tes questions sur place.

SERVICE

Nous nous efforçons de livrer des produits irréprochables. Cependant, en cas de défaillances, nous déployons également tous les efforts requis afin de les éliminer. A cette fin, toi et tes parents pouvez obtenir de nombreuses informations sur le produit, les pièces de rechange, la résolution des problèmes et les instructions de montage égarées sur <http://www.hudora.de>

Tu as, en outre, la possibilité de nous contacter par téléphone.

Là aussi, nous répondrons à ta demande à ton entière satisfaction : 0700/483672-48.

Tu obtiendras les réponses aux questions fréquemment posées et la solution à de nombreux problèmes techniques sur <http://www.hudora.de>



Rollers en ligne conformes à la norme EN 13843.
Classe B : Pour les utilisateurs pesant entre 20 et 60 kg
et ayant une longueur de pied jusqu'à 260 mm.



HUDORA GmbH • Jägerwald 13 • 42897 Remscheid • GERMANY
<http://www.hudora.de>

Art. N° 30950-70
Etat 12/06
Page 1/1

GBRUIKSAANWIJZINGEN

Hallo ...
Hartelijk gefeliciteerd met je nieuwe joey Go!

Lees de gebruiksaanwijzing aandachtig door. De gebruiksaanwijzing is een vast onderdeel van jouw joey Go. Bewaar de gebruiksaanwijzing en de verpakking dus zorgvuldig voor eventuele vragen op een later tijdstip. Als je het product aan iemand anders doorgeeft, dan ook de gebruiksaanwijzing meegeven!

TECHNISCHE SPECIFICATIES

Artikel: joey Go

Artikelnummer: 30950

Maat 30 – 33

30960

Maat 34 – 37

30970

Maat 38 – 41

Over 4 schoenmaten verstelbaar

Rollers: Super High Rebound 82 A, ABEC 3

INHOUD

1 Paar joey Go Inline Skates

1 reservestopper

1 sleutelset

1 handleiding

De joey Soft is een softboot inline skate. Softboot inline skates zijn supercomfortabel en geven je voeten de mogelijkheid om te ademen. Om ervoor te zorgen dat de skate niet uit elkaar glijdt, wordt hij met een schroef in het chassis vastgehouden.

Controleer voordat je wegrijdt altijd nog even goed jouw joey skates. Zit alles op zijn plek en vast? controleer vóór elke rit of alle verbindingselementen en sluitingen goed vastzitten. Dan kun je beginnen!

BESCHERMERS

Maar STOP! Vergeet niet om je beschermers aan te trekken: Pols-, knie- en elleboogbeschermers en een helm moet je absoluut dragen. Dat is veiliger en het ziet er vet uit!

RIJTECHNIEK

En nu moet je eerst gaan oefenen: De eerste looppogingen met je joey Inline Skate kun je het beste op een oud tapijt doen. Als je meteen buiten wilt rijden, zoek dan iemand die je aan de hand vasthoudt of zoek iets waar je je aan kunt vasthouden, bijv. een reling. Probeer eerst om je evenwicht te bewaren. Dat is het belangrijkste bij het inline skaten. Probeer vervolgens om met lange, schuivende passen te lopen. De rollen moeten zo lang mogelijk op de grond blijven. Rijd in het begin alleen op een vlakke ondergrond. Deze moet glad en schoon zijn. Dat geeft meer plezier en ontziet jouw joey skates. Vocht, zand en vuil beschadigen de rollers en de lagers. Gebruik je joey Inline Skates alleen op geschikte oppervlakken die glad, schoon, droog en liefst vrij zijn van andere verkeersdeelnemers. Houd steeds rekening met andere verkeersdeelnemers en denk eraan dat ook inline skaters zich in het verkeer moeten gedragen en aan de regels moeten houden. Bij je eerste rij oefeningen moet jij je in elk geval door je ouders laten begeleiden. Pas als je genoeg geoefend hebt en je je zeker voelt, kun je proberen om alleen te rijden.

REMMEN

Als te wilt stoppen, kun je heel eenvoudig uitrollen. Dat doen ook professionals. Je kunt natuurlijk ook met de stopper remmen: hef daarvoor je voorvoet iets omhoog, zodat de stopper achter de grond aanraakt.

Als je genoeg geoefend hebt, kunt je het volgende uitproberen met je joey Inline Skates:

1. Natuurlijk is het heel leuk om echt snel te rijden, zodat je de wind kunt voelen.
2. Ook figuren maken is heel leuk: teken ze op de grond en rol erlangs.
3. Stel pylonnen op en rijd een slalom.

VERZORGING EN ONDERHOUD

Als jij je joey Inline Skates goed verzorgt en schoon houdt, zul je er lang plezier van hebben. Door het gebruik veroorzaakte scherpe randen moeten zo snel mogelijk glad worden gemaakt. Denk eraan dat een verandering van de materialen en de manier waarop zij zijn samengebouwd alleen door vakmensen mag worden verricht. Breng dus zelf geen wijzigingen aan! Veel onderdelen zijn van een speciale borging voorzien (bijv. van zelfborgende lak) die bij een verandering (bijv. het losmaken van schroeven) tot problemen met de werking en daarmee tot gevaarlijke verwondingen kunnen leiden. Reinig je joey Inline Skates alleen met een doek of een vochtige lap en niet met speciale reinigingsmiddelen! Controleer jouw joey Inline Skates vóór en na het gebruik op beschadigingen en slijtage. Berg jouw joey Inline Skates op een veilige plek op waar zij beschermd zijn tegen weersinvloeden, zodat zij niet beschadigd raken of mensen verwondingen toebrengen.

VERVANGING VAN ROLLERS EN LAGERS

Ook de rollers kunnen vervangen worden, wanneer zij versleten zijn (rol tegen rol, lager tegen lager). Denk eraan dat de lagers uit de oude rollers gedemonteerd moeten worden en weer in de nieuwe rollers gemonteerd moeten worden. De kogellagers kunnen ook worden vervangen. Men mag ze in geen geval uit elkaar halen! De looprollen zijn verkrijgbaar als accessoires. Denk eraan om de lagers uit de oude rollen te halen en zet ze vervolgens terug in de nieuwe rollen. Je joey Inline Skates zijn voorzien van precisielagers die bij de productie onder hoge druk met vet gevuld worden. Om die reden lopen de skates pas licht en snel, wanneer zij bij het rijden belast worden. Rollers en lagers zijn verkrijgbaar als accessoires.

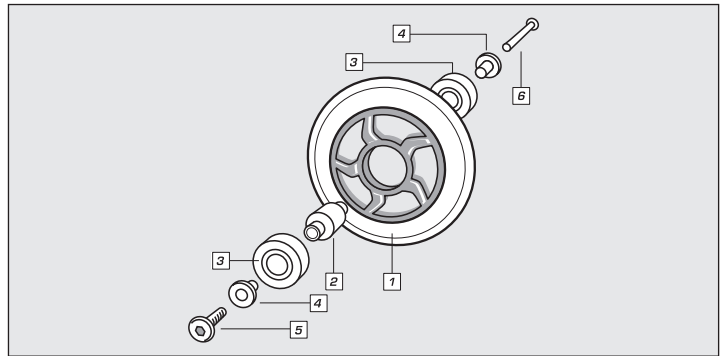

- | | | |
|------------------|-------------------|-------------------|
| 1. Roller | 3. Kogellager | 5. Asschroef |
| 2. Afstandhouder | 4. Onderlegschiif | 6. Asschroefdraad |

STOPPERVERVANGING

Door frequent remmen zal de stopper afslijten. Maak de stopper met de sleutels los van het chassis, zodat je de stopper uit zijn geleider kunt trekken. Zet de nieuwe stopper er op de juiste manier in en trek de inbusschroef weer stevig aan. De vrije ruimte tussen de onderkant van de stopper en de bodem moet tussen 7 en 17 mm bedragen. Laat je hierbij het liefste door een volwassene helpen.

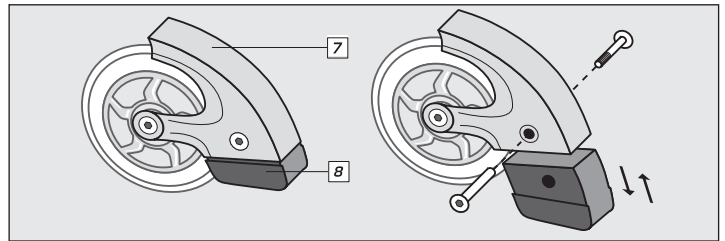

- | | |
|------------|------------|
| 7. Chassis | 8. Stopper |
|------------|------------|



ZO WORDT DE MAAT AANGEPAST

Mocht het niet goed lukken om de skates in te stellen, vraag dan een volwassene om je te helpen. Om de maat te verstellen druk je heel eenvoudig op de hendel aan het onderste einde van de hiel. Bij ingedrukte hendel kun je nu met je andere hand het vaste achtergedeelte van de schoen verschuiven. Onder het middelste gedeelte van de schoen kun je de schoenmaten zien, die je kunt instellen. Wanneer je de juiste maat ingesteld hebt, laat je de hendel los en trek je nog een keer aan het achterste deel van de schoen. De hendel valt nu hoorbaar op zijn plek.

AANWIJZING VOOR DE AFVOER AAN HET EINDE VAN DE LEVENSDUUR

Laat jouw joey Inline Skates aan het einde van de levensduur afvoeren via de ter beschikking staande teruggave- en inzamelsystemen. Met eventuele vragen kun je terecht bij afvalverwerkers in de buurt.

SERVICE

Wij doen ons best om producten te leveren die helemaal in orde zijn. Mochten toch fouten voorkomen, dan zullen wij ons best doen om die op te lossen. Om die reden kunnen jij en je ouders zeer veel informatie over het product, onderdelen, probleemoplossingen en kwijtgeraakte montage-instructies opzoeken onder <http://www.hudora.de>

Je hebt bovendien de mogelijkheid om ons te bellen. Ook op die manier kunnen wij jouw aanvraag gegarandeerd op een goede manier afhandelen: Vaak gestelde vragen en oplossingen voor vele technische problemen vindt u onder <http://www.hudora.de>



Inline-skates volgens EN 13843

Klasse B: Voor gebruikers met een lichaamsgewicht van 20 tot 60 kg en een voetlengte tot 260 mm.



HUDORA GmbH • Jägerwald 13 • 42897 Remscheid • GERMANY
<http://www.hudora.de>

Art.-nr. 30950-70

Stand 12/06

Pagina 1/1