



- Ⓛ DE AUFBAU- UND GEBRAUCHSANLEITUNG
- Ⓛ EN INSTRUCTIONS ON ASSEMBLY AND USE
- Ⓛ IT ISTRUZIONI PER IL MONTAGGIO E PER L'USO
- Ⓛ ES INSTRUCCIONES MONTAJE Y DE USO
- Ⓛ FR INSTRUCTIONS DE MONTAGE ET MODE D'EMPLOI
- Ⓛ NL MONTAGE- EN GEBRUIKSHANDLEIDING





Abb. 1 / fig. 1 / afb. 1



Abb. 2 / fig. 2 / afb. 2

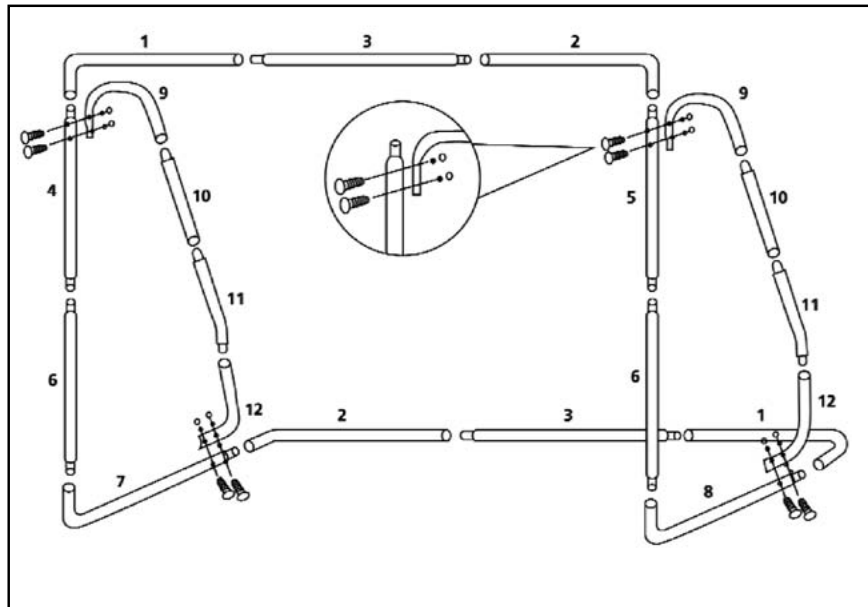

Abb. 3 / fig. 3 / afb. 3

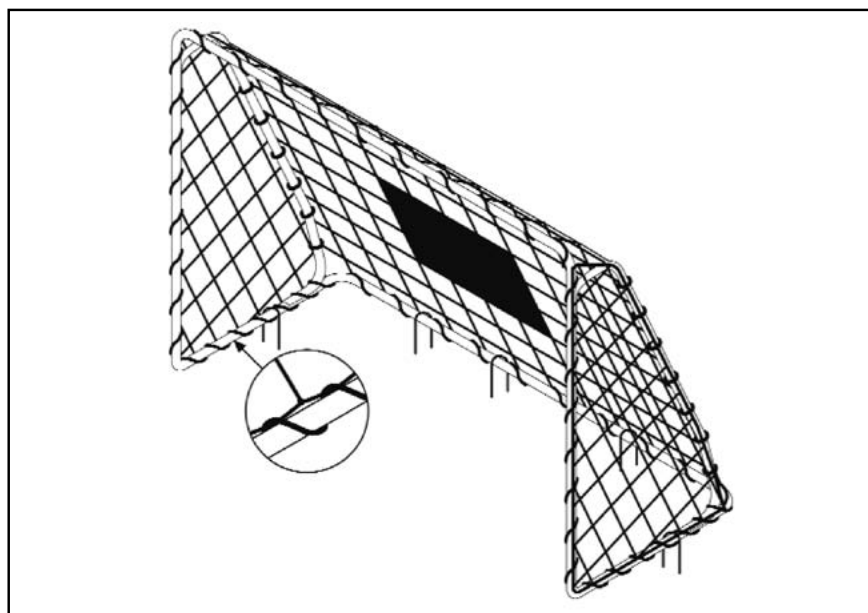

**HUDORA®**

HUDORA | Jägerwald 13 | 42897 Remscheid | Germany  
www.hudora.de

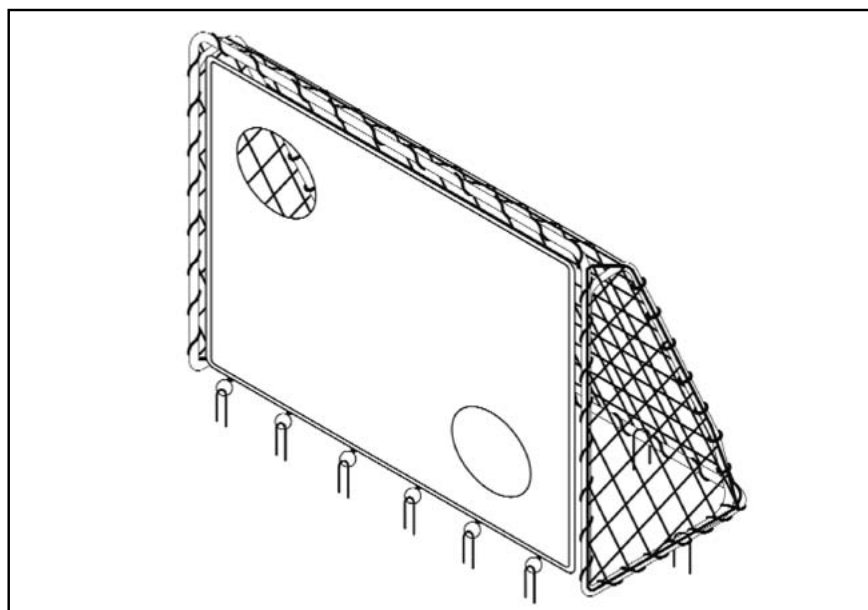
## HERZLICHEN GLÜCKWUNSCH ZUM ERWERB DIESES PRODUKTES!

Bitte lesen Sie diese Bedienungsanleitung sorgfältig durch. Die Bedienungsanleitung ist fester Bestandteil des Produktes. Bewahren Sie sie deshalb genauso wie die Verpackung für spätere Fragen sorgfältig auf. Wenn Sie das Produkt an Dritte weitergeben, geben Sie bitte immer diese Bedienungsanleitung mit. Dieses Produkt muss von einem Erwachsenen aufgebaut werden. Dieses Produkt ist nicht für den gewerblichen Gebrauch konstruiert. Benutzen Sie das Produkt nur für seinen vorgesehenen Zweck.

### TECHNISCHE SPEZIFIKATIONEN

Artikel:	Fußballtor High Score
Artikelnummer:	76095
Produktgewicht:	9,4 kg
Aufbaumaße:	213 x 152 x 76 cm

Wenn Sie Probleme beim Aufbau haben oder weitere Produktinformationen wünschen finden Sie alles Wissenswerte unter <http://www.hudora.de/artnr/76095/>.

### INHALT

- 20 x Stangen
- 1 x Netz
- 8 x Schrauben
- 11 x Heringe
- 1 x Anleitung

Andere beliegende Teile dienen dem Transportschutz und werden für den Aufbau und den Gebrauch des Artikels nicht benötigt.

### SICHERHEITSHINWEISE

- Überprüfen Sie vor jeder Benutzung alle Teile des Tores auf Beschädigung und richtige Montage. Wichtig dabei ist das Prüfen der Verbindungsteile und Schraubverbindungen auf Festigkeit und Sitz. Eventuell entstandene scharfe Kanten sind sofort zu entfernen!
- Warnung: Auf keinen Fall auf den Torrahmen oder das Netz klettern oder sich an die Torstangen hängen. Es besteht ernsthafte Verletzungsgefahr!
- Beaufsichtigen Sie Kinder bei der Benutzung!

Für Schäden aus falscher Anwendung der Gebrauchsanleitung wird keine Haftung übernommen.

### AUFBAUANLEITUNG

**Hinweis:** Ölen Sie die Steckverbindungen an den schmalen Enden vor dem Montieren ein wenig ein. Das vereinfacht den Zusammenbau und verlängert die Haltbarkeit des Produktes!

#### 1. Montage des Torrahmens

Montieren Sie den Torrahmen wie in Abb. 1 gezeigt. Achten Sie darauf, dass Sie die entsprechend nummerierten Rohre verwenden.

#### 2. Montage des Tornetzes

Die ins Netz eingenähten Fähnchen zeigen die oberen Torecken an. Befestigen Sie das Tornetz am Torrahmen, indem Sie die ans Netz eingenähten Klettbänder zunächst an den Rohrteilen 9 bis 12 befestigen. Danach fädeln Sie die Durchzugleine wie in Abb. 2 gezeigt um die Rohre und verknoten die losen Enden.

#### 3. Montage der Torwand

Breiten Sie die Torwand aus und befestigen Sie sie an der Querlatte und den Seiten des Torrahmens mit Hilfe der Gummiseile und Plastikclips; sichern Sie dann mit Heringen die Unterkante am Boden wie in Abb. 3 gezeigt. Achten Sie darauf, dass die Clips auf der Rückseite der Torwand liegen, so dass sie nicht vom Ball getroffen werden können.

#### 4. Standsicherung des Tores

Fixieren Sie zuletzt den Torrahmen mit Hilfe der Heringe am Boden. Vergewissern Sie sich, dass der Boden zur Verwendung von Heringen geeignet ist (z. B. keine Wasserleitung für Rasensprengelanlagen!). Stellen Sie dabei sicher, dass die Heringe ganz in den Boden eingeschlagen sind und fest sitzen. Vermeiden Sie herausragende Haken (Stolpergefahr). Auf zu festen Böden muss das Tor durch geeignete Maßnahmen anders vor dem Umstürzen gesichert werden, um Verletzungsgefahren vorzubeugen. Nie mit einem ungesicherten Tor spielen bzw. Tor nie ungesichert stehen lassen.

Für Schäden aus falscher Anwendung der Gebrauchsanleitung wird keine Haftung übernommen.

### NUTZUNGSHINWEISE

- Bauen Sie das Tor ausschließlich auf einer ebenen Fläche auf.
- Bitte beachten Sie für das aufgebaute Tor einen Mindestabstand von 3 m zu umliegenden Hindernissen.
- Sichern Sie das Tor immer gegen Umstürzen – auch bei Nichtbenutzung.
- Zur Reparatur bitte ausschließlich Original-Ersatzteile benutzen.
- Setzen Sie das Produkt nicht unnötig schlechten Wetterbedingungen aus. Lagern Sie es trocken und kühl.
- Achten Sie auf Roststellen am Produkt und entfernen Sie sie umgehend. Durch das Zusammenschieben der Metallteile ist es möglich, dass die Schutzschicht zerkratzt wird und Rost entstehen kann.

### WARTUNG UND LAGERUNG

Reinigen Sie das Produkt nur mit einem Tuch oder feuchten Lappen und nicht mit speziellen Reinigungsmitteln! Überprüfen Sie das Produkt vor und nach Gebrauch auf Schäden und Verschleiss Spuren. Nehmen Sie keine baulichen Veränderungen vor! Verwenden Sie zu Ihrer eigenen Sicherheit nur Original-Ersatzteile. Diese können Sie bei HUDORA beziehen. Sollten Teile beschädigt sein oder scharfe Ecken und Kanten entstanden sein, darf das Produkt nicht mehr verwendet werden! Nehmen Sie im Zweifel mit unserem Service Kontakt auf (<http://www.hudora.de/service/>).

Lagern Sie das Produkt an einem sicheren, witterungsgeschützten Ort, so dass es nicht beschädigt werden kann oder Personen verletzen kann.

### ENTSORGUNGSHINWEIS

Bitte führen Sie das Gerät am Ende seiner Lebensdauer den zur Verfügung stehenden Rückgabe- und Sammelsystemen zu. Fragen beantworten die Entsorgungsunternehmen vor Ort.

### SERVICE

Wir sind bemüht einwandfreie Produkte auszuliefern. Sollten trotzdem Fehler auftreten, sind wir genauso bemüht, diese zu beheben. Deswegen erhalten Sie zahlreiche Informationen zum Produkt, zu Ersatzteilen, Problemlösungen und verloren gegangene Aufbauanleitungen unter <http://www.hudora.de/artnr/76095/>.

**ERSATZTEILE UND ORIGINAL-ZUBEHÖR UNTER:**  
<http://www.hudora.de/artnr/76095/>

Alle Abbildungen sind Designbeispiele.



## CONGRATULATIONS ON PURCHASING THIS PRODUCT!

Please read these instructions carefully. The instructions are an integral component of the product. Therefore, please store them and the packaging carefully in case questions arise in the future. Please always include these instructions when handing on the product to a third party. This product must be assembled by an adult. This product is not designed for industrial use. Use the product for its intended purpose only.

### TECHNICAL SPECIFICATIONS

Item:	High Score football goal
Item number:	76095
Item weight:	9,4 kg
Dimensions when assembled:	213 x 152 x 76 cm

If you have assembly problems or would like further information on the product, we have all you need and more at <http://www.hudora.de/artnr/76095/>.

### CONTENTS

- 20 x Goal tubes
- 1 x Goal net
- 8 x Screws
- 11 x Pegs
- 1 x Usage instructions

Other items included are meant to facilitate safe transportation and are not required for the installation and use of the product.

### SAFETY INSTRUCTIONS

- Prior to use, check all parts of the goal for damages and correct assembly. In this regard, it is important to check the connecting elements and screw connection for stability and fit. Any sharp edges that might have formed must immediately be removed!
- Warning: do not climb on the goal frame or net or hang from the goal posts. There is a serious risk of injury!
- Children should only use the product when they are under adult supervision.

No liability is assumed for damages resulting from incorrect application of the instruction manual.

### ASSEMBLY INSTRUCTION

**Notice:** Lubricate the connection assemblies on the narrow ends a bit before starting the assembly. That facilitates the assembly and extends the durability of the product!

#### 1. Assembly of the goal frame

Assemble the goal frame as indicated in fig. 1. Observe that you use the respectively numbered tubes.

#### 2. Assembly of the goal net

The little flags sewed in the net indicate the upper goal corners. Fasten the goal net on the goal frame by fastening the Velcro® fasteners sewed in the net firstly on the tube parts 9 to 12. Then thread the cord as indicated in fig. 2 around the tubes and knot the loose ends.

#### 3. Assembly of the goal wall

Spread the goal wall and fasten it on the crossbar and the sides of the goal frame by means of the gum cords and plastic clips; then secure with pegs the bottom line on the ground as indicated in fig. 3. Pay attention that the clips are on the back side of the goal wall so that they cannot be hit by the ball.

#### 4. Stand locking of the goal

Finally fix the goal frame by means of the pegs on the ground. Ascertain that the ground is suitable for the application of pegs (e.g. no water pipes for sprinkler devices!). Make sure that the pegs are completely driven into the ground and have firm position. Avoid protruding fastenings (risk of stumbling). On too hard grounds the goal must be saved by appropriate measures in another way against overturning in order to prevent risk of injuries (e.g. with slabs or sandbags). Never play with an unsecured goal or never leave the goal unsecured respectively.

No liability is assumed for damages resulting from incorrect application of the instruction manual.

### USAGE INSTRUCTIONS

- Only set up the goal on level ground.
- Please keep a minimum distance of at least 3 m to any surrounding obstacles.
- Secure the goal to keep it from toppling over – even if not in use.
- For repairs, please only use original parts
- Avoid exposing the product unnecessarily to bad weather conditions. Keep it in a cool and dry storage area.
- Check for any rust on the product and remove it immediately. Pushing together the metal parts could lead to the protective layer being scratched and rust developing.

### MAINTENANCE AND STORAGE

Use a dry or damp cloth only to clean the product; do not use special cleaning agents! Check the product for damage or traces of wear and tear before and after each use. Do not make any structural changes. For your own safety, please use original spare parts only. These can be sourced from HUDORA. If parts become damaged or if sharp edges or corners should develop, the product may not be used any more. If in any doubt, please contact our service team (<http://www.hudora.de/>).

Store the product in a safe place where it is protected from the elements, cannot be damaged, and cannot injure anyone.

### DISPOSAL ADVICE

At the end of the product's life, please dispose of it at an appropriate collection point provided in your area. Local waste management companies will be able to answer your questions on this.

### SERVICE

We make every effort to deliver faultless products. If faults do arise however, we put just as much effort into rectifying them. Therefore, you can find numerous information on the product, replacement parts, solutions to problems and lost assembly manuals at <http://www.hudora.de/artnr/76095/>.

**SPARE PARTS AND ORIGINAL ACCESSORIES AVAILABLE AT:**  
<http://www.hudora.de/artnr/76095/>

All images are examples of the design.





## CONGRATULAZIONI PER AVER ACQUISTATO QUESTO PRODOTTO!

La preghiamo di leggere molto attentamente questo manuale. Il manuale fa parte del prodotto. Quindi va conservato come tutto il l'imballaggio per eventuali domande in futuro. Dando il prodotto a terzi per cortesia allegare sempre il manuale. Il prodotto deve essere montato da un adulto. Questo prodotto non è adatto per uso commerciale. Usare il prodotto solo per lo scopo previsto.

### SPECIFICHE TECNICHE

Articolo:	Porta da calcio High Score
Articolo n°:	76095
Peso:	9,4 kg
Misure per il montaggio:	213 x 152 x 76 cm

Se avete problemi con l'assemblea o richiedete più informazioni, visiti prego il nostro website <http://www.hudora.de/artnr/76095/>.

### CONTENUTO

- 20 x Tubi
- 1 x Rete della porta
- 8 x Viti
- 11 x Attacchi
- 1 x Istruzioni per l'uso

Sono incluse altre parti che servono alla protezione durante il trasporto e non sono necessarie per il montaggio e l'utilizzo dell'articolo.

### NOTE DI SICUREZZA

- Prima di ogni utilizzo, verificare che tutti i componenti della porta non presentino danni e siano montati correttamente. Particolarmente importante è il controllo della stabilità e del fissaggio dei pezzi di collegamento e dei raccordi a vite. Rimuovere immediatamente eventuali spigoli vivi.
- Avvertenza: non arrampicarsi mai sul telaio della porta o sulla rete, né aggrapparsi ai pali: pericolo di lesioni gravi!
- Se il prodotto viene usato da bambini, ciò dovrà avvenire sotto la sorveglianza di un adulto.

Non ci si assume nessuna responsabilità per eventuali danni derivanti da un impiego errato delle istruzioni per l'uso.

### ISTRUZIONI PER IL MONTAGGIO

**Nota:** Lubrificare con un po' di olio i collegamenti ad innesto presenti sulle estremità sottili prima di procedere al montaggio. Questa operazione semplifica l'assemblaggio e prolunga la durata del prodotto.

#### 1. Montaggio del telaio della porta

Montare il telaio della porta come mostrato in fig. 1. Prestare attenzione ad utilizzare i tubi appositamente numerati.

#### 2. Montaggio della rete della porta

Le bandierine applicate alla rete indicano gli angoli superiori della porta. Fissare la rete della porta al telaio agganciando innanzitutto le bande in velcro cucite alla rete alle parti tubolari 9 - 12. A questo punto intrecciare la corda guida come mostrato in fig. 2 per annodare i tubi e le estremità sciolte.

#### 3. Montaggio della parete da porta

Stendere la parete da porta e fissarla alla traverse e ai lati del telaio della porta con i cavi in gomma e le clip di plastica, fissare infine il bordo inferiore a terra con gli attacchi come mostrato in fig. 3. Prestare attenzione a disporre le clip sul lato posteriore della parete da porta in modo che non sia possibile colpirle con il pallone.

#### 4. Blocco di supporto della porta

Infine fissare il telaio della porta a terra utilizzando gli attacchi. Accertarsi che il terreno sia adatto per l'impiego degli attacchi (ad es. assenza di condotte dell'acqua per gli impianti di irrigazione a spruzzo per prati). Con questa operazione controllare che gli attacchi siano completamente inseriti nel terreno e siano bloccati. Evitare la presenza di ganci sporgenti (pericolo di inciampare). Fissando la porta su terreni solidi è necessario impedire eventuali ribaltamenti con misure adeguate (ad es. con piastre in pietra o sacchi di sabbia) per prevenire il pericolo di riportare lesioni. Non giocare mai con porta non sicura o non lasciare mai la porta in uno stato di insufficiente sicurezza.

Non ci si assume nessuna responsabilità per eventuali danni derivanti da un impiego errato delle istruzioni per l'uso.

### CONDIZIONI DI UTILIZZO

- Installare la porta soltanto su una superficie piana.
- Mantenere una distanza minima di 3 m tra la porta montata e gli oggetti circostanti.
- Assicurarsi sempre che la porta non possa ribaltarsi – anche quando non viene utilizzata.
- Per le riparazioni, utilizzare esclusivamente componenti originali.
- Non esporre inutilmente il prodotto a condizioni atmosferiche avverse. Conservarlo in un ambiente asciutto e fresco.
- Prestare attenzione a eventuali formazioni di ruggine sul prodotto e rimuoverle immediatamente. Quando i componenti in metallo vengono spinti l'uno contro l'altro è possibile che il rivestimento protettivo si graffi, con conseguente formazione di ruggine.

### MANUTENZIONE E CONSERVAZIONE

Pulire il prodotto solo con un panno oppure con un panno inumidito senza usare speciali detergenti. Verificate che il prodotto non abbia subito danno e non presenti tracce di usuraprima e dopo l'uso. Non apportate alcuna modifica al prodotto. Utilizzate per la vostra sicurezza solo ricambi originali. Essi si possono acquistare presso la ditta HUDORA. Se le parti dovessero essere danneggiate oppure dovessero evidenziare angoli e spigoli, il prodotto non potrà essere più utilizzato. Nel dubbio contattate il nostro centro di assistenza tecnica (<http://www.hudora.de/>). Stoccate il prodotto in un luogo sicuro, protetto dalle intemperie, in modo che non possa essere danneggiato o ferire delle persone.

### ISTRUZIONI PER LO SMALTIMENTO

Siete pregati di portare l'apparecchio, al termine della propria durata utile, presso un apposito punto di raccolta e di restituzione disponibile. L'impresa di smaltimento locale sarà a vostra disposizione per rispondere ad eventuali domande.

### ASSISTENZA TECNICA

Ci sforziamo a fornire dei prodotti perfettamente funzionali. Se comunque doveste riconoscere eventuali difetti, ci impegneremo subito a rimuoverli. A tale proposito riceverete tante informazioni sul prodotto, sui pezzi di ricambio, sulle soluzioni ai problemi e sulle istruzioni per il montaggio andate perse sul sito web all'indirizzo <http://www.hudora.de/artnr/76095/>.

**RICAMBI E ACCESSORI ORIGINALI AL:**  
<http://www.hudora.de/artnr/76095/>

Tutte le illustrazioni sono esempi di progetti.



## ¡LE FELICITAMOS POR LA COMPRA DE ESTE PRODUCTO!

Lea atentamente este manual de instrucciones. El manual de instrucciones forma parte integrante del producto. Consérvelo por ello cuidadosamente, al igual que el embalaje, para posteriores consultas y preguntas. Entregue asimismo el manual cuando preste o regale el producto a terceros. Este producto debería ser montado por un adulto. El producto no se diseña para el uso comercial. Utilice el producto sólo para el fin previsto.

### ESPECIFICACIONES TÉCNICAS

Artículo:	Arco de fútbol High Score
Artículo número:	76095
Peso de artículo:	9,4 kg
Dimensiones de montaje:	213 x 152 x 76 cm

Si usted tiene problemas con la asamblea o requiere más información, visite por favor nuestro website <http://www.hudora.de/artnr/76095/>.

### CONTENIDO

- 20 x Tubos
- 1 x Red del arco
- 8 x Tornillos
- 11 x Piquetes
- 1 x Indicaciones de uso

Las otras piezas anexas sirven para la protección para el transporte y no se requieren para la estructura y el uso de este artículo.

### INDICACIONES DE SEGURIDAD

- Antes de cada uso revise todas las partes del arco en cuanto a desperfectos y al montaje correcto. Al hacerlo, es importante revisar los elementos de empalme y las conexiones roscadas en cuanto a firmeza y posición. Los eventuales bordes cortantes que se hayan generado deben ser eliminados de inmediato.
- Advertencia: Nunca trepe al armazón del arco o a la red ni se cuelgue de los postes del mismo. Existe el serio riesgo de lesionarse.
- El producto debería ser usado solamente por niños si se encuentran supervisados por un adulto.

No se asume ninguna responsabilidad por daños debidos a una utilización incorrecta de las indicaciones de uso.

### INDICACIONES DE MONTAJE

**Indicación:** Lubrique un poco las conexiones enchufables en los extremos angostos antes del montaje. Esto facilita el armado y prolonga la durabilidad del producto.

#### 1. Montaje del armazón del arco

Monte el armazón del arco tal como se muestra en la fig. 1. Tenga en cuenta que debe utilizar los tubos respectivamente numerados.

#### 2. Montaje de la red del arco

Las banderitas cosidas a la red indican los ángulos superiores del arco. Afirme la red al armazón del arco fijando las bandas cosidas a la red primero a las partes de tubos 9 a 12. Luego enhebre la cuerda por los tubos tal como se muestra en la fig. 2 y anude los extremos sueltos.

#### 3. Montaje de la pared del arco

Extienda la pared del arco y afirmela al travesañ y a los lados del armazón del arco con ayuda de las cuerdas de goma y los clips de plástico; asegure luego con piquetes el borde inferior al suelo como se muestra en la fig. 3. Observe que los clips queden en lado posterior de la pared del arco, de manera que no puedan ser tocados por la pelota.

#### 4. Fijación del arco

Finalmente fije el armazón del arco al suelo con ayuda de los piquetes. Asegúrese de que el suelo sea apto para la utilización de piquetes (por ej. que no haya tuberías de agua para equipos de riego). Asegúrese de que los piquetes estén completa y firmemente introducidos en el suelo. Evite ganchos salientes (riesgo de tropiezo). En suelos demasiado firmes, el arco deberá ser asegurado contra vuelcos de otra manera mediante medidas apropiadas, a fin de prevenir riesgos de lesiones. Nunca juegue con un arco inseguro y nunca deje el arco sin asegurar.

No se asume ninguna responsabilidad por daños debidos a una utilización incorrecta de las indicaciones de uso.

### INDICACIONES DE USO

- Arme el arco exclusivamente sobre una superficie plana.
- Por favor, para el arco armado considere una distancia mínima de 3 m respecto de los obstáculos que lo rodean.
- Siempre asegure el arco contra vuelcos, incluso cuando no esté siendo utilizado.
- Para las reparaciones, por favor utilizar exclusivamente piezas originales.
- No exponga el producto innecesariamente a malas condiciones climáticas. Almacénelo en lugar seco y fresco.
- Observe si el producto presenta sitios herrumbrosos y corríjalos de inmediato. Debido al plegado de las piezas de metal es posible que la capa protectora se raye y pueda generarse herrumbre.

### MANTENIMIENTO Y ALMACENAMIENTO

Limpie el producto sólo con un paño o un trapo húmedo y no con agentes de limpieza especiales. Revise el producto antes y después del uso en cuanto a daños y rastros de desgaste. No efectúe modificaciones estructurales. Por su propia seguridad, utilice sólo repuestos originales. Podrá adquirirlos en HUDORA. Si hay partes dañadas o se han generado ángulos y bordes filosos, el producto no deberá seguir siendo utilizado. En caso de duda, contáctese con nuestro servicio técnico a <http://www.hudora.de/>.

Guarde el producto en un lugar seguro, protegido de las inclemencias del tiempo, de modo que no pueda ser dañado ni pueda lastimar a personas.

### INSTRUCCIONES DE DESECHACIÓN

Utilice los sistemas de devolución o recogida disponibles para desechar el producto cuando éste llegue al final de su vida útil. Consulte en su caso a los servicios de desechación locales.

### SERVICIO

Procuramos vender siempre productos perfectos. Si éstos presentan, no obstante, defectos, procuramos eliminarlos inmediatamente. Por ello proporcionamos numerosas informaciones sobre el producto y los recambios, soluciones a problemas e instrucciones de montaje perdidas en <http://www.hudora.de/artnr/76095/>.

**RECAMBIOS Y ACCESORIOS ORIGINALES EN:**  
<http://www.hudora.de/artnr/76095/>

Todas las ilustraciones son ejemplos de diseño.





## FÉLICITATIONS POUR L'ACHAT DE CE PRODUIT!

Veuillez lire attentivement le présent mode d'emploi. Le mode d'emploi fait partie intégrante du produit. Veuillez en conséquence le conserver soigneusement ainsi que l'emballage a des fins de questions ultérieures. Si vous cédez le produit à un tiers, veuillez également lui donner le présent mode d'emploi. Ce produit doit être monté par un adulte. Ce produit n'a pas été conçu à des fins industrielles. Merci d'utiliser cet article aux finalités prévues.

## SPÉCIFICATIONS TECHNIQUES

Article:	But de football High Score
Référence de l'article:	76095
Poids:	9,4 kg
Dimensions après montage:	213 x 152 x 76 cm

Si vous rencontrez certaines difficultés lors de l'installation ou si vous souhaitez plus d'informations sur le produit, rendez-vous sur <http://www.hudora.de/artnr/76095/>.

## CONTENU

- 20 x Tubes
- 1 x Filet de but
- 8 x Vis
- 11 x Sardines
- 1 x Mode d'emploi

Les autres pièces fournies ne servent qu'à assurer la protection pendant les opérations de transport seront donc inutiles pendant le montage et l'utilisation de l'article.

## CONSIGNES DE SECURITE

- Avant toute utilisation, vérifiez l'état et le montage de l'ensemble des pièces du but. Il est particulièrement important de contrôler la rigidité et le positionnement des pièces d'assemblage et des boulons. Si des arrêtes deviennent saillantes, veillez à supprimer aussitôt les aspérités!
- Attention: il est strictement interdit de grimper à l'armature du but ou au filet et de s'accrocher aux barres. Ces comportements entraînent de sérieux risques de blessure!
- L'utilisation de ce produit par des enfants doivent uniquement être effectués sous la surveillance d'un adulte.

Nous déclinons toute responsabilité dans le cas de non-respect du mode d'emploi.

## MODE D'EMPLOI

**Remarque:** Pour faciliter l'assemblage et augmenter la durée de vie du produit, graissez légèrement les côtés les plus étroits des cosses de raccordement avant de commencer le montage.

### 1. Montez la cage de but

Montez la cage de but comme décrit fig. 1. Faites attention à assembler les tubes en tenant compte des numéros correspondants.

### 2. Assemblage du filet de but

Les fanions cousus dans le filet indiquent les coins situés en haut de la cage de but. Fixez d'abord le filet à la cage en utilisant les scratches sur les parties 9 à 12. Puis enfitez la corde autour des tubes comme indiqué sur la fig.2 et nouez-en les deux bouts.

### 3. Assemblage de la toile d'entraînement

Déployez la toile d'entraînement et attachez-la à la barre transversale et aux côtés de la cage de but à l'aide des cordes élastiques et des clips en plastique. Fixez ensuite au sol la base de la cage à l'aide de sardines comme indiqué sur la fig. 3. Veillez à ce que les clips se trouvent au dos du mur afin qu'ils ne puissent pas être touchés par les ballons.

### 4. Fixation de la cage de but

Finissez par fixer la cage de but au sol à l'aide de sardines. Assurez-vous que le sol convient à l'utilisation de sardines (p.ex. absence de tuyaux d'arrosage). Assurez-vous que les sardines sont bien enfoncées dans le sol et ne dépassent pas (au risque de faire trébucher). Sur des sols plus durs, il est nécessaire de trouver d'autres moyens pour fixer la cage de but (p.ex. avec des dalles de pierre ou des sacs de sable) afin de l'empêcher de basculer et de prévenir d'éventuels accidents. Ne jamais jouer avec une cage de but qui ne serait pas bien fixée ni laisser sans surveillance. Nous déclinons toute responsabilité dans le cas de non-respect du mode d'emploi.

## CONSIGNES D'UTILISATION

- Montez le but exclusivement sur une surface plane.
- Veillez à monter le but à une distance minimum de 3 m de tout obstacle environnant.
- Protégez le but de tout risque d'affaissement ou de renversement, et ce même lorsqu'il n'est pas utilisé.
- En cas de réparation, veuillez utiliser uniquement des pièces originales.
- N'exposez pas inutilement le but aux intempéries. Conservez-le au frais et au sec.
- Surveillez l'apparition de la rouille et éliminez-la immédiatement. Le frottement des pièces de métal entre elles peut entraîner le rayage de la couche de protection et l'apparition de la rouille.

## ENTRETIEN ET STOCKAGE

Nettoyez le produit uniquement avec un tissu ou chiffon humide et non avec un produit de nettoyage spécial! Avant et après utilisation, vérifiez le produit afin de détecter tout signe d'endommagement ou d'usure. N'apportez aucune modification conceptuelle. Pour votre propre sécurité, n'utilisez que des pièces de rechange d'origine. Vous pouvez les acquérir auprès de HUDORA. Le produit ne doit plus être utilisé en cas d'endommagement de certaines parties ou d'apparition de coins saillants ou d'arêtes vives. En cas de doute, prenez contact avec notre service après-vente (<http://www.hudora.de/>).

Stockez le produit dans un endroit sûr et à l'abri des intempéries de manière à ce qu'il ne puisse pas être endommagé et qu'il ne puisse blesser personne.

## CONSIGNES D'ÉLIMINATION

À la fin de la durée de vie de l'appareil, veuillez l'amener dans un centre de reprise et de collecte mis à disposition. Le personnel des déchetteries répondra à toutes vos questions sur place.

## SERVICE

Nous nous efforçons de livrer des produits irréprochables. Cependant, en cas de défaillances, nous déployons également tous les efforts requis afin de les éliminer. Vous pouvez obtenir de nombreuses informations sur le produit, les pièces de rechange, la résolution des problèmes et les instructions de montage égarées sur <http://www.hudora.de/artnr/76095/>.

**PIÈCES D'ORIGINE ET ACCESSOIRES DE RECHANGE SUR:**  
<http://www.hudora.de/artnr/76095/>

Tous les schémas sont indicatifs.



## HARTELIJK GEFELICITEERD MET DE KOOP VAN DIT PRODUCT!

Lees de gebruiksaanwijzing zorgvuldig door. De gebruiksaanwijzing is een vast bestanddeel van het product. Bewaar de gebruiksaanwijzing en verpakking dus zorgvuldig voor eventuele vragen op een later tijdstip. Wanneer u het product aan derden overdraagt, moet u de gebruiksaanwijzing ook meegeven. Dit product moet door een volwassene gemoniteerd worden. Dit product is niet geconstrueerd en niet toegelaten voor commercieel gebruik. Gebruik het product alleen voor het gebruiksdoel waarvoor het gemaakt is.

### TECHNISCHE SPECIFICATIES

Artikel:	Voetbaldoel High Score
Artikelnummer:	76095
Gewicht:	9,4 kg
Opbouwafmetingen:	213 x 152 x 76 cm

Wanneer u problemen heeft met de montage of verdere informatie over het product wenst, vindt u onder <http://www.hudora.de/artnr/76095/>.

### INHOUD

- 20 x Buizen
- 1 x Doelnet
- 8 x Schroeven
- 11 x Haringen
- 1 x Gebruiksaanwijzing

Andere onderdelen zijn benodigd voor het vervoer en zijn niet nodig voor de opbouw en het gebruik van het artikel.

### VEILIGHEIDSTIPS

- Controleer vóór elk gebruik alle onderdelen van de goal op beschadiging en correcte montage. Het is daarbij belangrijk om te controleren of de verbindingdelen en schroefverbindingen goed vastzitten. Eventueel ontstane scherpe randen moeten meteen verwijderd worden!
- Waarschuwing: Klim in geen geval op het doelframe of het net en ga ook niet aan de stangen hangen. Dit kan ernstige ongelukken en verwondingen tot gevolg hebben!
- Wanneer het product door kinderen wordt gebruikt, mag dat alleen gebeuren onder toezicht van volwassenen.

Wij aanvaarden geen aansprakelijkheid voor schade die het gevolg is van het feit dat deze gebruiksaanwijzing niet opgevolgd werd.

### MONTAGE-INSTRUCTIES

**Aanwijzing:** Smeer vóór de montage een beetje olie op de smalle einden van de insteekverbindingen. Dat vereenvoudigt de montage en verlengt de levensduur van het product!

#### 1. Montage van het doelframe

Monteer het doelframe zoals in afb. 1 weergegeven. Let bij de montage van de buizen op de juiste nummers.

#### 2. Montage van het doelnet

De in het net ingenaaide vaantjes geven de bovenste hoeken van de goal aan. Bevestig het net aan het goalframe door eerst de aan het net genaaide klittenbanden te bevestigen aan de buisdelen 9 t/m 12. Daarna rijgt u het rijgkoord zoals in afb. 2 weergegeven om de buizen en knoopt u deze vast.

#### 3. Montage van de doelwand

Spread de doelwand uit en bevestig deze met de rubberkoorden en plastic clips aan de dwarslat en de zijkanten van het doelframe. Zet vervolgens met haringen de onderkant vast in de grond zoals in afb. 3 weergegeven. Let erop dat de clips aan de achterkant van de goal zitten, zodat deze niet door de bal geraakt kunnen worden.

#### 4. Veilige plaatsing van het doel

Fixeer als laatste stap het doelframe met de haringen aan de grond. Controleer of de grond geschikt is voor het gebruik van haringen (bijv. geen waterleiding voor gazonsproeiers in de grond!). Zorg ervoor dat de haringen helemaal in de grond geslagen zijn en stevig vastzitten. Voorkom uitstekende haken (risico op struikelen). Op een te harde ondergrond moet het doel door geschikte maatregelen anders tegen omvallen beveiligd worden om een risico op lichamelijk letsel te vermijden. Speel nooit met een goal die niet vastgezet is en laat het doel ook niet los achter.

Wij aanvaarden geen aansprakelijkheid voor schade die het gevolg is van het feit dat deze gebruiksaanwijzing niet opgevolgd werd.

### INFORMATIE VOOR GEBRUIK

- Zet het doel uitsluitend op een vlakke ondergrond op.
- Houd een minimale afstand van 3 meter aan tussen het opgebouwde doel en omliggende hindernissen.
- Beveilig het doel altijd tegen omvallen – ook als het niet in gebruik is.
- Gebruik voor reparaties uitsluitend originele onderdelen.
- Stel het product niet onnodig bloot aan slechte weersomstandigheden. Berg het op een droge en koele plek op.
- Let op eventuele roestplekken op het product en werk die meteen bij. Door het in elkaar schuiven van de metalen delen kunnen krassen in de beschermlaag gemaakt worden, waardoor roest kan ontstaan.

### ONDERHOUD EN OPSLAG

Reinig het product slechts met een doek of een vochtige lap en niet met speciale reinigingsmiddelen. Controleer het product vóór en na gebruik op schades en tekenen van slijtage. Verander niets aan de constructie van het product. Gebruik voor uw eigen veiligheid alleen originele onderdelen. Deze zijn verkrijgbaar bij HUDORA. Mochten onderdelen beschadigd zijn of scherpe hoeken en randen ontstaan zijn, dan mag het product niet meer worden gebruikt. Neem in geval van twijfel contact op met onze Serviceafdeling (<http://www.hudora.de/>). Berg het product op een veilige plek op waar het beschermd is tegen weersinvloeden, zodat het niet beschadigt raakt of mensen verwondingen toebrengt.

### AANWIJZING VOOR DE AFVOER AAN HET EINDE VAN DE LEVENSDUUR

Laat het toestel aan het einde van de levensduur afvoeren via de ter beschikking staande teruggave- en inzamelsystemen. Met eventuele vragen kunt u terecht bij afvalverwerkers bij u in de buurt.

### SERVICE

Wij doen ons best om producten te leveren die helemaal in orde zijn. Mochten toch fouten voorkomen, dan zullen wij ons best doen om deze op te lossen. Om die reden vindt u zeer veel informatie over product, onderdelen, probleemoplossingen en kwijtgeraakte opbouw instructies onder <http://www.hudora.de/artnr/76095/>.

**VERVANGENDE ONDERDELEN EN ORIGINEEL TOEBEHOOR ONDER:**  
<http://www.hudora.de/artnr/76095/>