

SICHERHEITSNETZ FÜR TRAMPOLIN

Herzlichen Glückwunsch zum Kauf Ihres Sicherheitszaunes!

SICHERHEITSHINWEISE:

Bitte lesen Sie diese Hinweise sorgfältig durch und bewahren Sie die Anleitung auf. Diese Beschreibung hilft Ihnen, das Sicherheitsnetz gefahrlos aufzubauen, auf dem Trampolin darauf sicher zu turnen und es sachgemäß zu lagern.

Beachten Sie die Gebrauchshinweise Ihres Trampolins.

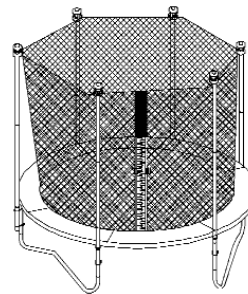
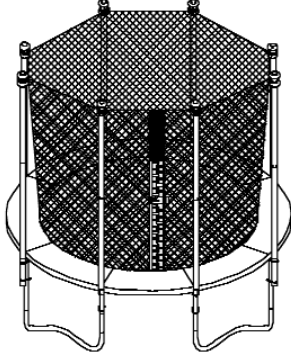

Trampolin 3 Beine

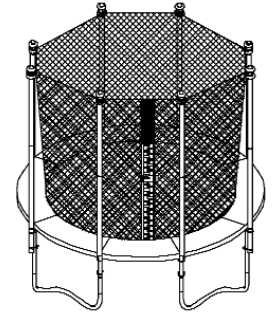

Trampolin 4 Beine

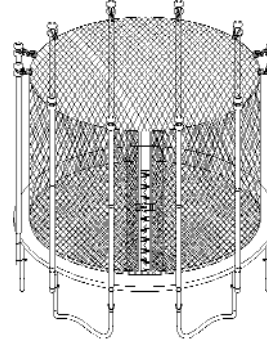

Trampolin 6 Beine

HINWEIS FÜR AUFSICHTSPERSONEN

- Die Aufsichtsperson hat strikt darauf zu achten, dass die Sicherheitsvorschriften eingehalten werden, und sie muss den Inhalt des Benutzerhandbuchs (beim Eigentümer) kennen, bevor sie die Benutzung des Trampolins und des Sicherheitsnetzes erlauben darf.
- Niemand darf ohne Aufsichtsperson das Trampolin benutzen, unabhängig vom Grad der Fertigkeit und dem Alter des Trampolinbenutzers. Das Trampolin muss gegen unerlaubte Benutzung gesichert sein. Eine Benutzung des Trampolins ohne Beaufsichtigung darf nicht erlaubt werden.
- In der Nähe des Springers und des Trampolins dürfen sich keine Gegenstände befinden, die den Springer behindern oder die ihm gefährlich werden können.
- Das Sicherheitsnetz des Trampolins ist nicht gedacht für Kinder unter sechs Jahren und für Personen, deren Körpergewicht 100 kg überschreitet.
- Das Trampolin darf nicht benutzt werden, wenn die Sprungmatte nass oder beschmutzt ist. Überprüfen Sie vor jeder Benutzung das Trampolin und das Sicherheitsnetz und ersetzen Sie verschlissene oder beschädigte Teile. Stellen Sie vor jeder Benutzung sicher, dass das Zaunnetz ordnungsgemäß aufgehängt ist. Ziehen Sie alle losen Laschen an und vergewissern Sie sich, dass das Zaunnetz nicht beschädigt ist.

HINWEISE FÜR DEN SPRINGER

- Vermeiden Sie zu hohe Sprünge. Springen Sie nicht zu lange, so dass Sie müde werden. Halten Sie Ihr Springen unter Kontrolle. Versuchen Sie nicht, das Sicherheitsnetz zu über springen.
- Sorgen Sie dafür, dass stets eine Aufsichtsperson zugegen ist, wenn Sie das Trampolin benutzen; springen Sie nicht, wenn Sie allein sind. Auf dem Trampolin darf jeweils nur eine Person springen.
- Springen Sie nicht absichtlich auf das Sicherheitsnetz. Lassen Sie sich nicht absichtlich vom Sicherheitsnetz abprallen. Hängen Sie sich nicht an den oberen Rand des Sicherheitszaunes, und versuchen Sie nicht, am Sicherheitszaun zu klettern. Legen Sie jeglichen Schmuck ab, der sich im Netz verfangen oder es durchtrennen könnte.
- Tragen Sie keine Kleidung mit Zugbändern, Schleifen und Haken, oder Schnallen mit harter und rauer Oberfläche.
- Am Sicherheitsnetz dürfen keine Teile angebracht werden, wenn dies nicht vom Hersteller des Sicherheitsnetzes ausdrücklich vorgesehen ist.
- Das Klettern auf und vom Trampolin erfolgt am Einlass des Sicherheitszaunes. Schließen Sie den Einlass jeweils nach Betreten oder Verlassen. Versuchen Sie nicht, das Trampolin durch Unterkriechen des Sicherheitsnetzes zu betreten. Verwenden Sie das Trampolin nicht als Sprungbrett, um auf andere Gegenstände aufzuspringen.

TEILELISTE

NR.	BESCHREIBUNG	ANZAHL für dreibeiniges Trampolin	ANZAHL für vierbeiniges Trampolin	ANZAHL für sechsbeiniges Trampolin
A.	OBERES RAHMENROHR, SCHAUMSTOFFBESCHICHTET	6 Stck.	8 Stck.	12 Stck.
B.	UNTERES RAHMENROHR, SCHAUMSTOFFBESCHICHTET	6 Stck.	8 Stck.	12 Stck.
C.	ROHRENDSTÜCK (BLAU & GRÜN)	6 Stck.	8 Stck.	12 Stck.
D.	BÜGEL	12 Stck.	16 Stck.	24 Stck.
E.	SHELLE FÜR BÜGEL D.	12 Stck.	16 Stck.	24 Stck.
F.	SCHRAUBENKAPPE FÜR BÜGEL D.	12 Stck.	16 Stck.	24 Stck.
G.	GUMMIRING MIT 1 HAKEN	12 Paar	16 Paar	24 Paar
H.	ZAUNNETZ	1 Stck.	1 Stck.	1 Stck.
I.	MUTTER FÜR BÜGEL D.	24 Stck.	32 Stck.	48 Stck.
J.	ABSTANDHALTER	12 Stck.	16 Stck.	24 Stck.

A. OBERES RAHMENROHR, SCHAUMSTOFFBESCHICHTET



B. UNTERES RAHMENROHR, SCHAUMSTOFFBESCHICHTET



C. ROHRENDSTÜCK (BLAU & GRÜN)



G. GUMMIRING MIT 1 HAKEN



D. BÜGEL



H. ZAUNNETZ



E. SHELLE FÜR BÜGEL D.



I. MUTTER FÜR BÜGEL D.



F. SCHRAUBENKAPPE FÜR BÜGEL D.



J. ABSTANDHALTER



MONTAGEANLEITUNG

SCHRITT 1

Stecken Sie das ROHRENDSTÜCK (C) auf das OBERE RAHMENROHR (A). Führen Sie diesen Schritt mit allen Rohren durch.

SCHRITT 2

Stecken Sie nun das OBERE RAHMENROHR (A) wie dargestellt auf das UNTERE RAHMENROHR (B); führen Sie diesen Schritt mit allen Rohren durch.

SCHRITT 3

Befestigen Sie die Stahlrohrsätze wie dargestellt an den aufrechten Trampolinbeinen. Lassen Sie sich am besten dabei von jemandem helfen, der den Rohrrahmen festhält. Befestigen Sie zunächst das UNTERE RAHMENROHR (B) mit einem BÜGEL (D) und einer LASCHE (E) an einem Stahlrohrbein und sichern Sie die Verbindung mit einer MUTTER (I)

SCHRITT 4

Während der Helfer die zusammengesteckten Rohre festhält, befestigen Sie wie dargestellt den BÜGEL (D) an einem Stahlrohrbein, und sichern Sie die Verbindung mit einer LASCHE (E) und einer MUTTER (I). Vergewissern Sie sich, dass das Ende des UNTEREN SCHAUMSTOFFBESCHICHTETEN RAHMENROHRS (B) mit der Markierung auf dem Verlängerungsbein des Trampolins auf einer Höhe von (gemessen vom unteren Ende des Teils) 30,48 cm (12") (bei Trampolinhöhe 60 cm) oder 60,96 cm (24") (bei Trampolinhöhe 90 cm) vom Boden übereinstimmt.

HINWEIS:

Ziehen Sie nicht alle Muttern sofort fest an. Setzen Sie nach der Montage aller BÜGEL (Nr. D) die vorgesehenen SCHRAUBENKAPPEN (F) auf die BÜGEL (D), um Verletzungen zu vermeiden. Beachten Sie, dass nur die unteren BÜGEL eine Kappe benötigen. Wiederholen Sie die Schritte 3 und 4 für alle Rahmenrohrsätze.

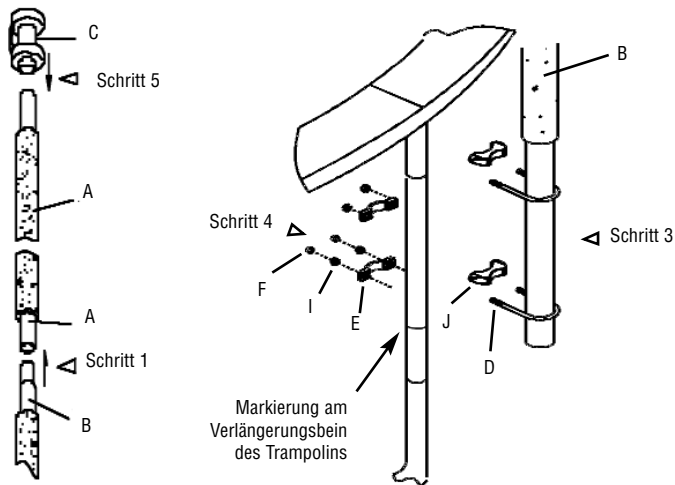

SCHRITT 5

Befestigen Sie oben am Sicherheitszaun wie dargestellt die Schnappverschlüsse an den ROHRENDSTÜCKEN (C). Befestigen Sie die oberen Schnappverschlüsse an allen Stahlrohren des Rahmens. Vergewissern Sie sich, dass der Halter des Rohrendstücks nach außen weist.

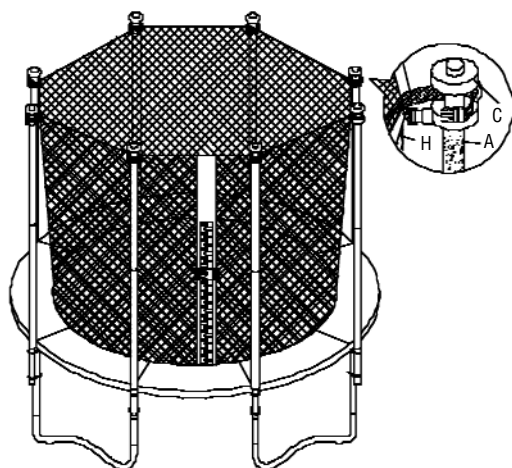

SCHRITT 6

Befestigen Sie den GUMMIRING MIT 1 HAKEN (G1) wie in Abb. A dargestellt. Ziehen Sie den Haken durch die entstandene Schlaufe, wie in Abb. B dargestellt. Ziehen Sie den Haken an den Rand des ZAUNNETZES (H) heran und haken Sie ihn in das Netz ein. Vergewissern Sie sich, dass der GUMMIRING MIT 1 HAKEN (G1) nun so aussieht, wie in Abb. C dargestellt.

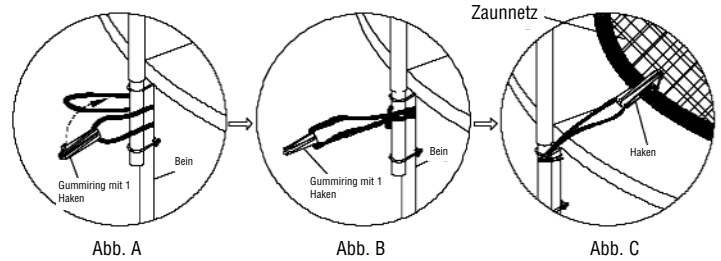

SCHRITT 7

Haken Sie ein Ende eines GUMMIRINGES MIT 1 HAKEN (G) zwischen zwei UNTEREN SCHAUMSTOFFBESCHICHTETEN RAHMENROHREN (Nr. B) an den Netzrand, ziehen Sie das andere Ende des GUMMIRINGES MIT 1 HAKEN (G) um den Hauptrahmen, und haken Sie ihn wie unten in Abb. D dargestellt am Mattenring fest.

HINWEIS: Wegen besserer Sichtbarkeit ist die Rahmenpolsterung unten in Abb. D nicht dargestellt.

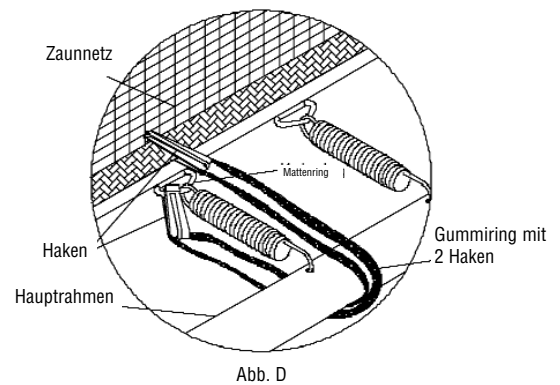

SCHRITT 8

Ziehen Sie den Reißverschluss des ZAUNNETZES (H) am Einlass zu, der zwischen zwei Stützbeinen des Trampolins liegen muss, und lassen Sie dann die zwei Schnappverschlüsse einrasten, wie unten dargestellt (der untere Verschluss ist nicht dargestellt).

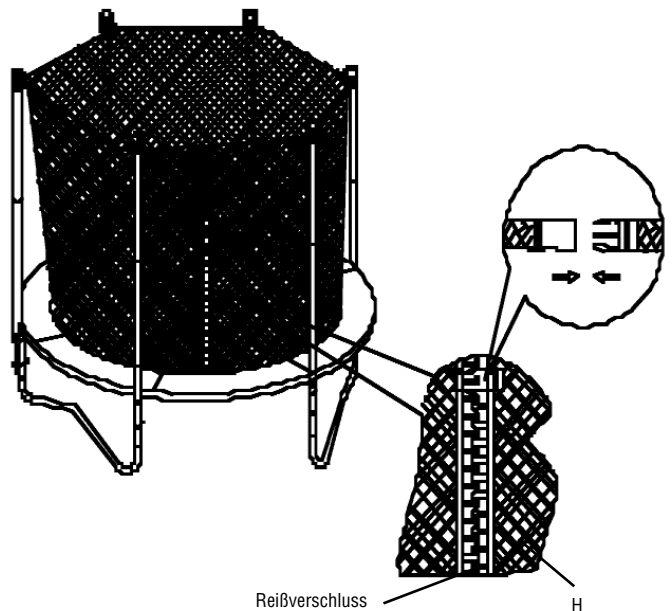

SCHRITT 9

Wichtiger Warnhinweis !!! Sie müssen nun noch einmal alle Schnappverschlüsse festzurren, damit der Sicherheitszaun sich spannt. Ohne Spannung kann der Sicherheitszaun seine Funktion nicht ordnungsgemäß erfüllen. Ziehen Sie zuletzt alle Muttern fest an.

Lagerung:

Stets trocken und kühl lagern. Verwenden Sie nur Originalersatzteile. Wenden Sie sich dafür an unsere Service Adresse.



FILET DE PROTECTION DU TRAMPOLINE

Toutes nos félicitations pour le filet de protection que vous venez d'acheter !

CONSIGNES DE SÉCURITÉ :

Veuillez lire attentivement ces consignes et conserver le mode d'emploi. Cette description doit vous aider à monter sans danger le filet de protection, à faire du trampoline en toute sécurité et à l'entreposer de manière adéquate.

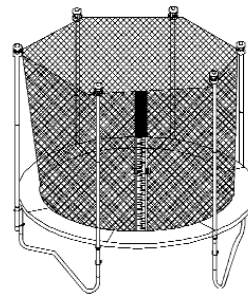
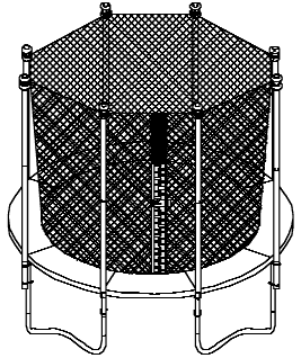

Trampoline 3 pieds

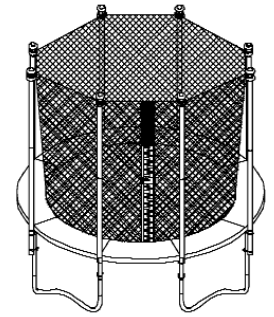

Trampoline 4 pieds

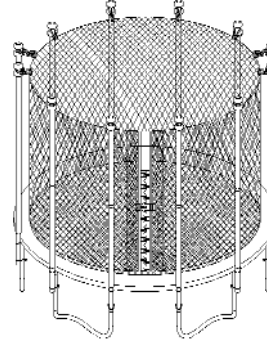

Trampoline 6 pieds

INSTRUCTIONS: A UTILISER SOUS LA SURVEILLANCE D'UN ADULTE - UTILISATION POUR UN USAGE DOMESTIQUE

- Le surveillant doit respecter scrupuleusement les consignes de sécurité, connaître le manuel de l'utilisateur et l'utilisation du trampoline et de son filet de protection avant d'autoriser quiconque à utiliser le trampoline.
- Personne ne doit utiliser le trampoline sans surveillance, quel que soit son âge ou sa compétence. Il ne faut pas que le trampoline puisse être utilisé sans autorisation. Interdire formellement toute utilisation du trampoline sans surveillance.
- Ne pas garder sur soi et à proximité du trampoline un objet qui pourrait être gênant ou potentiellement dangereux.
- Le filet de protection ne doit pas être utilisé quand des enfants de moins de 6 ans ou une personne pesant plus de 220 LB (100 kg) utilisent le trampoline.
- Interdire l'accès au trampoline si la toile est mouillée ou sale. Inspecter le trampoline et le filet de protection avant toute utilisation et remplacer les pièces usées ou endommagées. Vérifier que le filet est correctement positionné. Resserrer les colliers de serrage si besoin et vérifier le bon état du filet.

INSTRUCTIONS POUR L'UTILISATEUR

- Prenez garde à ne pas sauter trop haut. Arrêtez les séances de saut avant l'épuisement. Vous devez parfaitement contrôler votre saut, à tout moment. Ne tentez pas de franchir le filet de protection en sautant.
- N'utilisez jamais le trampoline si vous êtes seul, sans personne pour vous surveiller. L'utilisation du trampoline n'est autorisée qu'à une seule personne à la fois.
- Ne vous jetez pas contre le filet. N'essayez pas de rebondir au dessus du filet. Ne vous suspendez pas au filet, et n'essayez pas d'y grimper. Ne portez aucun bijou qui pourrait s'emmêler au filet ou le couper.
- Ne portez pas de vêtements comportant cordons de serrage, brides, crochets, boucles de ceinture.
- Sauf indication spécifique du fabricant, n'attachez aucun accessoire sur le filet. Pour monter sur le trampoline et en descendre, utilisez la porte d'accès prévue à cet effet. Veillez à fermer l'accès après chaque entrée et sortie. Ne tentez pas de monter sur le trampoline en rampant sous le filet. N'utilisez pas le trampoline comme tremplin pour vous projeter quelque part.

LISTE DES PIÈCES

N°.	DESCRIPTION	QTE pour le trampoline 3 supports	QTE pour le trampoline 4 supports	QTE pour le trampoline 6 supports
A.	TUBE SUPERIEUR AVEC MOUSSE	6 PIÈCES	8 PIÈCES	12 PIÈCES
B.	TUBE INFÉRIEUR AVEC MOUSSE	6 PIÈCES	8 PIÈCES	12 PIÈCES
C.	EMBOUT DE TUBE (BLEU & VERT)	6 PIÈCES	8 PIÈCES	12 PIÈCES
D.	VIS EN U	12 PIÈCES	16 PIÈCES	24 PIÈCES
E.	PATTE DE SERRAGE POUR N° D	12 PIÈCES	16 PIÈCES	24 PIÈCES
F.	CACHE VIS POUR N° D	12 PIÈCES	16 PIÈCES	24 PIÈCES
G.	ELASTIQUE A UN CROCHET	12 PAIRES	16 PAIRES	24 PAIRES
H.	FILET DE PROTECTION	1 PIÈCES	1 PIÈCES	1 PIÈCES
I.	ECROU DE BLOCAGE POUR N° D	24 PIÈCES	32 PIÈCES	48 PIÈCES
J.	ETRESILLON	12 PIÈCES	16 PIÈCES	24 PIÈCES

A. TUBE SUPERIEUR AVEC MOUSSE

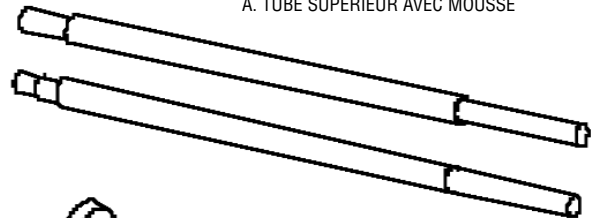

B. TUBE INFÉRIEUR AVEC MOUSSE



C. EMBOUT DE TUBE (BLEU & VERT)



G. ELASTIQUE A UN CROCHET



D. VIS EN U



H. FILET DE PROTECTION



E. PATTE DE SERRAGE POUR N° D



I. ECROU DE BLOCAGE POUR N° D



F. CACHE VIS POUR N° D



J. ETRESILLON



ETAPE 1

Fixez L'EMBOUT DE TUBE N°C au TUBE SUPERIEUR. Procédez de même pour tous les tubes.

ETAPE 2

Maintenant, fixez le TUBE SUPERIEUR N°A au TUBE INFÉRIEUR N°B comme indiqué sur le schéma, procédez ainsi pour tous les tubes.

ETAPE 3

Fixez les tubes aux supports du trampoline comme indiqué sur le schéma ci-dessous. Faites-vous aider par une autre personne qui maintiendra les tubes droit pendant que vous les fixez. Commencez par fixer le TUBE INFÉRIEUR N°B au support au moyen de la VIS EN U N°D et de la PATTE DE SERRAGE N°E, puis sécurisez avec le BOULON DE BLOCAGE N°I.

ETAPE 4

Tandis que l'autre personne maintient le tube, fixez la VIS EN U N°D au support comme indiqué sur le schéma, sécurisez avec la PATTE DE SERRAGE N°E et le BOULON DE BLOCAGE N°I. Il est indispensable que le bout du TUBE INFÉRIEUR AVEC MOUSSE N°B soit aligné avec la marque indiquée sur le support du trampoline (mesuré à partir du bas) soit à 12 pouces (trampoline de 60cm de hauteur) ou à 24 pouces (trampoline de 90cm de hauteur) du sol.

ASTUCE :

Ne serrez pas tous les boulons de blocage ensemble. Quand toutes les VIS EN U sont assemblées, posez les CACHE VISSÉS N° F sur les VIS EN U N°D, par mesure de sécurité ; attention, seules les VIS EN U positionnées en bas doivent être recouvertes. Reprendre les étapes 3 et 4 pour monter l'ensemble des tubes.

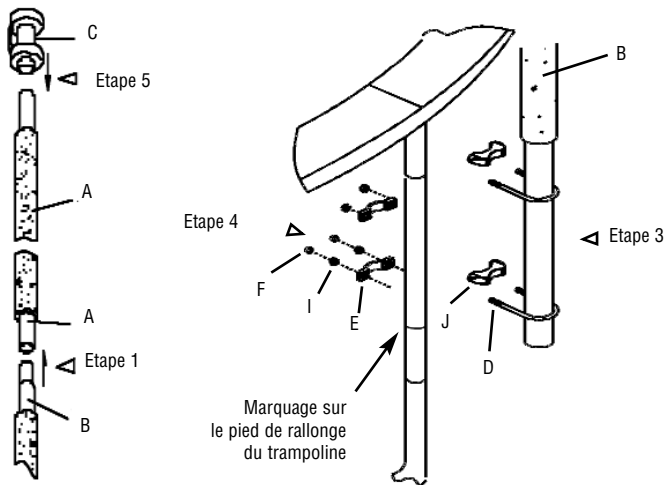
**ETAPE 5**

fixez les fermoirs en haut du filet de protection aux EMBOUTS DE TUBE N°C, comme indiqué sur le schéma. Procédez ainsi pour tous les fermoirs. Vérifiez que l'embout de tube est placé dans le bon sens (vers l'extérieur).

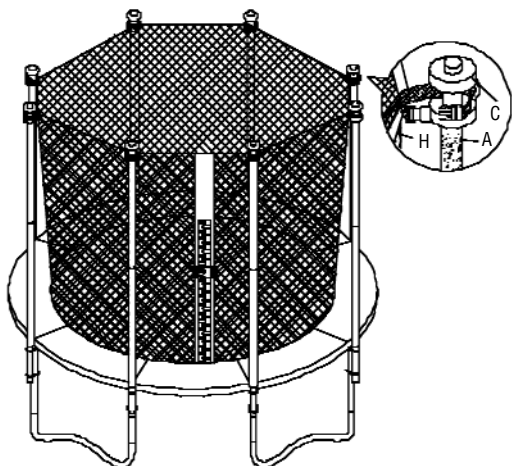
**ETAPE 6**

Mettez en place L'ELASTIQUE A UN CROCHET N°G1 suivant la figure 1 ci-dessous. Passez l'extrémité de l'élastique qui comporte le crochet à l'intérieur de l'autre extrémité, comme indiqué figure B. Puis fixez crochet au FILET DE PROTECTION N°H. Enfin, vérifiez que ce que vous obtenez est bien conforme au schéma de la figure C.

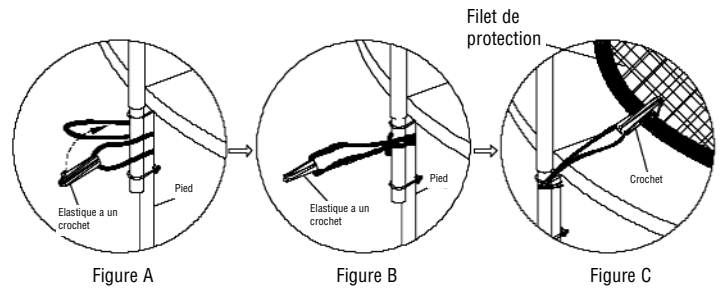
**ETAPE 7**

Fixez une des extrémités de l' ELASTIQUE A UN CROCHET N°G au bord du filet entre deux TUBES INFÉRIEURS AVEC MOUSSE, puis passez l'autre extrémité de ce même ELASTIQUE A UN CROCHET N°G autour du cadre d'acier de l'armature, puis fixez la à l'anneau de la toile, comme indiqué sur la figure D ci-dessous.

ASTUCE :

Pour que le schéma soit plus clair, les coussins de protection n'y sont pas représentés.

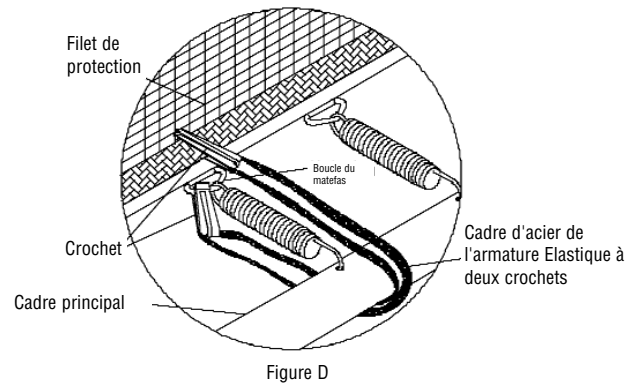
**ETAPE 8**

Remontez la fermeture éclair de la porte d'entrée du FILET DE PROTECTION N°H, positionnée entre deux supports, puis bouclez deux fermoirs suivant le schéma ci-dessous (le bas du fermoir n'est pas représenté).

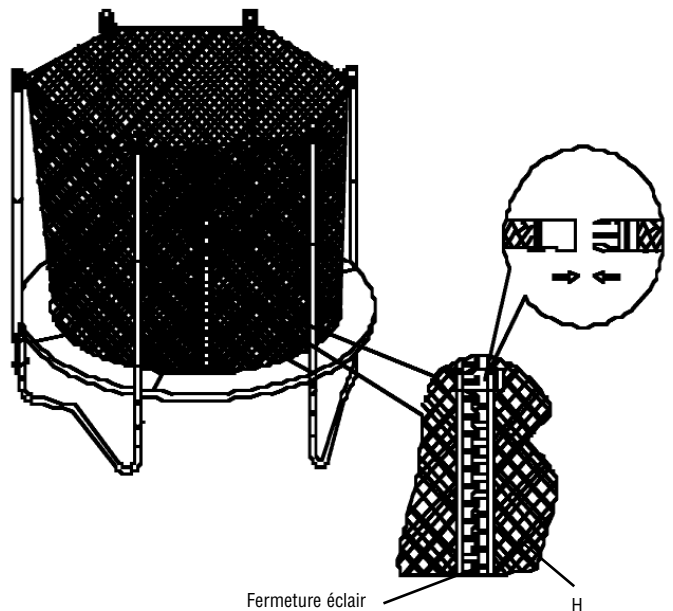
**ETAPE 9**

Avertissement Important !!! Vous devez maintenant resserrer toutes les boucles de fixation, afin de tendre le filet de protection. Ceci est nécessaire pour assurer le bon fonctionnement du filet. Ne procédez au blocage qu'en tout dernier lieu.

Stockage :

Toujours stocker dans un endroit sec et frais. N'utilisez que des pièces de rechange d'origine. Adressez-vous pour cela à notre service après-vente



TRAMPOLINE SAFETY NET

Congratulations on the purchase of your safety enclosure!

SAFETY INSTRUCTIONS:

Please read these instructions carefully and keep them in a safe place. This description will help you to put the safety net together safely, to exercise safely on the trampoline and to store it appropriately.

Follow the instructions for your trampoline.

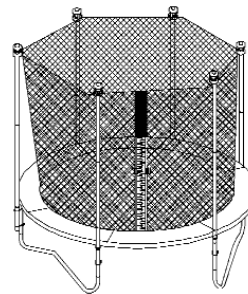
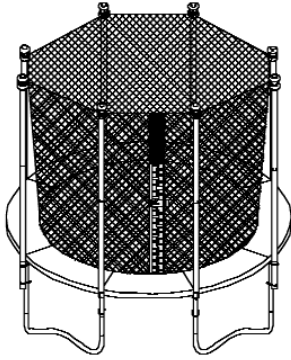

3 leg trampoline

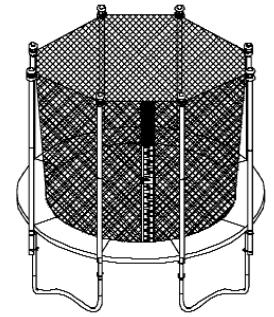

4 leg trampoline

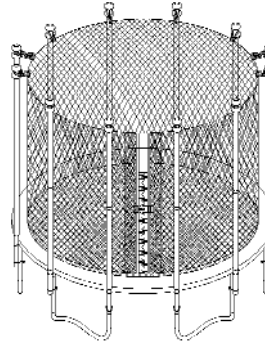

6 leg trampoline

INSTRUCTIONS FOR SUPERVISORS

- The person supervising must strictly ensure that the safety instructions are complied with and must know the contents of the user manual (with the owner) before allowing the trampoline and safety net to be used.
- No-one may use the trampoline without a supervisor being present, regardless of the trampoline user's proficiency or age. It must be ensured that there can be no unapproved use of the trampoline. Unsupervised use of the trampoline must not be allowed.
- There should be no objects near the jumper or the trampoline which could obstruct the jumper or be dangerous to him.
- The trampoline safety net is not intended for children under six years of age or for those who weigh more than 100 kg.
- The trampoline may not be used if the springmat is wet or dirty. Carry out a check each time the trampoline and safety net are to be used and replace any parts that are worn out or damaged. Ensure that the enclosure net is suspended correctly before each use. Tighten any loose straps or clamps and make sure that the enclosure net is not damaged.

INSTRUCTIONS FOR JUMPERS

- Don't jump too high. Don't keep jumping until you feel yourself getting tired. Keep your jumps under control. Don't try to jump over the safety net.
- Ensure that a supervisor is always in attendance when you use the trampoline; don't jump when you are alone. Only one person may jump at a time on the trampoline.
- Don't jump on the safety net on purpose. Don't bounce off the safety net on purpose. Don't hang off the top edge of the safety enclosure and don't try to climb the safety enclosure. Take off all jewellery which could catch in the net or cut through it.
- Don't wear clothes with straps, loops or hooks, or buckles with hard, rough surfaces.
- Only those parts which the provider has expressly provided for the safety net should be fitted to it.
- You climb onto and off the trampoline through the entrance of the safety enclosure. Close the entrance each time after you enter or leave. Don't try to get on the trampoline by crawling under the safety net. Don't use the trampoline as a springboard for jumping on to other objects.

A. UPPER CROSSBAR, FOAM COVERED

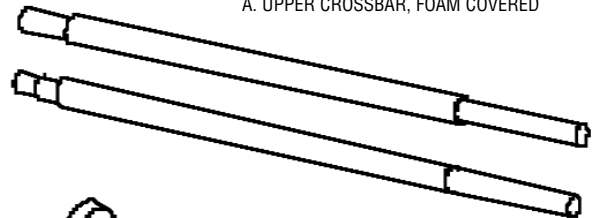

B. LOWER CROSSBAR, FOAM COVERED



C. PIPE END PIECE



G. RUBBER RING WITH 1 HOOK



D. BRACKET



H. ENCLOSURE NET

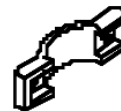

E. CLAMP FOR BRACKET D.



I. NUT FOR BRACKET D.



F. SCREW CAP



J. SPACER

PARTS LIST

NO.	DESCRIPTION	NUMBER for three leg trampoline	NUMBER for four leg trampoline	NUMBER for six leg trampoline
A.	UPPER CROSSBAR, FOAM COVERED	6 units	8 units	12 units
B.	LOWER CROSSBAR, FOAM COVERED	6 units	8 units	12 units
C.	PIPE END PIECE (BLUE & GREEN)	6 units	8 units	12 units
D.	BRACKET	12 units	16 units	24 units
E.	CLAMP FOR BRACKET D.	12 units	16 units	24 units
F.	SCREW CAP FOR BRACKET D.	12 units	16 units	24 units
G.	RUBBER RING WITH 1 HOOK	12 Pair	16 Pair	24 Pair
H.	ENCLOSURE NET	1 unit	1 unit	1 unit
I.	NUT FOR BRACKET	24 units	32 units	48 units
J.	SPACER	12 units	16 units	24 units



ASSEMBLY INSTRUCTIONS

STEP 1

Put the PIPE END PIECE (C) onto the UPPER CROSSBAR (A). Carry out this step for all upper crossbars.

STEP 2

Put the UPPER CROSSBAR (A) onto the LOWER CROSSBAR (B) as shown; carry out this step

STEP 3

Attach the steel pipes to the upright trampoline legs as shown. It is advisable to have somebody else help at this stage who can hold the tubular frame steady. Firstly, attach the LOWER CROSSBAR (B) with a BRACKET (D) and a CLAMP (E) to a steel leg and secure it with a NUT (I)

STEP 4

As the helper keeps a steady hold of the pipes which are clamped together, attach the BRACKET (D) to a steel leg as shown and secure it with a CLAMP (E) and a NUT (I). Make sure that the end of the LOWER FOAM COVERED CROSSBAR (B) matches the marking on the extension leg of the trampoline at a height of (measured from the Lower end of the part) 30.48 cm (12") (at a trampoline height of 60 cm) or 60.96 cm (24") (at a trampoline height of 90 cm) from the ground.

NOTE:

Do not tighten all the nuts immediately. To avoid injuries, attach the provided SCREW CAPS (F) to the BRACKETS (D) after assembly of all brackets. Please note that only the lower BRACKETS require a cap. Repeat steps 3 and 4 for all framework pipes.

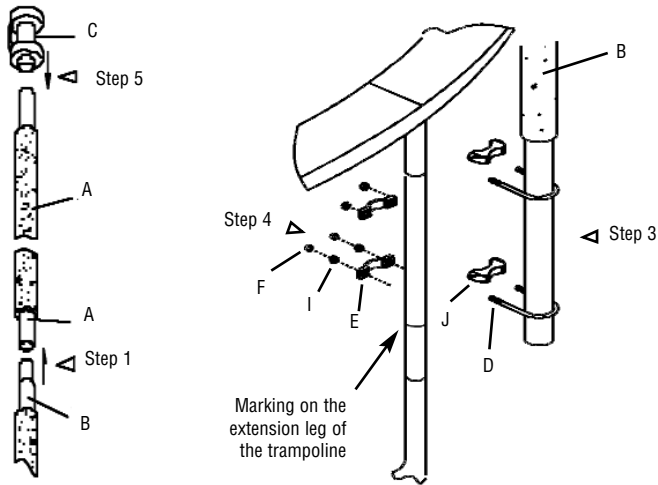

STEP 5

Attach the snap locks to the PIPE END PIECES (C) at the top of the safety enclosure as shown. Attach the upper snap locks to all steel pipes of the frame. Make sure that the pipe end piece fastener is facing out.

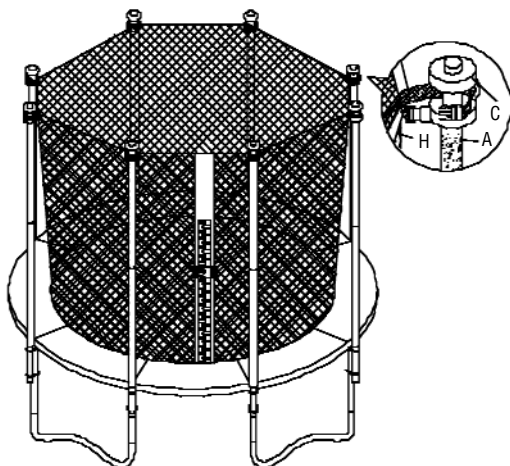

STEP 6

Attach the RUBBER RING WITH 1 HOOK (G1) as shown in Fig. A. Pull the hook through the loop that is created, as shown in Fig. B. Pull the hook to the edge of the ENCLOSURE NET (H) and hook it onto the net. Make sure that the RUBBER RING WITH 1 HOOK (G1) now looks as is shown in Fig. C.

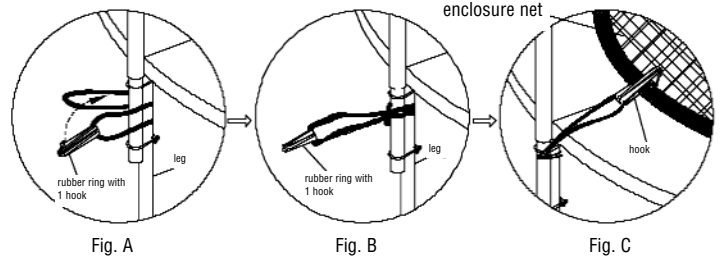

STEP 7

Hook one end of a RUBBER RING WITH 1 HOOK (G) between two LOWER FOAM COVERED CROSSBARS (No. B) on to the edge of the net, pull the other end of the RUBBER RING WITH 1 HOOK (G) around the main frame and hook it tightly to the mat ring as shown in Fig. D.

NOTE: So that we can show this more clearly, the frame cushioning is not shown in Fig. D.

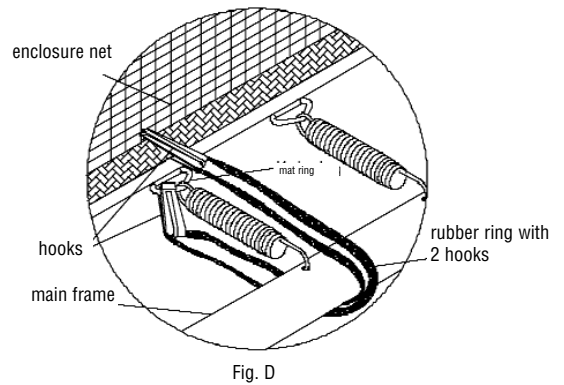

STEP 8

Close up the ENCLOSURE NET (H) zip at the entrance, which must be situated between two of the trampoline's supporting legs, and then click the two snap locks together as shown below (the lower fastener is not shown).

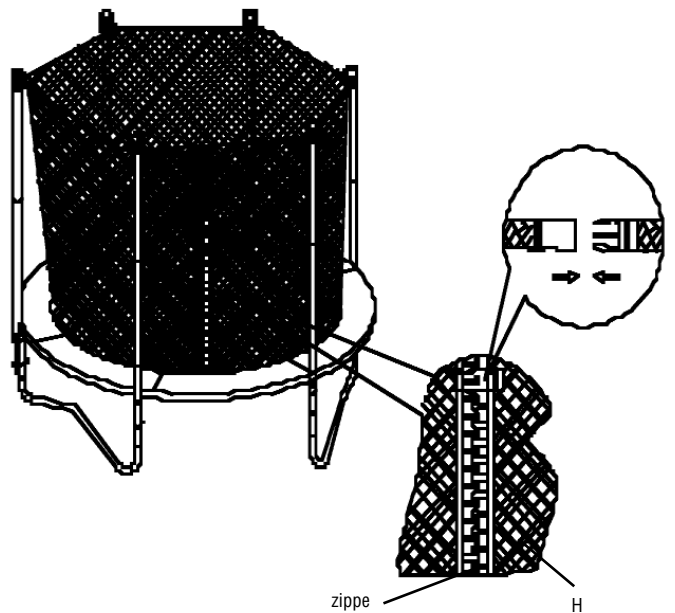

STEP 9

Important warning!!! Now you must close all the snap locks again so that the safety enclosure is tightened. Without this tension, the safety enclosure cannot fulfil its correct function. Finally tighten all the nuts securely.

Storage:

Always store in a dry, cool place. Only use original spare parts. Contact us at our service address for these.



RETE DI SICUREZZA PER TRAMPOLINO ELASTICO

Congratulazioni per aver acquistato la vostra recinzione di sicurezza!

AVVERTENZE DI SICUREZZA:

Vi preghiamo di leggere le avvertenze e di conservare le istruzioni. Questa figura descrittiva vi serve per montare la rete di sicurezza senza correre alcun pericolo, per allenarvi a saltare sul trampolino elastico in maniera sicura e per stoccarlo a dovere.

Seguire le istruzioni per l'uso del vostro trampolino elastico.

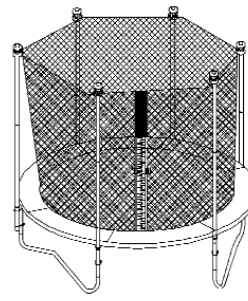
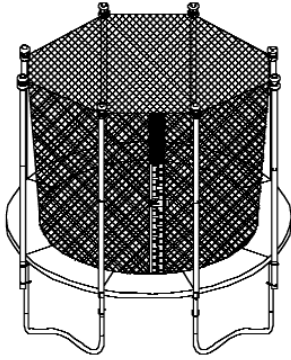

Trampolino elastico a 3 piedi

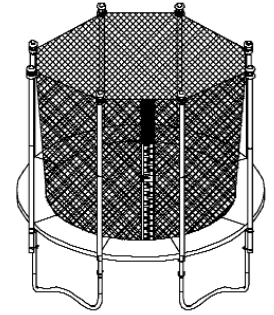

Trampolino elastico a 4 piedi

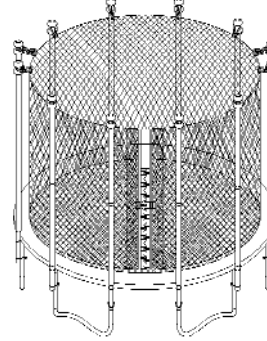

Trampolino elastico a 6 piedi

AVVISO PER IL SUPERVISORE

- Il supervisore deve far rispettare rigorosamente le norme di sicurezza e familiarizzare con il manuale d'uso (del produttore) prima di poter usare il trampolino elastico e la rete di sicurezza
- Nessun saltatore potrà usare il trampolino elastico senza la presenza di un supervisore a prescindere dall'abilità, dall'età del saltatore del trampolino elastico. Vietare l'uso del trampolino elastico alle persone non autorizzate. Vietare l'uso del trampolino elastico in assenza di un supervisore.
- Tenere lontano dal saltatore e dal trampolino qualsiasi oggetto che possa interferire con il saltatore o che possa comunque essere potenzialmente pericoloso.
- La rete di sicurezza per il trampolino elastico non è stata ideata per essere utilizzata da bambini con età inferiore ai 6 anni o da qualsiasi altra persona con un peso corporeo superiore ai 100 kg.
- Non usare il trampolino elastico quando quest'ultimo è bagnato o sporco. Ispezionare sempre il trampolino elastico e la rete di sicurezza prima dell'uso e sostituire le parti consumate o danneggiate. Accertarsi che la rete di recinzione sia sospesa in maniera corretta prima di utilizzarla. Stringere tutti i morsetti allentati ed assicurarsi che la rete di recinzione non sia stata danneggiata.

AVVISO PER IL SALTATORE

- Evitare di saltare troppo in alto. Assicurarsi di non saltare troppo fino a stancarsi. Controllare sempre il salto. Non provare a saltare oltre la rete di sicurezza.
- Assicurarsi della presenza di un supervisore quando si usa il trampolino elastico; non saltare da soli. Non più di una persona alla volta può saltare sul trampolino elastico.
- Non saltare intenzionalmente sulla rete di sicurezza del trampolino elastico. Non provare intenzionalmente a rimbalzare sulla rete di sicurezza. Non appendersi nella parte superiore della recinzione di sicurezza, né provare a scavalcare la rete di recinzione. Rimuovere qualsiasi gioiello che possa rimanere impigliato nella rete o possa tagliare la rete.
- Non indossare abiti con lacci, ganci o fibbie con superfici fortemente abrasive.
- La rete di sicurezza non è stata ideata per appoggiarci degli accessori. Salvo specificato diversamente dal produttore della rete di sicurezza.
- Salire e scendere dal trampolino elastico passando dal cancello della recinzione di sicurezza. Chiudere sempre il cancello dopo essere entrati o uscire con la fibbia chiusa. Non provare a raggiungere il trampolino elastico strisciando sotto la rete di sicurezza. Non usare il trampolino elastico come pedana per saltare su altri oggetti.

ELENCO PEZZI

N°	DESCRIZIONE	QUANTITA' per trampolino elastico a tre piedi	QUANTITA' per trampolino elastico a quattro piedi	QUANTITA' per trampolino elastico a sei piedi
A.	TUBO DEL TELAIO SUPERIORE, RIVESTITO DI ESPANSO	6 PZ.	8 PZ.	12 PZ.
B.	UTUBO DEL TELAIO INFERIORE, RIVESTITO DI ESPANSO	6 PZ.	8 PZ.	12 PZ.
C.	TAPPO DEL TUBO (BLU E VERDE)	6 PZ.	8 PZ.	12 PZ.
D.	STAFFA A CAVALLETTO	12 PZ.	16 PZ.	24 PZ.
E.	MORSETTO PER STAFFA D.	12 PZ.	16 PZ.	24 PZ.
F.	CAPPUCCIO A VITE PER STAFFA D.	12 PZ.	16 PZ.	24 PZ.
G.	ANELLO DI GOMMA CON 1 GANCIO	12 coppie	16 coppie	24 coppie
H.	RETE DI RECINZIONE	1 PZ.	1 PZ.	1 PZ.
I.	DADO PER STAFFA D.	24 PZ.	32 PZ.	48 PZ.
J.	DISTANZIATORE	12 PZ.	16 PZ.	24 PZ.

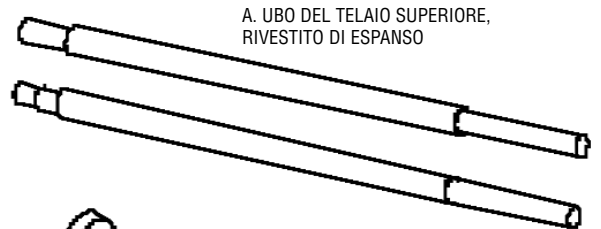

A. UBO DEL TELAIO SUPERIORE, RIVESTITO DI ESPANSO



C. TAPPO DEL TUBO (BLU & VERDE)



B. TUBO DEL TELAIO INFERIORE, RIVESTITO DI ESPANSO

G. ANELLO DI GOMMA CON 1 GANCIO



D. STAFFA A CAVALLETTO

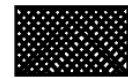

H. RETE DI RECINZIONE

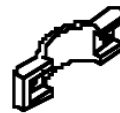

E. MORSETTO PER STAFFA D.



I. DADO PER STAFFA D.



F. CAPPUCCIO A VITE PER STAFFA D.



J. DISTANZIATORE



ISTRUZIONI PER IL MONTAGGIO

FASE 1

Collegare IL TAPPO DEL TUBO (C) al TUBO DEL TELAIO SUPERIORE (A). Eseguire la stessa operazione per tutti i tubi.

FASE 2

Collegare IL TAPPO DEL TUBO (C) al TUBO DEL TELAIO SUPERIORE (A). Eseguire la stessa operazione per tutti i tubi..

FASE 3

Collegare i tubi verticalmente ai piedi del trampolino elastico come mostrato nella figura. Accertarsi che qualcuno tenga fermo il telaio di tubi quando si esegue l'operazione. Collegare prima il TUBO DEL TELAIO INFERIORE (B) al telaio del piede con una STAFFA A CAVALLETTO (D) ed un MORSETTO (E) e fissare con il DADO (I).

FASE 4

Con l'aiutante che tiene fermo il telaio di tubi, collegare la STAFFA A CAVALLETTO (D) al telaio del piede come mostrato nella figura, fissare con il MORSETTO (E) ed il DADO DI BLOCCAGGIO (I). Accertarsi che l'estremità del TUBO DEL TELAIO INFERIORE RIVESTITO DI ESPANSO (B), coincida con l'apposito contrassegno presente sul piede estensibile del trampolino elastico ad un'altezza di (misurazione eseguita dall'estremità inferiore) a 30,48 cm (12") (per un trampolino elastico alto 60 cm) oppure 60,96 cm (24") (per un trampolino alto 90 cm) dal suolo.

NOTA:

Non stringere subito tutti i dadi di bloccaggio, perché alla fine potrete doverli stringere nuovamente. Dopo aver montato tutte le STAFFE A CAVALLETTO, mettere il CAPPUCCIO PER LA STAFFA (F) in dotazione con la STAFFA A CAVALLETTO (D) per evitare di farsi male, preghi annotare che solo la STAFFA A CAVALLETTO inferiore necessita di essere coperta. Ripetere le fasi 3 e 4 per tutti i tubi del telaio.

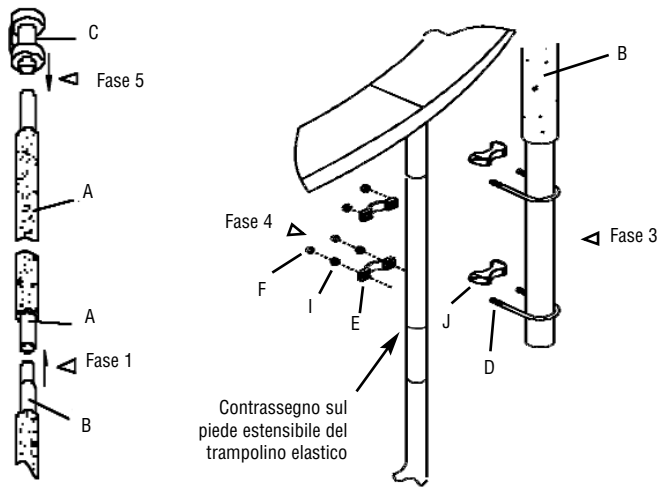

FASE 5

Applicare le fibbie di chiusura sulla parte superiore della rete di protezione al TAPPO DEL TUBO (C) come mostrato nella figura. Applicare le fibbie di chiusura superiori per l'intero telaio di tubi. Accertarsi che il porta-tappo sia rivolto verso l'esterno.

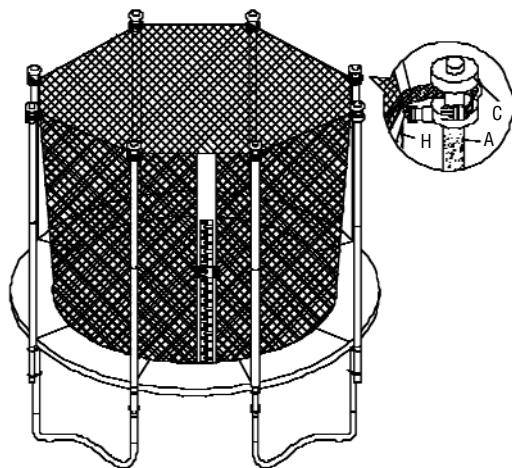

FASE 6

Sistemare L'ANELLO DI GOMMA CON 1 GANCIO (G1) come mostrato nella Figura A in basso. Tirare l'estremità del gancio attraverso l'estremità senza il gancio come mostrato nella Figura B. Tirare il gancio in su verso il bordo della RETE DI SICUREZZA (H) ed agganciare sulla rete; poi accertarsi che L'ANELLO DI GOMMA CON 1 GANCIO (G1) appaia come mostrato nella Figura C.

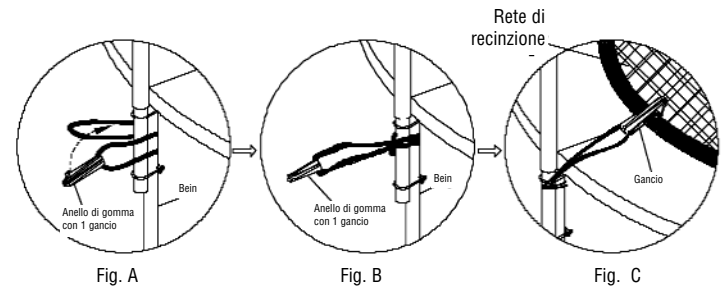

FASE 7

Agganciare un'estremità dell'ANELLO DI GOMMA CON 1 GANCOI (G) al bordo della rete che è collocato tra due TUBI DEL TELAIO INFERIORE CON ESPANSO (B), poi tirare l'altra estremità dell'ANELLO DI GOMMA CON 1 GANCIO (G) attorno al telaio principale e agganciare all'anello del tappeto elastico, come mostrato nella Figura D in basso.

NOTA: per rendere chiara l'immagine, l'imbottitura del telaio non viene mostrata nella Figura D in basso.

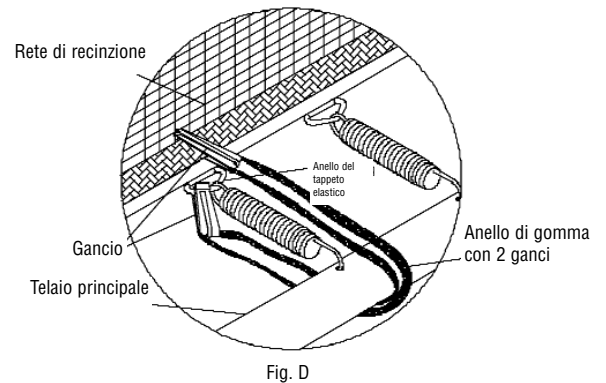

FASE 8

Tirare la zip della RETE DI RECINZIONE (H) sul cancello che dovrebbe essere collocata tra le due basi dei piedi del trampolino elastico, poi chiudere le due fibbie come mostrato nella figura (il fondo della fibbia non viene mostrata nella figura).

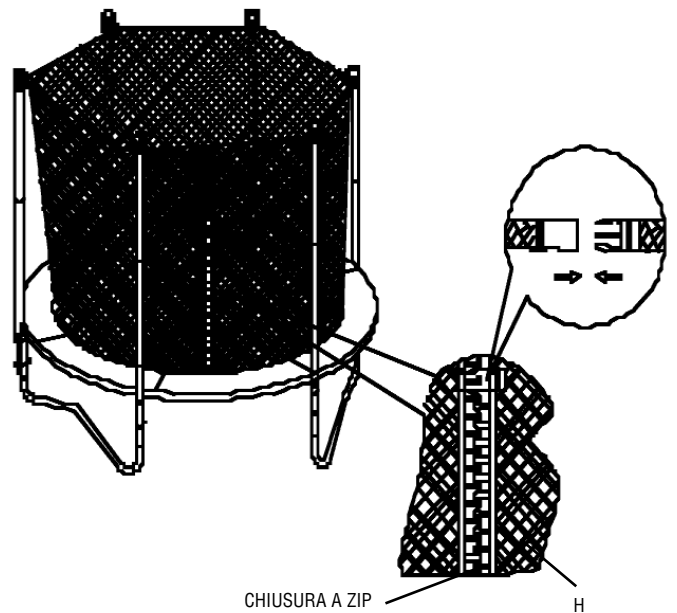

FASE 9

Avviso importante !!! Adesso stringete nuovamente tutte le fibbie di chiusura in modo che la recinzione di sicurezza sia ben salda, altrimenti si rischia che la recinzione di sicurezza non funzioni correttamente. Stringere infine tutti i dadi di bloccaggio.

Stoccaggio:

Stoccare sempre in un luogo asciutto e fresco. Usare solo pezzi di ricambio originali. Rivolgersi appositamente al nostro centro di assistenza tecnica.

