



- Ⓧ **AUFBAU- UND GEBRAUCHSANWEISUNG**
- Ⓧ **INSTRUCTIONS ON ASSEMBLY AND USE**
- Ⓧ **ISTRUZIONI PER IL MONTAGGIO E PER L'USO**
- Ⓧ **INSTRUCCIONES DE MONTAJE Y DE USO**
- Ⓧ **INSTRUCTIONS DE MONTAGE ET MODE D'EMPLOI**
- Ⓧ **MONTAGE- EN GEBRUIKSHANDLEIDING**





Abb. A | fig. A | Fig. A | figura A | III. A | afb. A



Abb. B | fig. B | Fig. B | figura B | III. B | afb. B



Abb. C | fig. C | Fig. C | figura C | III. C | afb. C

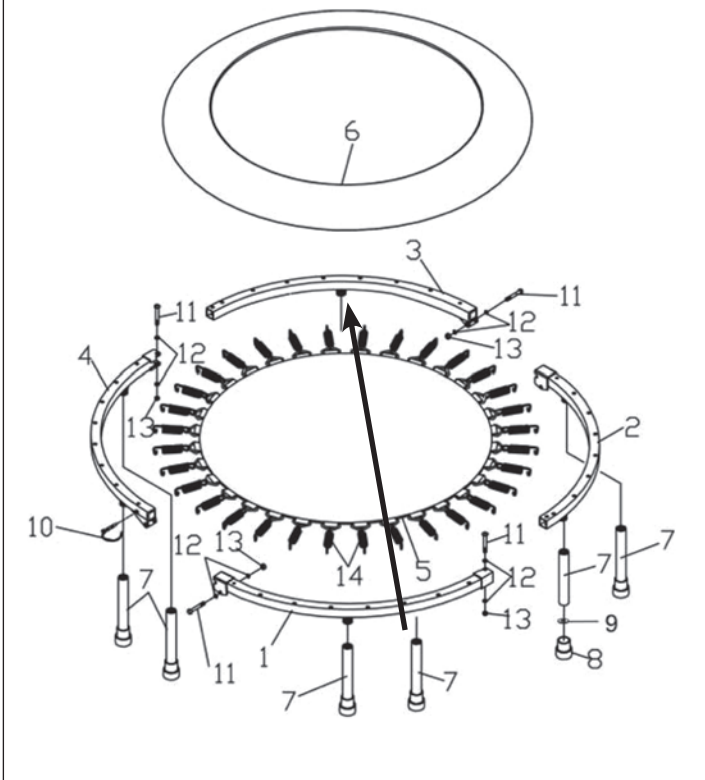
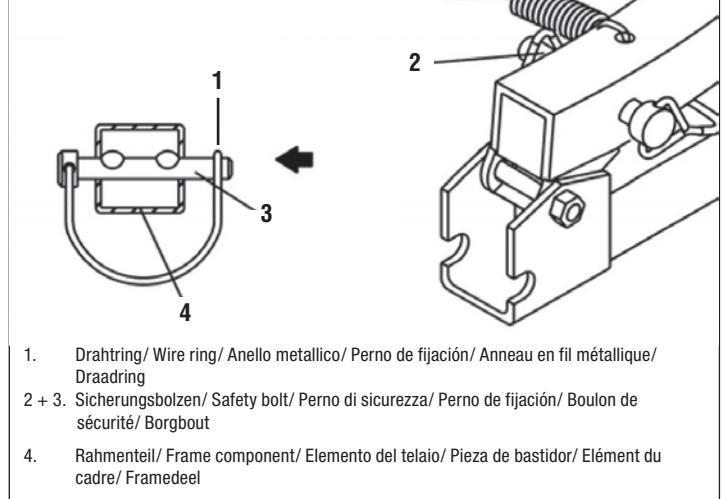

1. Drahting/ Wire ring/ Anello metallico/ Perno de fijación/ Anneau en fil métallique/ Draadring
- 2 + 3. Sicherungsbolzen/ Safety bolt/ Perno di sicurezza/ Perno de fijación/ Boulon de sécurité/ Borgbout
4. Rahmenteil/ Frame component/ Elemento del telaio/ Pieza de bastidor/ Élément du cadre/ Framedeel

Abb. 1 | fig. 1 | Fig. 1 | figura 1 | III. 1 | afb. 1



Abb. 2 | fig. 2 | Fig. 2 | figura 2 | III. 2 | afb. 2



1. Schraubverbinder/ Screw connector/ Giunto a vite/ Conector de rosca/ Connecteur à visser/ Schroefverbind.

Abb. 3 | fig. 3 | Fig. 3 | figura 3 | III. 3 | afb. 3

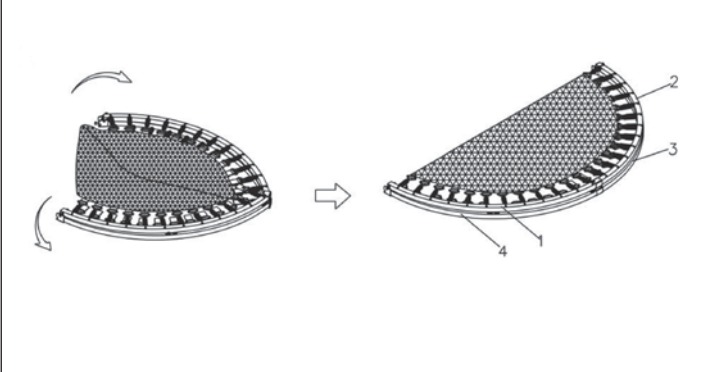
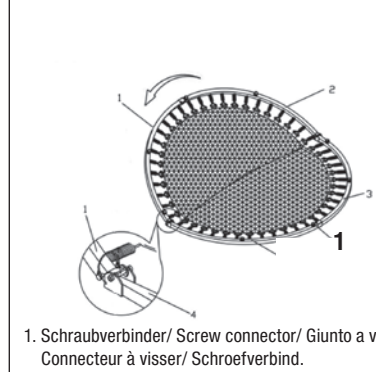

Abb. 4 | fig. 4 | Fig. 4 | figura 4 | III. 4 | afb. 4



Abb. 5 | fig. 5 | Fig. 5 | figura 5 | III. 5 | afb. 5

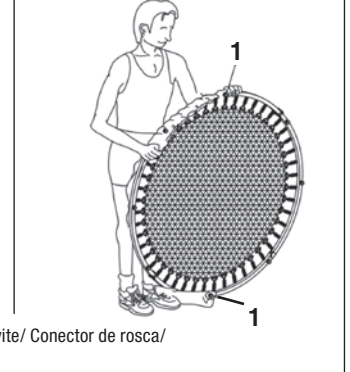

HUDORA®

Abb. 6 | fig. 6 | Fig. 6 | figura 6 | III. 6 | afb. 6

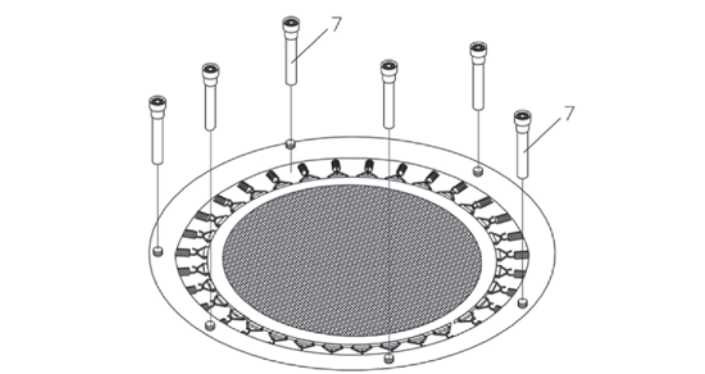
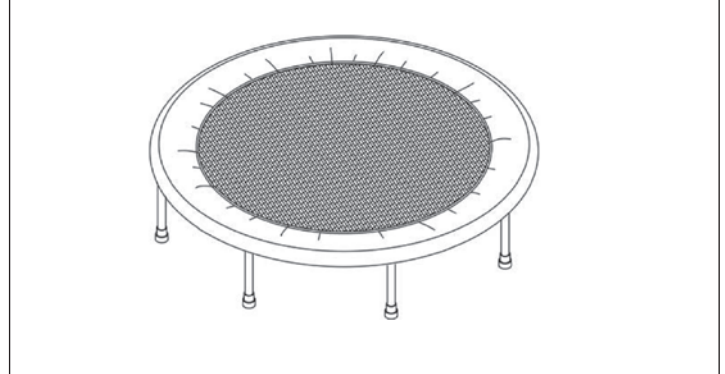

Abb. 7 | fig. 7 | Fig. 7 | figura 7 | III. 7 | afb. 7



1. Schraubverbinder/ Screw connector/ Giunto a vite/ Conector de rosca/
Connecteur à visser/ Schroefverbind.

Abb. 8 | fig. 8 | Fig. 8 | figura 8 | III. 8 | afb. 8

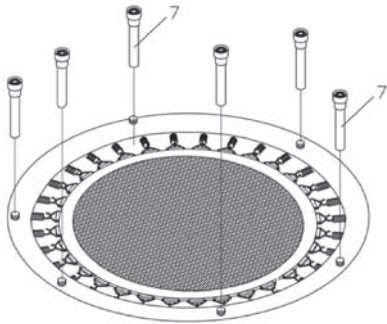
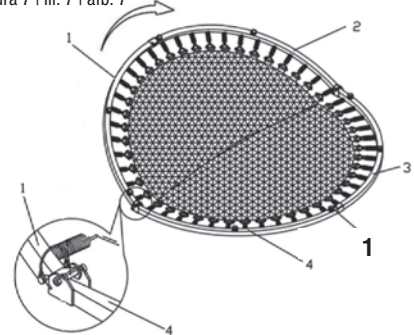

Abb. 9 | fig. 9 | Fig. 9 | figura 9 | III. 9 | afb. 9



HUDORA®

HERZLICHEN GLÜCKWUNSCH ZUM ERWERB DIESES PRODUKTES!

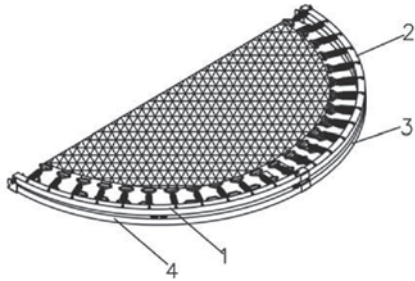
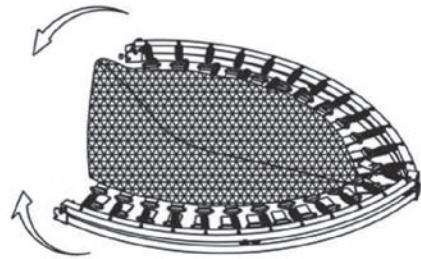
Bitte lesen Sie diese Bedienungsanleitung sorgfältig durch. Die Bedienungsanleitung ist fester Bestandteil des Produktes. Bewahren Sie sie deshalb genauso wie die Verpackung für spätere Fragen sorgfältig auf. Wenn Sie das Produkt an Dritte weitergeben, geben Sie bitte immer diese Bedienungsanleitung mit. Dieses Produkt muss von einem Erwachsenen aufgebaut werden. Dieses Produkt ist nicht für den gewerblichen Gebrauch konstruiert. Die Benutzung des Produktes erfordert bestimmte Fähigkeiten und Kenntnisse, um Verletzungen durch Stürze und Kollisionen vermeiden zu können. Setzen Sie es nur altersgerecht ein, und benutzen Sie das Produkt ausschließlich für seinen vorgesehenen Zweck.

TECHNISCHE SPEZIFIKATIONEN

Artikel : Trampolin faltbar 96 cm Ø
 Artikelnummer : 65136
 Gewicht : 8,5 kg
 Maximale Belastbarkeit: 100 kg

Wenn Sie Probleme beim Aufbau haben oder weitere Produktinformationen wünschen finden Sie alles Wissenswerte unter <http://www.hudora.de>.

INHALT

Teilleiste:		
Nr.	Bezeichnung	Menge
1	Rahmenteil 1	1
2	Rahmenteil 2	1
3	Rahmenteil 3	1
4	Rahmenteil 4	1
5	Matte	1
6	Sicherheitspolster	1
7	Fuß	6
8	Fußkappe	6
9	Kappenunterlegscheibe	6
10	Sicherungsbolzen	1
11	Rundkopfschraube (1/4"-20 x 1 3/4")	4
12	Unterlegscheibe (1/4")	8
13	Selbstsichernde Mutter (Nylonbeschichtet) (1/4"-20)	4
14	Feder	32
15	Anleitung	1
16	Tragetasche	1

Weitere beiliegende Teile dienen dem Transportschutz und werden für den Aufbau und den Gebrauch des Artikels nicht benötigt.

SICHERHEITSHINWEISE

Benutzen Sie das Trampolin nur auf ebenem, festem Boden. Falls Sie in Räumen üben, achten Sie auf genügend Freiraum rundum, so dass Sie beim Training nicht an Einrichtungsstücke stoßen. Kontrollieren Sie insbesondere den Abstand zur Decke bzw. zu Leuchten und dergleichen! Wir empfehlen einen seitlichen Abstand von ca. 1,5 m und einem Sicherheitsabstand zur Decke von 0,5 m (Kopf zur Decke während des Sprungs). Ungenügender Spielraum kann zu gefährlichen Kopfverletzungen führen.

Das Trampolin kann überall verwendet werden, solange ein ebener Untergrund und ausreichend Raumhöhe gegeben sind. Sorgen Sie dafür, dass sich in der Umgebung des Trampolins keine kantigen oder spitzen Gegenstände befinden.

Achten Sie beim Üben auf ausreichende Beleuchtung, damit Sie die Sprungtuchmitte leicht erkennen können. Springen Sie nicht auf die seitliche Abdeckung.

Bitte achten Sie vor jeder Benutzung des Faltrampolins darauf, dass das Sicherheitspolster (6) gut und richtig befestigt ist.

Die Standfüße Ihres Trampolins sind mit rutschfesten Gummifüßen ausgestattet. Wie bei jedem Gummi können die Füße im ungünstigen Fall abfärben. Legen Sie bitte daher einen Schutz auf empfindliche Böden und achten Sie auf den sicheren Stand des Trampolins. Das Trampolin sollte nur auf festem Boden eingesetzt werden.

Achten Sie auf den technisch einwandfreien Zustand des Trampolins. Benutzen Sie es nicht, falls Sie Mängel feststellen. Sorgen Sie für umgehende Reparatur defekter Teile. Nehmen Sie keine technischen Modifikationen an dem Trampolin vor.

Das Trampolin ist kein Spielzeug!

Das Trampolin darf jeweils nur von einer einzelnen Person benutzt werden!

Beachten Sie die maximale Belastung von 100 kg!

Trainieren Sie am besten ohne Schuhe und barfuß. Vom Training in Strümpfen raten wir ab, da Sie auf dem Sprungtuch ausrutschen könnten. Falls Sie doch Schuhe bevorzugen, dann solche mit weichen Gummisohlen und ohne Absätze. Achten Sie darauf, dass sich an den Schuhen keine scharfen Kanten oder Spitzen befinden, die das Sprungtuch beschädigen könnten!

MONTAGEANLEITUNG UND HINWEISE

1. Achten Sie darauf, dass sich während der Montage keine Kinder in der Nähe des Faltrampolins aufhalten.
2. Berühren Sie die Enden der Rahmenteile nicht mit den Fingern, wenn Sie das Faltrampolin entfalten. Das Faltrampolin rastet in der entfaltenen Position ein. Wenn Finger zwischen den Enden der Rahmenteile eingeklemmt werden, kann es zu ernsthaften Verletzungen kommen.
3. Wenn Sie das Faltrampolin entfalten, springen die Rahmenteile in die gefaltete Position zurück, falls Sie sie loslassen, bevor sie eingerastet sind.
4. Das Faltrampolin sollte immer von zwei oder mehr kräftigen Personen entfaltet oder gefaltet werden.

Prüfen Sie VOR der Montage alle Federn. Diese sind von uns vormontiert. Wenn eine der Federn nicht befestigt oder beschädigt ist, führen Sie die Schritte wie in Abbildung B gezeigt aus, um die Feder zu befestigen oder auszutauschen:

- A. Haken Sie das offene Ende der Feder (14) in das Loch in der Schiene ein.
- B. Drehen Sie die Feder (14) in Richtung des Trampolins.
- C. Schieben Sie den Metallbügel an der Matte (5) in den Federhaken.

Vergewissern Sie sich VOR der Montage, dass die Sicherungsbolzen (10) richtig in die Rahmenteile eingesetzt sind. Die beiden Vorsprünge müssen innerhalb der Rahmenteile montiert werden, wie in der Querschnittszeichnung der Abbildung C gezeigt. Andernfalls können die Sicherungsbolzen (10) während des Montageschritts 3 beschädigt werden.

SCHRITT 1

Legen Sie das Trampolin auf den Boden und öffnen Sie die Rahmenteile. Das Trampolin muss nun wie in Abbildung 1 aussehen.

Vergewissern Sie sich, dass die Sicherungsbolzen (10) in die Enden der Schienen (1, 2) eingesetzt sind und den Drahring sichern. Beide Enden der Sicherungsbolzen (10) sollten ca. 30 cm Abstand zwischen den Rahnteilen (1 + 2 und 3 + 4) und dem Drahring haben. Beachten Sie hierzu die Abbildung 2.

SCHRITT 2

Halten Sie die Rahmenteile (3, 4) und drücken Sie die Rahmenteile (1, 2) herunter, um das Trampolin in die flache Position zu entfalten. Die Rahmenteile (1, 4) und die Schienen (2, 3) sollten einrasten und durch die Sicherungsbolzen (10) gesichert werden, wenn Sie die flache Position erreicht haben. Beachten Sie hierzu die Abbildung 2.

! WARNUNG

Berühren Sie die Enden der Schienen in den Scharnierbereichen nicht mit den Fingern, während Sie das Trampolin falten oder entfalten. Wenn die Finger zwischen den Enden der Schienen eingeklemmt werden, kann es zu ernsthaften Verletzungen kommen!

SCHRITT 3

Schieben Sie das Sicherheitspolster (6) über den Schienenrahmen. Vergewissern Sie sich, dass die Löcher in dem Sicherheitspolster (6) genau über den Schraubverbindungen der Beine liegen. Beachten Sie hierzu die Abbildung 3.

HINWEIS: Legen Sie eine Öffnung über den Schraubverbinder und wiederholen Sie diesen Schritt dann mit dem Schraubverbinder auf der gegenüberliegenden Seite des Trampolins.

SCHRITT 4

Schrauben Sie die sechs Beine (7) in die Schraubverbinder im Schienenrahmen. Beachten Sie hierzu die Abbildung 4. Das Sicherheitspolster (6) muss fest mit dem Rahmen verbunden sein, bevor das Trampolin benutzt werden kann. Das Trampolin muss fest auf den Boden gestellt werden, wie in Abbildung 5 gezeigt.

SCHRITT 5

Stellen Sie das Trampolin in der normalen, für die Benutzung vorgesehenen Position auf. Vergewissern Sie sich, dass das Sicherheitspolster (6) die Federn des Faltrampolins abdeckt. Stellen Sie sich auf das Trampolin, um sicherzustellen, dass alle sechs Beine gerade auf dem Boden stehen. Beachten Sie hierzu die Abbildung 5.

SCHRITT 6

Platzieren Sie das Benutzerhinweisschild (16) an einem gut sichtbaren und sicheren Ort. Das Benutzerhinweisschild (16) muss für alle Benutzer gut lesbar angebracht werden.

ABBAU/ZUSAMMENFALTEN DES TRAMPOLINS**SCHRITT 7**

Schrauben Sie die Beine (7) von den Gewindestützen des Rahmens ab (siehe Abbildung 6).

SCHRITT 8

Legen Sie das Trampolin mit der Umrandung nach unten auf einen strapazierfähigen Boden. Stellen Sie sich so auf den Rahmen des Trampolins, dass der linke Fuß mittig auf Rahmenteil 4 und der rechte Fuß mittig auf Rahmenteil 3 steht. Lösen Sie den Sicherungsbolzen aus dem Trampolinrahmen. Halten Sie mit der linken Hand Rahmenteil 1 und mit der rechten Hand Rahmenteil 2 und ziehen Sie nun beide Rahmenteile zu sich hin (siehe Abbildung 7).



HUDORA®

**SCHRITT 9**

Falten Sie das Trampolin mittig (siehe Abbildung 8).

SCHRITT 10

Legen Sie das Trampolin wie in Abbildung 9 gezeigt zusammen.

WARTUNG UND LAGERUNG

Reinigen Sie das Produkt nur mit einem Tuch oder feuchten Lappen und nicht mit speziellen Reinigungsmitteln! Überprüfen Sie das Produkt vor und nach Gebrauch auf Schäden und Verschleisspuren. Nehmen Sie keine baulichen Veränderungen vor! Verwenden Sie zu Ihrer eigenen Sicherheit nur Original-Ersatzteile. Diese können Sie bei HUDORA beziehen. Sollten Teile beschädigt sein oder scharfe Ecken und Kanten entstanden sein, darf das Produkt nicht mehr verwendet werden! Nehmen Sie im Zweifel mit unserem Service Kontakt auf (<http://www.hudora.de/service/>). Lagern Sie das Produkt an einem sicheren, witterungsgeschützten Ort, so dass es nicht beschädigt werden kann oder Personen verletzen kann.

Lagern Sie das Trampolin in einem dunklen Raum, trocken und ausreichend vor Staub und spitzen Gegenständen geschützt. Reinigen Sie das Sprungtuch am besten mit einer Bürste. Die anderen Teile können ggf. mit einem feuchten Lappen abgewischt werden. Nutzen Sie die Schutzkappen, um die Gewinde vor Korrosion zu schützen, wenn die Beine nicht montiert sind.

ENTSORGUNGSHINWEIS

Bitte führen Sie das Gerät am Ende seiner Lebensdauer den zur Verfügung stehenden Rückgabe- und Sammelsystemen zu. Fragen beantworten die Entsorgungsunternehmen vor Ort.

SERVICE

Wir sind bemüht einwandfreie Produkte auszuliefern. Sollten trotzdem Fehler auftreten, sind wir genauso bemüht, diese zu beheben. Deswegen erhalten Sie zahlreiche Informationen zum Produkt, zu Ersatzteilen, Problemlösungen und verloren gegangene Aufbauanleitungen unter <http://www.hudora.de>.

CONGRATULATIONS ON PURCHASING THIS PRODUCT!

Please read these instructions carefully. The instructions are an integral component of the product. Therefore, please store them and the packaging carefully in case questions arise in the future. Please always include these instructions when handing on the product to a third party. This product must be assembled by an adult. This product is not designed for industrial use. The use of the product requires specific skills and knowledge to be able to avoid injuries due to crashes and collisions. Always adjust according to the age of the user and use for the purpose it has been designed for.

TECHNICAL SPECIFICATIONS

Item: folding trampoline 96 cm Ø
Item number: 65136
Weight: 8,5 kg
Maximum carrying capacity: 100 kg

If you have assembly problems or would like further information on the product, we have all you need and more at <http://www.hudora.de>.

CONTENT

Parts List		
No.	Description	Quantity
1	Frame Component 1	1
2	Frame Component 2	1
3	Frame Component 3	1
4	Frame Component 4	1
5	Mat	1
6	Safety Padding	1
7	Stand	6
8	Stand Cover	6
9	Under Cover Disk	6
10	Safety Bolt	1
11	Round Head Screw (1/4"-20 x 1 3/4")	4
12	Disk (1/4")	8
13	Self-Tightening Nut (nylo coated) (1/4"-20)	4
14	Spring	32
15	Manual	1
16	Carrying bag	1

Other items included are meant to facilitate safe transportation and are not required for the installation and use of the product.

SAFETY WARNINGS

The trampoline must be used only on level, firm ground. If you are exercising in interior rooms, make sure that you have ample space around you so that you will not bump into furnishings while exercising. In particular, make sure that you have sufficient clearance to the ceiling or lamps. We recommend a side distance of at least 1.5 m and a safety clearance to the ceiling of 0.5 m (head clearance to ceiling while jumping). Insufficient clearance may result in dangerous head injuries.

The trampoline may be used anywhere as long as it is set up on level ground and enough head clearance is provided. Make sure that no objects with sharp or pointed edges are located in the vicinity of the trampoline.

Sufficient lighting is critical while exercising to allow you to see the center of the trampoline without any problems. Never jump on the sides of the cover.

Prior to any use of the folding trampoline, check the correct attachment of the safety padding (6).

The support legs of your trampoline have been fitted with anti-slip rubber feet. As is the case with any rubber material, the feet may leave color spots on the ground in some cases. To prevent spots, place a protective cover over surfaces prone to discoloration and make sure that your trampoline is standing securely. The trampoline must always be used on level and firm ground.

Make sure your trampoline is in perfect technical condition. Do not use the device if you discover any deficiencies. Make sure defective parts are repaired immediately. Do not perform technical modifications to the trampoline.

The trampoline is not a toy!
The trampoline must be used by one person at a time! Please note that it is approved for a maximum load of 100 kg!

For optimum results, exercise without shoes and barefoot. Do not wear socks, given that these may cause you to slip on the trampoline. If you prefer wearing shoes while working out, make sure they have soft rubber soles and no heels. Make sure that you shoes do not have any sharp edges or tips as those can damage the trampoline!

**HUDORA®**



INSTALLATION INSTRUCTIONS AND INFORMATION

1. Keep children away from the folding trampoline during the installation process.
2. Do not touch the ends of the frame components with your fingers while unfolding the folding trampoline. The folding trampoline will lock into the unfolded position. If fingers are caught between the ends of the frame components, pinching may cause serious injuries.
3. If you let go prior to the frame components having locked into place the frame components will go back into the folded up position while you are unfolding the folding trampoline.
4. The folding trampoline should always be unfolded or folded by two or more strong individuals.

Prior to installation, cross check all springs. These have been pre-installed by the factory. If one of the springs is not attached or appears to be damaged, please perform the steps to secure the spring or exchange it as shown in figure B:

- A. Hook the open end of the spring (14) into the hole on the panel.
- B. Turn the spring (14) in the direction of the trampoline.
- C. Slide the metal bow on the mat (5) over the spring hooks.

Prior to the performing the installation, make sure that the safety bolts (10) have been inserted into the frame components correctly. The two overhangs must be installed within the frame components, as shown in the cross sectional drawing in the Figure. Failure to do so can cause damage to the safety bolts (10) during installation step 3.

STEP 1

Place the trampoline on the ground and open the frame components. The trampoline should look exactly as shown in Figure 1.

Make sure that the safety bolts (10) have been inserted into the ends of the panels (1, 2) and secure the wire ring. Both ends of the safety bolts (10) should be placed at intervals of approx. 30 cm between the frame components (1 + 2 and 3 + 4) and the wire ring. See Figure 2.

STEP 2

Hold the frame components (3, 4) while pressing down the frame components (1, 2) to unfold the trampoline in a flat position. Frame components (1, 4) and rails (2, 3) should lock into place and be secured by the safety bolts (10) once you have reached the flat position. See Figure 2.

WARNING

Do not allow your fingers to touch the end of the panels in the hingejoint areas while you are folding or unfolding the trampoline. If your fingers get caught between the ends of the panels, pinching can cause serious injuries!

STEP 3

Push the safety padding (6) over the panel frame. Make sure that the holes in the safety padding (6) are perfectly aligned with the screw connections of the stands. See Figure 3.

NOTE: Place the opening over the screw connector and repeat this step for the screw connection on the opposite end of the trampoline.

STEP 4

Screw the six legs (7) into the screw connectors on the panel frame. See Figure 4. The safety padding (6) must be securely connected with the frame before the trampoline may be used. The trampoline must be placed firmly on the ground as shown in Figure 5.

STEP 5

Place the trampoline into its normal position suitable for its used. Make sure that the safety padding (6) covers the springs of the folding trampoline. Stand on the trampoline to make sure that all six legs are placed straight on the ground. See Figure 5.

STEP 6

Place the user information sign (16) in a safe location where it is well visible. The user information sign (16) must be mounted where all users can clearly read it.

DISMANTLING/FOLDING OF THE TRAMPOLINE

STEP 7

Unscrew the legs (7) from the threaded supports of the frame (see figure 6).

STEP 8

Place the trampoline along with the border strip top side down on a sturdy ground. Position yourself on the frame of the trampoline in such a way that your left foot is in the middle of frame section 4 and right foot is in the middle of frame section 3. Loosen the safety bolts from the trampoline frame. Hold frame section 1 with your left hand and frame section 2 with the right one, and now pull in the two frame sections towards yourself (see figure 7).

STEP 9

Fold the trampoline in the middle (see figure 8).

STEP 10

Now fold the entire trampoline as shown in figure 9.

MAINTENANCE AND STORAGE

Use a dry or damp cloth only to clean the product; do not use special cleaning agents! Check the product for damage or traces of wear and tear before and after each use. Do not make any structural changes. For your own safety, please use original spare parts only. These can be sourced from HUDORA. If parts become damaged or if sharp edges or corners should develop, the product may not be used any more. If in any doubt, please contact our service team (<http://www.hudora.de/>). Store the product in a safe place where it is protected from the elements, cannot be damaged, and cannot injure anyone.

Store the trampoline in a dark area and protect it from dust and sharp objects. Clean the cloth material with a brush. All other parts may be cleaned with a damp cloth. Use the protective covers to protect windings from corrosion whenever the legs are not installed.

DISPOSAL ADVICE

At the end of the product's life, please dispose of it at an appropriate collection point provided in your area. Local waste management companies will be able to answer your questions on this.

SERVICE

We make every effort to deliver faultless products. If faults do arise however, we put just as much effort into rectifying them. Therefore, you can find numerous information on the product, replacement parts, solutions to problems and lost assembly manuals at <http://www.hudora.de>.



CONGRATULAZIONI PER AVER ACQUISTATO QUESTO PRODOTTO!

La preghiamo di leggere molto attentamente questo manuale. Il manuale fa parte del prodotto. Quindi va conservato come tutto l'imballaggio per eventuali domande in futuro. Dando il prodotto a terzi per cortesia allegare sempre il manuale. Il prodotto deve essere montato da un adulto. Questo prodotto non è adatto per uso commerciale. L'utilizzo del prodotto richiede determinate capacità e conoscenze, al fine di poter evitare lesioni da cadute e urti. Usare solo in maniera adeguata all'età, e utilizzare il prodotto esclusivamente per gli scopi previsti.

SPECIFICHE TECNICHE

Articolo: trampolino elastico pieghevole 96 cm Ø

Articolo numero: 65136

Peso: 8,5 kg

Massima capacità portante: 100 kg

Se avete problemi con l'assembla o chiedete più informazioni, visiti prego il nostro website <http://www.hudora.de>.

CONTENUTO

Elenco parti:		
N°.	Descrizione	Quantità
1	Elemento del telaio 1	1
2	Elemento del telaio 2	1
3	Elemento del telaio 3	1
4	Elemento del telaio 4	1
5	Telone	1
6	Imbottitura di sicurezza	1
7	Piede	6
8	Calotta del piede	6
9	Rondella per calotta	6
10	Perno di sicurezza	1
11	Vite a testa tonda (1/4"-20 x 1 3/4")	4
12	Rondella (1/4")	8
13	Dado autobloccante (rivestito in nylon) (1/4"-20)	4
14	Molla	32
15	Istruzioni per l'uso	1
16	Borsa	1

Sono incluse altre parti che servono alla protezione durante il trasporto e non sono necessarie per il montaggio e l'utilizzo dell'articolo.

INDICAZIONI DI SICUREZZA

Impiegate il trampolino elastico soltanto su di una superficie piana e robusta. Quando si svolgono gli esercizi in ambienti chiusi, assicurarsi che intorno al trampolino vi sia spazio sufficiente in modo da non urtare elementi di mobili o altre attrezzature durante l'allenamento. Controllate in particolare modo la distanza dal soffitto e dai lampadari oppure oggetti simili! Sugeriamo di mantenere una distanza di circa 1,5 dagli oggetti ed una distanza di sicurezza dal soffitto di almeno 0,5 m (misurato dalla testa al soffitto durante il salto). Uno spazio libero insufficiente può provocare gravi lesioni alla testa.

Il trampolino elastico può essere usato dappertutto, quando è disponibile una superficie piana e quando l'altezza delle stanze è sufficiente. Assicurarsi che nelle vicinanze del trampolino non vi siano oggetti spigolosi o appuntiti.

In occasione dello svolgimento degli esercizi, assicurarsi che vi sia una luminosità sufficiente, in modo da poter riconoscere con facilità il settore centrale del telone del trampolino elastico. Non saltare sulla copertura laterale.

Prima di usare il trampolino elastico pieghevole vi preghiamo di verificare che l'imbottitura di sicurezza (6) sia stata fissata correttamente.

I piedi di appoggio del vostro trampolino elastico sono dotati di gommini antiscivolo. Come avviene nel caso di ogni gommino è possibile che i piedi si scoloriscano. Sistemate pertanto una protezione sui terreni delicati e fate attenzione alla stabilità del trampolino elastico. Il trampolino elastico dovrebbe essere utilizzato soltanto su suolo solido.

Assicurarsi che le condizioni tecniche del trampolino elastico siano sempre perfette. Non usare il trampolino quando si constata l'esistenza di difetti. Riparare immediatamente le parti danneggiate. Non eseguire alcuna modifica di carattere tecnico al trampolino.

Il trampolino elastico non è un giocattolo!

Il trampolino elastico può essere usato soltanto rispettivamente da una singola persona alla volta !!! Tenete conto del carico massimo ammissibile di 100 kg!

Allenarsi preferibilmente senza indossare scarpe oppure a piedi nudi. Sconsigliamo di allenarsi con le calze, poiché si potrebbe scivolare sul telone. Se si vogliono indossare delle scarpe, utilizzare

calzature con soles morbide in gomma e senza tacchi. Assicurarsi che le scarpe non abbiano angoli o punte spigolose che potrebbero danneggiare il telone del trampolino.

ISTRUZIONI PER IL MONTAGGIO ED AVVERTENZE

1. Prestare attenzione che, durante la fase di montaggio, non vi siano bambini in prossimità del trampolino elastico pieghevole.
2. Non toccate con le dita le estremità degli elementi del telaio quando stendete il trampolino elastico. Il trampolino elastico pieghevole si blocca in posizione distesa. Se vi schiacciate le dita tra le estremità degli elementi del telaio, potreste procurarvi delle lesioni gravi.
3. Quando si distende il trampolino elastico pieghevole, gli elementi del telaio ritornano a piegarsi se vengono rilasciati prima di scattare in posizione.
4. Il trampolino elastico pieghevole dovrebbe essere aperto o chiuso da due o più persone in forza.

Controllare le molle prima della fase di montaggio, che sono preassemblate. Se unadelle molle non è stata fissata o risulta danneggiata, procedere come mostrato appositamente nella figura B il fissaggio o la sostituzione della molla:

- A. agganciate l'estremità aperta della molla (14) al foro della guida.
- B. girate la molla (14) in direzione del trampolino.
- C. infilate la staffa di metallo (5) nel gancio della molla.

Accertarsi prima del montaggio che i perni di sicurezza (10) siano applicati correttamente negli elementi del telaio. Le due sporgenze devono essere montate all'interno degli elementi del telaio, come mostrato nel disegno in sezione della figura. Altrimenti i perni di sicurezza (10) potrebbero danneggiarsi durante la fase di montaggio 3.

FASE 1

Poggiate il trampolino elastico sul pavimento ed aprite gli elementi del telaio. Il trampolino elastico deve apparire, come mostrato nella figura 1.

Accertarsi che i perni di sicurezza (10) siano applicati alle estremità delle guide (1, 2) e fissare l'anello metallico. E' consigliabile che i perni di sicurezza (10) vengano disposti a circa 30 cm di distanza tra gli elementi del telaio (1 + 2 e 3 + 4) e l'anello metallico, come mostrato nella figura 2.

FASE 2

Mantenete fermi gli elementi del telaio (3, 4) e comprimete gli altri due (1, 2) verso il basso per distendere il trampolino elastico su suolo piano. Gli elementi del telaio (1, 4) e le guide (2, 3) dovrebbero scattare in posizione e poi fissati coi perni di sicurezza (10) dopo aver raggiunto la posizione piana, come mostrato nella figura 2.

AVVERTENZA

Non toccate con le dita le estremità delle guide nella zona delle cerniere mentre stendete o piegate il trampolino elastico. Se vi schiacciate le dita tra le estremità delle cerniere del telaio, potreste procurarvi delle lesioni gravi!

FASE 3

Spostate l'imbottitura di sicurezza (6) sopra il telaio con guide. Accertarsi che i fori presenti nell'imbottitura (6) sovrastano esattamente i collegamenti a vite delle gambe, come mostrato nella figura 3.

AVVERTENZA: Praticate un foro sul giunto a vite e ripetere poi la procedura con il giunto a vite presente sul lato opposto del trampolino elastico.

FASE 4

Avvitate le sei gambe (7) nel giunto a vite del telaio con guide, come mostrato appositamente nella figura 4. L'imbottitura di sicurezza (6) deve essere fissata saldamente al telaio, prima di poter utilizzare il trampolino elastico. Il trampolino elastico deve essere poggiato saldamente sul suolo come mostrato appositamente nella figura 5.

FASE 5

Distendete il trampolino elastico nella posizione normale prevista per l'impiego. Accertarsi che l'imbottitura di sicurezza (6) copra le molle del trampolino elastico pieghevole. Accertarsi che le sei gambe siano poggiate ben dritte sul suolo, come mostrato appositamente nella figura 5.

FASE 6

Sistemare la targhetta delle istruzioni per gli utenti (16) in un punto che sia sicuro e ben visibile. La targhetta delle istruzioni deve essere applicata in modo che sia ben leggibile a tutti gli utenti.

SMONTAGGIO/RIPIEGATURA DEL TRAMPOLINO**FASE 7**

Svitare le gambe (7) dai raccordi filettati del telaio (figura 6).

FASE 8

Posizionate il trampolino su un pavimento resistente con il bordo rivolto verso il basso. Posizionatevi sul telaio del trampolino in modo che il piede sinistro stia al centro della sezione del telaio 4 e il piede destro al centro della sezione del telaio 3. Allentate il bullone di sicurezza dal telaio del trampolino. Tenete con la mano sinistra la sezione del telaio 1 e con la mano destra la sezione del telaio 2 e tirate adesso verso di voi entrambe le sezioni del telaio (figura 7).

FASE 9

Piegate il trampolino al centro (figura 8).

FASE 10

Ripiegate il trampolino come mostrato in figura 9.



HUDORA®

**MANUTENZIONE E CONSERVAZIONE**

Pulire il prodotto solo con un panno oppure con un panno inumidito senza usare speciali detergenti. Verificate che il prodotto non abbia subito danno e non presenti tracce di usuraprima e dopo l'uso. Non apportate alcuna modifica al prodotto. Utilizzate per la vostra sicurezza solo ricambi originali. Essi si possono acquistare presso la ditta HUDORA. Se le parti dovessero essere danneggiate oppure dovessero evidenziare angoli e spigoli, il prodotto non potrà essere più utilizzato. Nel dubbio contattate il nostro centro di assistenza tecnica (<http://www.hudora.de/>). Staccate il prodotto in un luogo sicuro, protetto dalle intemperie, in modo che non possa essere danneggiato o ferire delle persone.

Conservate il trampolino in un ambiente poco illuminato, asciutto e sufficientemente protetto dalla polvere e dalla presenza di oggetti appuntiti. Pulite il telone preferibilmente con una spazzola. Le altre parti possono essere eventualmente pulite con un panno inumidito. Usate dei tappi per proteggere le filettature dalla corrosione quando le gambe non sono assemblate.

ISTRUZIONI PER LO SMALTIMENTO

Siete pregati di portare l'apparecchio, al termine della propria durata utile, presso un apposito punto di raccolta e di restituzione disponibile. L'impresa di smaltimento locale sarà a vostra disposizione per rispondere ad eventuali domande.

ASSISTENZA TECNICA

Ci sforziamo a fornire dei prodotti perfettamente funzionali. Se comunque dovete riconoscere eventuali difetti, ci impegneremo subito a rimuoverli. A tale proposito riceverete tante informazioni sul prodotto, sui pezzi di ricambio, sulle soluzioni ai problemi e sulle istruzioni per il montaggio andate perse sul sito web all'indirizzo <http://www.hudora.de>.

¡LE FELICITAMOS POR LA COMPRA DE ESTE PRODUCTO!

Lea atentamente este manual de instrucciones. El manual de instrucciones forma parte integrante del producto. Consérvelo por ello cuidadosamente, al igual que el embalaje, para posteriores consultas y preguntas. Entregue asimismo el manual cuando preste o regale el producto a terceros. Este producto debería ser montado por un adulto. El producto no se diseña para el uso comercial. El uso del producto requiere ciertas capacidades y conocimientos para poder evitar heridas a causa de caídas y choques. Utilícelo sólo conforme a la edad y exclusivamente con el objeto previsto.

ESPECIFICACIONES TÉCNICAS

Artículo: trampolín plegable 96 cm Ø

Artículo número: 65136

Peso: 8,5 kg

Carga máxima: 100 kg

Si usted tiene problemas con la asamblea o requiere más información, visite por favor nuestro website <http://www.hudora.de>.

CONTENIDO

Listado de piezas:		
Nº	Descripción	Cantidad
1	Pieza de bastidor 1	1
2	Pieza de bastidor 2	1
3	Pieza de bastidor 3	1
4	Pieza de bastidor 4	1
5	Lona	1
6	Colcha de protección	1
7	Pata	6
8	Capuchón para pata	6
9	Arandela para capuchón	6
10	Perno de fijación	1
11	Tornillo de cabeza redonda (1/4"-20 x 1 3/4")	4
12	Arandela (1/4")	8
13	Tuerca autofijadora (recub. nylon) (1/4"-20)	4
14	Muelle	32
15	Indicaciones de uso	1
16	Bolsa	1

Las otras piezas anexas sirven para la protección para el transporte y no se requieren para la estructura y el uso de este artículo.

INSTRUCCIONES DE SEGURIDAD

Coloque el trampolín sólo sobre una superficie plana y firme. Si practica en un espacio cerrado, preste atención a tener suficiente espacio alrededor suyo para evitar chocar con paredes, techos, lámparas o muebles durante los saltos. Recomendamos un margen lateral de aprox. 1,5 m a cualquier objeto y un margen de seguridad mínimo de 0,5 m entre la cabeza y el techo durante el salto. La falta de espacio suficiente puede provocar lesiones sumamente graves de la cabeza.

El trampolín puede ser usado en todas partes, siempre que el suelo sea plano y se disponga de un espacio suficiente hacia arriba. Asegúrese de que no haya objetos esquinados o puntiagudos en las inmediaciones del trampolín.

Asegúrese de disponer de suficiente luz al saltar, de modo que Ud. pueda distinguir siempre fácilmente el centro de la lona. No salte sobre la cubierta lateral.

Asegúrese de que la colcha de protección (6) esté sujeta firme y correctamente antes de usar el trampolín plegable.

Las patas del trampolín están provistas de capuchones de goma antideslizantes. Como cualquier objeto de goma, las patas pueden descolorarse en el peor de los casos. Coloque por ello una protección sobre suelos delicados y asegúrese de que el trampolín repose seguramente sobre el suelo. El trampolín debería ser usado solamente sobre un suelo firme.

Preste atención al estado técnico perfecto del trampolín. No lo use si observa defectos. Haga reparar inmediatamente las piezas defectuosas. No efectúe ninguna modificación técnica en el trampolín.

¡El trampolín no es un juguete!

¡El trampolín no debe ser usado por más de una persona al mismo tiempo!

¡Observe la carga máxima de 100 kg!

Utilice el trampolín preferentemente sin zapatos y descalzo. Desaconsejamos saltar con calcetines, ya que Ud. podría resbalar sobre la lona. Si Ud. prefiere saltar con zapatos, emplee calzado con suelas de goma blandas y sin tacones. Asegúrese de que los zapatos no tengan bordes afilados o puntas susceptibles de dañar la lona.

**HUDORA®**

INSTRUCCIONES DE MONTAJE:

1. Preste atención a que no haya niños en las inmediaciones del trampolín plegable durante el montaje.
2. No toque los extremos de las piezas del bastidor con los dedos mientras esté desplegando el trampolín plegable. El trampolín plegable engatilla en la posición desplegada. Ud. puede lesionarse gravemente si se pilla los dedos entre los extremos de las piezas del bastidor.
3. Si Ud. suelta las piezas del bastidor antes de que engatillen mientras está desplegando el trampolín plegable, las piezas del bastidor se pliegan de nuevo automáticamente.
4. El trampolín plegable debería ser plegado y desplegado siempre por dos o más personas provistas de la fuerza suficiente.

Compruebe todos los muelles ANTES del montaje. Los muelles han sido montados previamente en fábrica. Si uno de los muelles no está sujetado o deteriorado, proceda al igual que en la figura B para sujetar o recambiar el muelle:

- A. Enganche el extremo abierto del muelle (14) en el agujero situado en la barra.
- B. Gire el muelle (14) en dirección del trampolín.
- C. Enganche el estribo metálico incorporado en la lona (5) al gancho del muelle.

ANTES del montaje, asegúrese de que los pernos de fijación (10) estén insertados correctamente en las piezas del bastidor. Ambos salientes han de estar montados en el interior de las piezas del bastidor, de la manera señalada en el dibujo de sección. De lo contrario, los pernos de fijación (10) pueden dañarse durante la etapa de montaje 3.

PASO 1

Deponga el trampolín en el suelo y abra las piezas del bastidor. El trampolín debería tener ahora el aspecto mostrado en la figura 1.

Asegúrese de que los pernos de fijación (10) estén insertados en los extremos de las barras (1, 2) y fijen el anillo de alambre. Ambos extremos de los pernos de fijación (10) deberían observar una distancia de aprox. 30 cm entre las piezas del bastidor (1 + 2 y 3 + 4) y el anillo de alambre. Véase a este efecto la figura 2.

PASO 2

Sujete las piezas del bastidor (3, 4) y empuje las piezas del bastidor (1, 2) hacia abajo para desplegar el trampolín en posición plana. Las piezas del bastidor (1, 4) y las barras (2, 3) deberían engatillar y ser fijadas por los pernos de fijación (10) al alcanzar la posición plana. Véase a este efecto la figura 2.

⚠ ADVERTENCIA

No toque con los dedos los extremos de las barras en las zonas de las bisagras mientras esté plegando o desplegando el trampolín. ¡Ud. puede lesionarse gravemente si se pilla los dedos entre los extremos de las barras!

PASO 3

Corra la colcha de protección (6) sobre el bastidor. Asegúrese de que los agujeros en la colcha de protección (6) estén situados exactamente encima de los conectores de rosca de las patas. Véase a este efecto la figura 3.

NOTA: Coloque un orificio encima de un conector de rosca y repita esta operación con el conector de rosca situado en el lado opuesto del trampolín.

PASO 4

Atornille las seis patas (8) a los conectores de rosca en el bastidor. Véase a este efecto la figura 4. La colcha de protección (6) ha de estar unida firmemente al bastidor para poder usarse el trampolín. El trampolín debe reposar firmemente en el suelo de la manera indicada en la figura 5.

PASO 5

Coloque el trampolín en la posición normal prevista para el uso. Asegúrese de que la colcha de protección (6) cubra los muelles del trampolín plegable. Súbase al trampolín para asegurarse de que todas las patas reposen rectas sobre el suelo. Véase a este efecto la figura 5.

PASO 6

Coloque el letrero de reglas de seguridad (16) en un lugar seguro y bien visible. El letrero de reglas de seguridad (16) debería ser colocado de manera bien legible para todos los usuarios.

DESMONTAR/DOBLAR EL TRAMPOLÍN**PASO 7**

Atornille las patas (7) del tornillo roscado al marco (figura 6).

PASO 8

Coloque el trampolín con el borde hacia abajo sobre un suelo resistente. Colóquese de tal manera en el marco del trampolín, que que el pie izquierdo quede en el centro de la parte del marco 4 y la derecha en el centro de la parte del marco 3. Suelte los bulones de seguridad del marco del trampolín. Con la mano izquierda sostenga la parte 1 del marco y con la derecha la parte 2. Luego tire ambas partes del marco hacia Ud. (figura 7).

PASO 9

Doble el trampolín en el centro (figura 8).

PASO 10

Pliegue el trampolín como se indica en la figura 9.

MANTENIMIENTO Y ALMACENAMIENTO

Limpie el producto sólo con un paño o un trapo húmedo y no con agentes de limpieza especiales.

Revise el producto antes y después del uso en cuanto a daños y rastros de desgaste. No efectúe modificaciones estructurales. Por su propia seguridad, utilice sólo repuestos originales. Podrá adquirirlos en HUDORA. Si hay partes dañadas o se han generado ángulos y bordes filosos, el producto no deberá seguir siendo utilizado. En caso de duda, contáctese con nuestro servicio técnico a <http://www.hudora.de/>. Guarde el producto en un lugar seguro, protegido de las inclemencias del tiempo, de modo que no pueda ser dañado ni pueda lastimar a personas.

Almacene el trampolín en un local oscuro, seco y suficientemente protegido del polvo y los objetos puntiagudos. Utilice preferiblemente un cepillo para limpiar la lona. Las demás partes pueden limpiarse, en su caso, con un paño húmedo. Use los capuchones para proteger de la corrosión a las roscas cuando no estén montadas las patas.

INSTRUCCIONES DE DESECHACIÓN

Utilice los sistemas de devolución o recogida disponibles para desechar el producto cuando éste llegue al final de su vida útil. Consulte en su caso a los servicios de desechación locales.

SERVICIO

Procuramos vender siempre productos perfectos. Si éstos presentan, no obstante, defectos, procuramos eliminarlos inmediatamente. Por ello proporcionamos numerosas informaciones sobre el producto y los recambios, soluciones a problemas e instrucciones de montaje perdidas en <http://www.hudora.de>.

**HUDORA®**

FÉLICITATIONS POUR L'ACHAT DE CE PRODUIT!

Veillez lire attentivement le présent mode d'emploi. Le mode d'emploi fait partie intégrante du produit. Veuillez en conséquence le conserver soigneusement ainsi que l'emballage à des fins de questions ultérieures. Si vous cédez le produit à un tiers, veuillez également lui donner le présent mode d'emploi. Ce produit doit être monté par un adulte. Ce produit n'a pas été conçu à des fins industrielles. L'utilisation du produit exige certaines facultés et connaissances, afin de pouvoir éviter des blessures par de chutes ou des collisions. Ne l'utilisez que conforme à l'âge d'utilisation et utilisez le produit uniquement dans son but prévu.

SPÉCIFICATIONS TECHNIQUES

Article : trampoline pliable 96 cm Ø
Référence de l'article : 65136
Poids : 8,5 kg
Charge maximale : 100 kg

Si vous rencontrez certaines difficultés lors de l'installation ou si vous souhaitez plus d'informations sur le produit, rendez-vous sur <http://www.hudora.de>.

CAPACITÉ

Liste des pièces :		
N°	Désignation	Quantité
1	Elément de cadre 1	1
2	Elément de cadre 2	1
3	Elément de cadre 3	1
4	Elément de cadre 4	1
5	Tapis	1
6	Rembourrage de sécurité	1
7	Pied	6
8	Embout de pied	6
9	Rondelle de capuchon	6
10	Boulon de sécurité	1
11	Vis à tête ronde (1/4"-20 x 1 3/4")	4
12	Rondelle (1/4")	8
13	Ecrou autobloquant (recouvert de nylon) (1/4"-20)	4
14	Ressort	32
15	Mode d'emploi	1
16	Sac	1

Les autres pièces fournies ne servent qu'à assurer la protection pendant les opérations de transport seront donc inutiles pendant le montage et l'utilisation de l'article.

CONSIGNES DE SÉCURITÉ

Utilisez le trampoline uniquement sur un sol plat et ferme. Si vous vous exercez dans des locaux fermés, veillez à avoir suffisamment d'espace libre tout autour de manière à ne pas vous cogner contre des parties de l'équipement lors de l'entraînement. Vérifiez en particulier la distance jusqu'au plafond et en particulier aux lampes ou autres objets de ce type ! Nous recommandons une distance latérale d'environ 1,5 m et une distance de sécurité de 0,5 m jusqu'au plafond (de la tête au plafond pendant le saut). Un espace libre insuffisant peut entraîner de dangereuses blessures à la tête.

Le trampoline peut être utilisé partout, aussi longtemps que le sol sur lequel il repose est plat et que la hauteur de l'espace est suffisant. Veillez à ce qu'il n'y ait pas d'objets pointus ou à arête vive à proximité du trampoline.

Veillez à avoir un éclairage suffisant lors de l'entraînement afin de pouvoir reconnaître facilement le milieu du tapis de saut. Ne sautez pas sur le recouvrement latéral.

Avant chaque utilisation du trampoline pliable, vérifiez que le rembourrage de sécurité (6) est bien correctement fixé.

Les supports de votre trampoline sont équipés de pieds en caoutchouc antidérapants. Comme avec tous les caoutchoucs, il se peut au pire des cas que les pieds laissent des traces. En conséquence, il est préférable que vous protégiez les sols sensibles et que vous veillez à la stabilité du trampoline. Le trampoline ne devrait être utilisé que sur un sol ferme.

Veillez à l'état impeccable du trampoline sur le plan technique. Ne l'utilisez pas si vous constatez des défauts. Faites réparer sans délai les pièces défectueuses. Ne procédez à aucune modification technique sur le trampoline.

Le trampoline n'est pas un jouet !

Le trampoline ne doit être utilisé que par une seule personne à la fois ! Respectez la charge maximale de 100 kg !

Entraînez-vous de préférence sans chaussures et nu-pieds. Nous déconseillons l'entraînement avec des chaussettes car vous pourriez glisser sur la toile de saut. Si vous préférez quand même porter des chaussures, prenez alors des chaussures munies de semelles souples en caoutchouc et sans talons. Veillez à ce que les chaussures n'aient pas de bord acérés ou de pointes qui puissent endommager la toile de saut !

INSTRUCTIONS DE MONTAGE ET CONSEILS

1. Veillez à ce qu'aucun enfant ne soit présent à proximité du trampoline pliable pendant le montage.
2. Ne posez pas les doigts sur les extrémités des éléments du cadre lorsque vous dépliez le trampoline pliable. Le trampoline pliable va s'encliqueter en position dépliée. Si les doigts sont coincés entre les extrémités des éléments de cadre, cela peut occasionner des blessures graves.
3. Lorsque vous dépliez le trampoline pliable, les éléments du cadre retombent en position pliée si vous les lâchez avant qu'ils soient encliquetés.
4. Le trampoline pliable doit toujours être déplié ou replié par deux ou plusieurs personnes vigoureuses.

Vérifiez tous les ressorts AVANT le montage. Ceux-ci sont pré-montés par nous. Si l'un des ressorts n'était pas fixé ou était endommagé, veuillez suivre les étapes comme indiqué sur le schéma B pour les fixer ou les remplacer :

- A. Accrochez l'extrémité ouverte du ressort (14) dans le trou du rail.
- B. Tournez le ressort (14) en direction du trampoline.
- C. Poussez l'étrier en métal du tapis de saut (5) dans le crochet du ressort.

Assurez-vous AVANT le montage que les boulons de sécurité (10) sont correctement insérés dans les éléments du cadre. Les deux parties saillantes doivent être montées à l'intérieur des éléments du cadre comme indiqué sur le schéma en coupe transversale. Sinon les boulons de montage (10) peuvent être endommagés pendant l'étape 3 du montage.

ETAPE 1

Posez le trampoline sur le sol et ouvrez les éléments du cadre. Le trampoline doit alors être conforme au schéma 1.

Assurez-vous que les boulons de sécurité (10) sont correctement introduits dans les extrémités des rails (1, 2) et verrouillez l'anneau en fil métallique. Les deux extrémités des boulons de sécurité (10) doivent être à une distance d'environ 30 cm entre les parties du cadre (1 + 2 et 3 + 4) et l'anneau en fil métallique. Cf. schéma 2.

ETAPE 2

Tenez les éléments de cadre (3, 4) et abaissez les éléments de cadre (1, 2) pour déplier le trampoline en position à plat. Les éléments de cadre (1, 4) et les rails (2, 3) doivent s'encliqueter et être fixés au moyen des boulons de sécurité (10) lorsque vous avez atteint la position à plat. Cf. schéma 2.

⚠ ATTENTION

Ne mettez pas les doigts sur les extrémités des rails dans la zone des charnières pendant que vous pliez ou dépliez le trampoline. Si les doigts sont coincés entre les extrémités des rails, cela peut entraîner des blessures graves !

ETAPE 3

Enfilez le rembourrage de sécurité (6) sur le cadre des rails. Assurez-vous que les trous dans le rembourrage de sécurité (6) sont positionnés juste en face des fixations vissées des supports. Cf. schéma 3.

CONSIGNE : Posez une ouverture au-dessus du connecteur à visser et répétez cette étape avec le connecteur à visser sur le côté opposé du trampoline.

ETAPE 4

Vissez les six supports (7) dans les connecteurs à visser dans le cadre de rails, conformément au schéma 4. Le rembourrage de sécurité (6) doit être solidement fixé au cadre avant de pouvoir utiliser le trampoline. Le trampoline doit être posé fermement sur le sol, comme indiqué sur le schéma 5.

ETAPE 5

Mettez le trampoline debout dans la position normale prévue pour l'utilisation. Assurez-vous que le rembourrage de sécurité (6) recouvre bien les ressorts du trampoline pliable. Mettez-vous debout sur le trampoline pour vous assurer que les six supports sont tous posés droits sur le sol comme indiqué sur le schéma 5.

ETAPE 6

Placez le panneau des consignes destinées aux utilisateurs (16) dans un endroit bien visible et sûr. Le panneau des consignes destinées aux utilisateurs (16) doit être mis en place de manière bien visible pour tous les utilisateurs.

DÉMONTAGE/PLIAGE DU TRAMPOLINE**ETAPE 7**

Dévissez les jambes (7) des embouts taraudés du cadre. Cf. schéma 6.

ETAPE 8

Posez le trampoline avec l'encadrement vers le bas sur un sol résistant. Placez-vous sur le cadre du trampoline de façon à ce que le pied gauche se trouve au milieu de la pièce de cadre 4 et le pied droit au milieu de la pièce de cadre 3. Enlevez le blocage de sécurité du cadre de trampoline. Tenez la pièce de cadre 1 avec la main gauche et la pièce de cadre 2 avec la main droite et tirez maintenant les deux pièces de cadre vers vous. Cf. schéma 7.



HUDORA®

**ETAPE 10**

Assemblez le trampoline comme montré dans le schéma 9.

ENTRETIEN ET STOCKAGE

Nettoyez le produit uniquement avec un tissu ou chiffon humide et non avec un produit de nettoyage spécial! Avant et après utilisation, vérifiez le produit afin de détecter tout signe d'endommagement ou d'usure. N'apportez aucune modification conceptuelle. Pour votre propre sécurité, n'utilisez que des pièces de rechange d'origine. Vous pouvez les acquérir auprès de HUDORA. Le produit ne doit plus être utilisé en cas d'endommagement de certaines parties ou d'apparition de coins saillants ou d'arêtes vives. En cas de doute, prenez contact avec notre service après-vente (<http://www.hudora.de/>).

Stockez le produit dans un endroit sûr et à l'abri des intempéries de manière à ce qu'il ne puisse pas être endommagé et qu'il ne puisse blesser personne.

Gardez le trampoline dans une chambre sombre et sèche, qui est suffisamment protégée de poussière et d'objets aigus. Nettoyez le tissu de saut au meilleur avec une brosse. Les autres pièces, si nécessaire, peuvent être nettoyés avec un chiffon mouillant. Merci d'utiliser les capuchons afin de protéger les vis filetées de la corrosion, lorsque les tubes sont démontés.

CONSIGNES D'ÉLIMINATION

A la fin de la durée de vie de l'appareil, veuillez l'amener dans un centre de reprise et de collecte mis à disposition. Le personnel des déchetteries répondra à toutes vos questions sur place.

SERVICE APRÈS-VENTE

Nous nous efforçons de livrer des produits irréprochables. Cependant, en cas de défaillances, nous déployons également tous les efforts requis afin de les éliminer. Vous pouvez obtenir de nombreuses informations sur le produit, les pièces de rechange, la résolution des problèmes et les instructions de montage égarées sur <http://www.hudora.de>.

HARTELIJK GEFELICITEERD MET DE KOOP VAN DIT PRODUCT!

Lees de gebruiksaanwijzing zorgvuldig door. De gebruiksaanwijzing is een vast bestanddeel van het product. Bewaar de gebruiksaanwijzing en verpakking dus zorgvuldig voor eventuele vragen op een later tijdstip. Wanneer u het product aan derden overdraagt, moet u de gebruiksaanwijzing ook meegeven. Dit product moet door een volwassene gemonteerd worden. Dit product is niet geconstrueerd en niet toegelaten voor commercieel gebruik. Het gebruik van het product vereist specifieke vaardigheden en kennis, om verwondingen door vallen en bosten te voorkomen. Gebruik het uitsluitend in overeenstemming met de leeftijd en gebruik het product uitsluitend voor het beoogde doel.

TECHNISCHE SPECIFICATIES

Artikel : vouwtrampoline 96 cm Ø

Artikelnummer : 65136

Gewicht : 8,5 kg

Maximale belastbaarheid: 100 kg

Wanneer u problemen heeft met de montage of verdere informatie over het product wenst, vindt u onder <http://www.hudora.de> alle wetenswaardigheden.

INHOUD

Onderdelenlijst:		
Nr.	Aanduiding	Aantal
1	Framedeel 1	1
2	Framedeel 2	1
3	Framedeel 3	1
4	Framedeel 4	1
5	Mat	1
6	veiligheidsbekleding	1
7	Voet	6
8	Voetkap	6
9	Onderlegschiif kap	6
10	Borgbouten	1
11	Rondkopschroef (1/4"-20 x 1 3/4")	4
12	Onderlegschiif (1/4")	8
13	Zelfborgende moer (nyloncoating) (1/4"-20)	4
14	Veer	32
15	Gebruiksaanwijzing	1
16	Tas	1

Andere onderdelen zijn benodigd voor het vervoer en zijn niet nodig voor de opbouw en het gebruik van het artikel.

VEILIGHEIDSAANWIJZINGEN

Gebruik de trampoline alleen op een stevige, vlakke ondergrond. Wanneer u in binnenruimtes oefent, moet er rondom voldoende vrije ruimte zijn, zodat u bij het trainen niet tegen inrichtingsobjecten aanstoot. Controleer met name de afstand tot het plafond, lampen etc.! Wij raden een zijdelingse afstand van ca. 1,5 meter aan en een veiligheidsafstand tot het plafond van 0,5 meter (hoofd t.o.v. plafond bij de sprong). Onvoldoende ruimte kan gevaarlijk hoofdletsel tot gevolg hebben.

De trampoline kan overal gebruikt worden, zolang een effen ondergrond en voldoende hoogte beschikbaar is. Zorg ervoor dat er zich in de omgeving van de trampoline geen scherpe of spitse voorwerpen bevinden.

Let bij het oefenen op voldoende verlichting, zodat u het midden van de springmat gemakkelijk kunt zien. Spring niet op de randafdekking.

Controleer vóór gebruik van de vouwtrampoline of de veiligheidsbekleding (6) correct en goed bevestigd is.

De poten van uw trampoline zijn voorzien van slipvaste rubberen voeten. Zoals bij elk rubber kunnen de voeten in het ongunstigste geval afgeven. Leg daarom een bescherming op kwetsbare vloeren en let erop dat de trampoline veilig staat. Zet de trampoline alleen op een stevige ondergrond.

Let op een technische probleemloze toestand van de trampoline. Gebruik deze niet in geval van gebreken. Laat defecte delen meteen repareren. Verricht geen technische wijzigingen bij de trampoline.

De trampoline is geen speelgoed!

De trampoline mag altijd maar door één persoon tegelijk worden gebruikt! Neem de maximale belasting van 100 kg in acht!

**HUDORA®**



Train het liefst zonder schoenen en op blote voeten. Wij raden het oefenen op sokken af, omdat u dan kunt uitglijden op de springmat. Geef u de voorkeur aan schoenen, gebruikt dan schoenen met rubberen zolen en zonder hakken. Let erop dat de schoenen geen scherpe randen of punten hebben, die de springmat beschadigen!

MONTAGE-INSTRUCTIES EN AANWIJZINGEN

1. Let erop dat er tijdens de montage geen kinderen bij de opvouwbare trampoline zijn.
2. Zorg ervoor dat u met uw vingers niet tussen de framedelen komt bij het uitklappen van de trampoline. De vouwtrampoline vergrendelt zichzelf in de uitgeklapte positie. Als uw vingers tussen de framedelen bekneld raken, kunt u ernstig gewond raken.
3. Als u de trampoline uitklapt, veren de framedelen terug in de ingeklapte positie, als u loslaat voordat zij in hun vergrendeling gevallen zijn.
4. De vouwtrampoline zou altijd door twee of méér sterke personen in- of uitgeklaapt moeten worden.

Controleer vóór de montage alle veren. Deze worden door ons voorgemonteerd. Wanneer één van de veren niet bevestigd of beschadigd is, verricht u de zoals in afbeelding B te zien is om de veer te bevestigen of te vervangen:

- A. Haak het open einde van de veer (14) in het gat in de rail in.
- B. Draai de veer (14) in de richting van de trampoline.
- C. Schuif de metalen beugel aan de mat (5) in de veerhaak.

Verzeker u er VÓÓR de montage van dat de borgbouten (10) correct in de framedelen geplaatst zijn. De beide uitsteeksels moeten zich binnen de framedelen bevinden, zoals weergegeven in de afbeelding met de dwarsdoorsnede. Anders kunnen de borgbouten (10) tijdens de montagestap 3 beschadigd raken.

STAP 1

Leg de trampoline op de grond en open de framedelen. De trampoline moet nu uitzien zoals in afbeelding 1.

Verzeker u ervan dat de borgbouten (10) in de einden van de rails (1, 2) geplaatst zijn en de draadring borgen. Beide einden van de borgbouten (10) zouden ca. 30 cm afstand tussen de framedelen (1 + 2 en 3 + 4) en de draadring moeten hebben. Zie daarvoor afbeelding 2.

STAP 2

Houdt de framedelen (3, 4) tegen en druk de framedelen (1, 2) omlaag om de trampoline in de vlakke positie uit te klappen. De framedelen (1, 4) en de rails (2, 3) zou in de vergrendeling moeten vallen en met de borgbouten (10) geborgd moeten worden, wanneer zij een vlakke positie bereikt hebben. Zie daarvoor afbeelding 2.

WAARSCHUWING

Kom niet met uw vingers bij de scharniergedeelten aan de einden van de rails, wanneer u de trampoline in- of uitklapt. Als uw vingers tussen de railleinden bekneld raken, kunt u ernstig gewond raken.

STAP 3

Schuif de veiligheidsbekleding (6) over het railframe. Verzeker u ervan dat de gaten in de veiligheidsrand (6) exact boven de schroefverbindingen van de poten liggen. Zie daarvoor afbeelding 3.

AANWIJZING: Leg een opening boven de schroefverbinding en herhaal deze stap met de schroefverbinding aan de tegenoverliggende zijde van de trampoline.

STAP 4

Schroef de 6 poten (7) in de schroefverbindingen in het railframe. Zie daarvoor afbeelding 4. De veiligheidsbekleding (6) moet vast met het frame verbonden zijn, voordat de trampoline kan worden gebruikt. De trampoline moet stevig op de grond worden gezet, zoals in afbeelding 5 te zien is.

STAP 5

Stel de trampoline in de normale voor het gebruik voorziene positie op. Verzeker u ervan dat de veiligheidsbekleding (6) de veren van de vouwtrampoline afdekt. Ga op de trampoline staan om zeker te stellen dat alle 6 poten gelijkmatig op de grond rusten. Zie daarvoor afbeelding 5.

STAP 6

Plaats het bord met aanwijzingen voor de gebruikers (16) op een goed zichtbare en veilige plek. Dit aanwijzingenbord (16) moet voor alle gebruikers goed leesbaar aangebracht zijn.

AFBREKEN/SAMENVOUWEN VAN DE TRAMPOLINE

STAP 7

Schroef de poten (7) van de draadmof van het frame los (afbeelding 6).

STAP 8

Leg de trampoline, met de omranding naar onderen gericht, op een stevige ondergrond. Ga op zo een manier voor het frame van de trampoline staan, dat uw linkervoet ten opzichte van het midden van frame punt 4 en de rechtervoet ten opzichte van het midden van frame punt 3 staat. Draai de breekbouten uit het trampoline frame. Hou met uw linkerhand frame punt 1 en met uw rechterhand frame punt 2 vast en til nu beide frame punten op (afbeelding 7).

STAP 9

Vouw de trampoline centrisch op (afbeelding 8).

STAP 10

Plaats de trampoline zoals in afbeelding 9 geïllustreerd wordt samen.

ONDERHOUD EN OPSLAG

Reinig het product slechts met een doek of een vochtige lap en niet met speciale reinigingsmiddelen. Controleer het product vóór en na gebruik op schades en tekenen van slijtage. Verander niets aan de constructie van het product. Gebruik voor uw eigen veiligheid alleen originele onderdelen. Deze zijn verkrijgbaar bij HUDORA. Mochten onderdelen beschadigd zijn of scherpe hoeken en randen ontstaan zijn, dan mag het product niet meer worden gebruikt. Neem in geval van twijfel contact op met onze Serviceafdeling (<http://www.hudora.de/>).

Berg het product op een veilige plek op waar het beschermd is tegen weersinvloeden, zodat het niet beschadigt raakt of mensen verwondingen toebrengt.

Berg de trampoline in een droge, donkere ruimte op, waar de trampoline voldoende beschermd is tegen stof en spitse voorwerpen. U kunt de springmat het beste met een borstel reinigen. De andere onderdelen kunnen eventueel met een vochtige lap worden schoongemaakt. Gebruik de beschermende kappen om de schroefdraad tegen corrosie te beschermen, wanneer de poten niet gemonteerd zijn.

AANWIJZING VOOR DE AFVOER AAN HET EINDE VAN DE LEVENSDUUR

Laat het toestel aan het einde van de levensduur afvoeren via de ter beschikking staande teruggave- en inzamelsystemen. Met eventuele vragen kunt u terecht bij afvalverwerkers bij u in de buurt.

SERVICE

Wij doen ons best om producten te leveren die helemaal in orde zijn. Mochten toch fouten voorkomen, dan zullen wij ons best doen om deze op te lossen. Om die reden vindt u zeer veel informatie over product, onderdelen, probleemoplossingen en kwijtgeraakte opbouw instructies onder <http://www.hudora.de>.

