

D AUFBAU- UND BEDIENUNGSANLEITUNG



HERZLICHEN GLÜCKWUNSCH ZUM KAUF IHRES PRODUKTES!

Bitte lesen Sie diese Bedienungsanleitung sorgfältig durch. Die Bedienungsanleitung ist fester Bestandteil des Produktes. Bewahren Sie sie deshalb genauso wie die Verpackung für spätere Fragen sorgfältig auf. Wenn Sie das Produkt an Dritte weitergeben, geben Sie bitte immer diese Bedienungsanleitung mit. Wenn das Produkt von Kindern aufgebaut, benutzt oder repariert wird, sollte das nur unter Aufsicht von Erwachsenen geschehen. Dieses Produkt ist nicht für den gewerblichen Gebrauch geeignet.

Technische Spezifikationen:

Artikel: Trampolin mit Sicherheitsnetz 244 x 400 cm

Artikelnummer: 65000

Maximale Belastbarkeit: 100 kg

Maße: 244 x 400 cm

Wenn Sie Probleme beim Aufbau haben oder weitere Produktinformationen wünschen finden Sie alles Wissenswerte unter <http://www.hudora.de>.

Einführung:

Lesen Sie vor Benutzung des Trampolins alle Informationen, die wir in diesem Handbuch für Sie zusammengestellt haben. Wie bei jeder anderen Art von körperlicher Freizeitaktivität können Teilnehmer verletzt werden. Lesen Sie vor Benutzung des Trampolins alle Anleitungen. Warnhinweise und Anleitungen für Pflege, Instandhaltung und Benutzung des Trampolins sind enthalten, um eine sichere und Freude bringende Nutzung dieser Ausrüstung zu gewährleisten.

Warnhinweise:

Aufstellen des Trampolins

- Genügend Kopffreiheit ist unerlässlich. Ein Minimum von 7,3 m freiem Raum über dem Trampolin wird empfohlen. Entfernen Sie Drähte, Äste und andere mögliche Gefährdungen. Benutzen Sie das Trampolin nur auf festem, ebenem Boden.
- Horizontale Bewegungsfreiheit ist unerlässlich. Stellen Sie das Trampolin entfernt von Mauern, Bauten, elektrischen Leitungen, Zäunen und Spielflächen auf. Halten Sie rund um das Trampolin einen Raum von 2,5 m frei.
- Stellen Sie das Trampolin vor Benutzung auf eine ebene Fläche.
- Für schattige Bereiche kann eine Beleuchtung erforderlich sein.
- Stellen Sie das Trampolin nicht auf Betonboden, hartem Erdboden (z. B. Fels) oder einer rutschigen Oberfläche auf. Wir empfehlen Rasen.
- Entfernen Sie alle Gegenstände, die mit dem Springer in Konflikt kommen könnten und legen Sie keinerlei Gegenstände auf das Trampolin. Leeren Sie Ihre Taschen vor der Benutzung des Trampolins.
- Bei starkem Wind kann das Trampolin umgeblasen werden. Wenn Sie windiges Wetter erwarten, muss das Trampolin in einen geschützten Bereich geschafft oder demontiert werden. Eine andere Möglichkeit ist, die runde Außenseite (den oberen Rahmen) des Trampolins mit Hilfe von Seilen und Pflöcken festzuzurren. Um Sicherheit zu gewährleisten, muss das Trampolin an mindestens 3 Stellen am Boden angepflockt werden. Zurren Sie nicht ausschließlich das Fußteil des Trampolins fest, da diese die Rahmenverbindungen auseinander reißen könnten.
- Nicht in Innenräumen verwenden!

BENUTZUNG:

- Falsche Benutzung und Missbrauch des Trampolins sind gefährlich und können zu gefährlichen Verletzungen führen!
- Trampoline lassen als federnde Geräte den Springer auf ihn ungewohnte Höhen gelangen und ebenso in eine Vielfalt von ungewohnten, extremen Körperbewegungen. Machen Sie sich dessen bewusst und benutzen Sie es nur, wenn Sie körperlich fit sind. Im Zweifel konsultieren Sie vorab einen Arzt.
- Der Eigentümer des Trampolins sowie die zuständigen Aufsichtspersonen sind verantwortlich dafür, dass alle Benutzer die in der Bedienungsanleitung angegebenen Techniken kennen.
- Benutzen Sie das Trampolin nur in Gegenwart von erfahrenen Aufsichtspersonen mit entsprechenden Kenntnissen.
- Betreten und verlassen Sie das Trampolin, indem Sie hinauf- und herunterklettern; das Trampolin durch einen Sprung auf den Boden zu verlassen, oder es mit einem Sprung zu betreten, ist gefährlich.
- Um richtig hinaufzusteigen, fassen Sie mit den Händen den Rahmen an und steigen oder rollen Sie sich auf den Rahmen, über die Federn und auf die Sprungmatte.
- Vergessen Sie nie, mit den Händen den Rahmen zu fassen, wenn Sie hinauf- oder herunterklettern. Steigen Sie nicht sofort auf die Rahmenpolsterung und halten Sie sich nicht an der Rahmenpolsterung fest. Um richtig herunterzusteigen, gehen Sie zum Rand des Trampolins, fassen Sie mit der Hand den Rahmen als Stütze an und steigen Sie von der Sprungmatte aus auf den Boden.
- Dieses Trampolin ist für ein gewisses Gewicht und eine bestimmte Benutzung ausgelegt. Die Benutzer sollten höchstens 100 kg Trampolin wiegen.

- Bitte beachten Sie, dass bei der Benutzung des Trampolins keine Straßenschuhe oder Tennisschuhe getragen werden dürfen. Untersagen Sie, dass Haustiere auf die Sprungmatte gelassen werden, um die Sprungmatte vor Schnitten und Beschädigungen zu schützen. Trampolinspringer sollten bei der Benutzung entweder Socken oder Gymnastikschuhe tragen, oder barfuß sein.
- Beginnen Sie mit dem Springen immer auf dem Logo, das mittig auf der Sprungmatte aufgedruckt ist. Brechen Sie Ihr Springen sofort ab, wenn Sie mehr als ca. 30 cm neben dem Logo landen! Beginnen Sie mit dem Springen wieder in der Trampolinmitte, auf dem Logo.
- Beenden Sie das Springen, indem Sie die Knie beugen, sobald die Füße in Kontakt mit der Sprungmatte kommen. Lernen Sie diese Technik, bevor Sie andere ausprobieren.
- Erlernen Sie Grundsprünge bevor Sie weiterführende Fertigkeiten ausprobieren. Verschiedene Trampolinaktivitäten können mit Grundübungen durchgeführt werden, indem diese in verschiedener Reihenfolge und Kombination ausgeführt werden, mit oder ohne Standsprünge zwischendurch.
- Vermeiden Sie zu hohes Springen. Bleiben Sie niedrig, bis Sie kontrolliertes Springen und wiederholtes Landen in der Mitte des Trampolins beherrschen.
- Kontrolliertes Springen ist wichtiger als Höhe. Richten Sie Ihren Blick auf das Trampolin. Dies hilft Ihnen bei der Kontrolle Ihrer Sprünge.
- Springen Sie nicht von Balkonen oder Bäumen oder ähnlichem auf das Trampolin.
- Benutzen Sie das Trampolin nicht als Sprungbrett.
- Springen Sie nicht, wenn Sie müde sind. Machen Sie nur kurze Drehungen.
- Trampoline, die höher sind als 51 cm, sind für die Benutzung durch Kinder unter sechs Jahren ungeeignet.
- Räumen Sie das Trampolin weg, wenn es nicht benutzt wird.
- Benutzen Sie das Trampolin nicht, wenn Sie unter Alkohol- oder Drogeneinfluss stehen.
- Wenden Sie sich für Informationen zu Fertigkeitstrainings an einen anerkannten Trampoltrainer.
- Springen Sie nur, wenn die Oberfläche der Matte trocken ist. Wind oder Luftbewegungen sollten ruhig oder leicht sein. Bei starkem oder stürmischem Wind darf das Trampolin nicht benutzt werden.
- Die Sprungmatte darf keinesfalls mit scharfkantigen oder spitzen Gegenständen in Kontakt kommen.
- Unter dem Trampolin dürfen sich keine Personen aufhalten.
- Nie mehrere Personen gleichzeitig auf dem Trampolin!
- Durch mehrere Springer erhöht sich das Risiko von Verletzungen wie Schädel- oder Genickbruch, Beinbruch oder Wirbelsäulenverletzungen.
- Nur für private Zwecke geeignet!
- Beim Landen auf Kopf oder Genick kann Lähmung oder Tod eintreten!
- Schlagen Sie keine Saltos. Gerade beim Saltospringen erhöht sich die Gefahr, auf Kopf oder Genick zu landen!
- Nehmen Sie keine technischen Modifikationen vor.

Bei Feststellen einer der aufgeführten Bedingungen oder anderen Auffälligkeiten, von denen Sie den Eindruck haben, sie könnten für den Benutzer gefährlich werden, muss das Trampolin demontiert oder gegen Gebrauch gesichert werden, bis diese Umstände beseitigt worden sind.

MONTAGEANLEITUNG

Für die Montage dieses Trampolins benötigen Sie unseren Spezial-Federspanner, der mit diesem Produkt mitgeliefert wird. Wenn Sie das Trampolin nicht benutzen, sollte es auseinandergelöst und im Originalkarton verstaut werden. Bitte lesen Sie vor dem Zusammenbau dieses Produktes die Montageanleitung.

VOR DER MONTAGE

Bitte verwenden Sie diese Seite als Unterlage für die Teilebeschreibung und -nummern. In den Montageschritten wird zum leichteren Verständnis auf diese Beschreibungen und Nummern Bezug genommen. Vergewissern Sie sich, dass Ihnen alle aufgelisteten Teile vorliegen. Wenn Ihnen Teile fehlen, so wenden Sie sich bitte an unseren Service. Bitte verwenden Sie zum Schutz Ihrer Hände Handschuhe, um Ihre Hände während der Montage vor Quetschverletzungen zu schützen.





TEILELISTE TRAMPOLIN

Bezugsnr.	Beschreibung	Anzahl
1	Sprungmatte mit angenähten Ösen	1
2	Sicherheitspolster	1
3	Obere Schiene mit Beinfassung (lang)	2
4	Obere Schiene mit Beinfassung (kurz)	2
5	Obere Schiene	4
6	Vertikales Beinansatzstück	10
7	Beinsockel	4
8	Mittlere Stütze aussen	2
9	Mittlere Stütze innen	1
10	Schraube für mittlere Stütze	2
11	Verzinkte Federn	66
12	Federanzugswerkzeug	1
13	Schraubenschlüssel	1

TEILELISTE NETZ

Bezugsnr.	Beschreibung	Anzahl
A	oberes Rahmenrohr mit Schaumstoff	8
B	unteres Rahmenrohr mit Schaumstoff	8
C	Rohrendkappe	8
D	Schraube	8
E	Bogenunterlegscheibe	8
F	Inbusschlüssel	1
G	Seil	6
H	Schutznetz	1

Weitere in der Lieferung enthaltene Teile sind nicht aufgeführt und werden für den Aufbau nicht benötigt.

MONTAGEANLEITUNG:

Schritt 1 - Rahmen Übersicht

Es sind insgesamt 25 Teile aus Stahlrohr vorhanden, die benötigt werden, um daraus den Rahmen zusammenzusetzen. Alle Teile mit derselben Teilenummer sind austauschbar und weisen hinsichtlich einer Links- oder Rechtsausrichtung keine Unterschiede auf. Um die Teile zu verbinden, müssen Sie lediglich das schlankere Ende eines Rohrstücks in das größere Ende des nächsten Rohrstückes stecken. Vor dem Zusammenstecken sollten Sie alle Steckverbindungen leicht einfetten oder mit Kontaktspray einsprühen. Das verlängert die Lebensdauer und vereinfacht die Montage und spätere Demontage. Legen Sie alle Teile wie dargestellt (Abb. 1.1) zusammen.

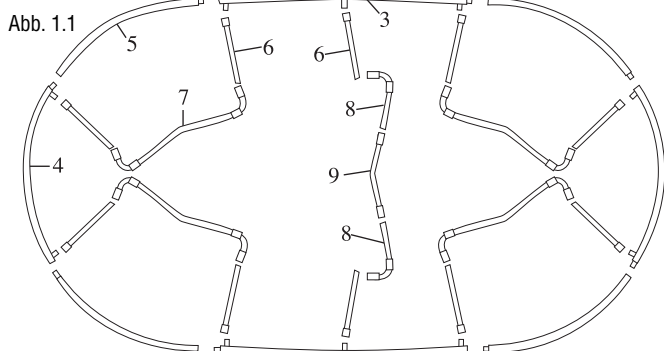

Schritt 2A - Montage der Stützgruppe

Stecken Sie alle Standbeine (6) mit den Fußteilen (7) zusammen. Achten Sie darauf, dass der Sicherheitsaufkleber, der auf einem der Standbeine klebt, später nach außen zeigt. (Abb. 2.1)

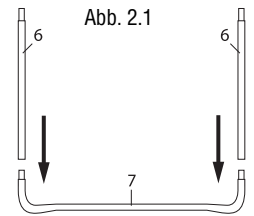

Schritt 2B - Montage der Mittelstütze

Stecken Sie die Bauteile (8) und (9) zusammen und verschrauben Sie sie mit den Schrauben (10) wie auf der Abbildung 2.2 gezeigt. Fügen sie dann rechts und links einen Beinsockel (6) zur Komplettierung der Mittelstütze an.

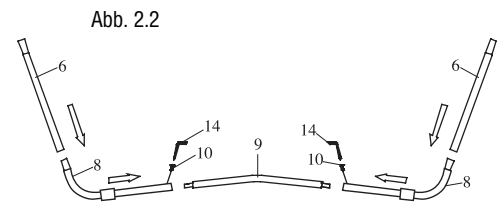

Schritt 3 - Montage des Rahmens

- Für diesen Montageschritt benötigen Sie einen Helfer. Eine Person hält die Stützgruppe aus Schritt 2 in einer aufrechten (vertikalen) Stellung und steckt den Beinsockel eines Rahmenrohrs mit Beinsockel (4) auf ein Standbein der Stützgruppe. Die andere Person hält das andere Ende fest und steckt das Teil auf die andere Stützgruppe. Sie sollten jetzt 2 Stützgruppen haben, die durch ein oberes Rahmenrohr mit Beinsockeln zusammengehalten werden. (Abb. 3.1)
- Fügen Sie nun die anderen Rahmenrohre (5) in die Zwischenräume zwischen den Standbeinen (6) ein, indem Sie sie aufeinander stecken. (Abb. 3.2)
- Bauen Sie die die Mittelstütze aus dem Schritt 2B zuletzt unter die Rahmenteile mit Beinfassung (lang) (3). **ACHTUNG:** Diese Verbindung erscheint zunächst lose und hält erst richtig, wenn die Matte angebracht ist.

Abb. 3.1



Abb. 3.2



Schritt 4 - Montage der Sprungmatte

Sie benötigen bei diesem Montageschritt einen Helfer. **VORSICHT** – Beim Befestigen der Federn können die Rohrverbindungen zu Quetschungen führen, weil sich das Trampolin spannt.

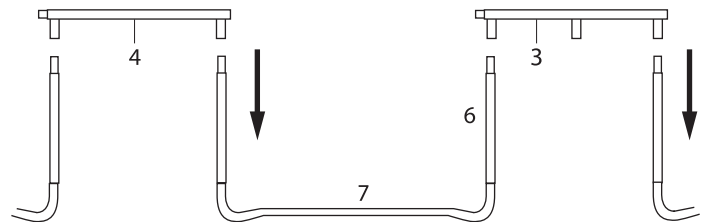
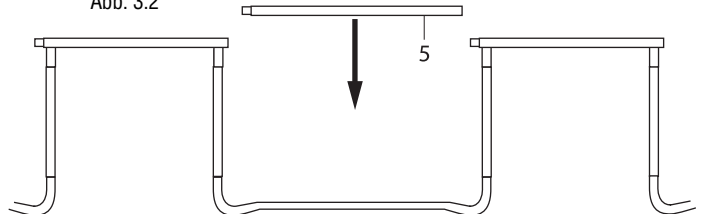
- Breiten Sie die Sprungmatte (1) mit der bedruckten Seite nach oben im Rahmen aus.
- Im Rahmen gibt es 66 Löcher zur Aufnahme der Sprungfedern. Ebenso gibt es 66 Ösen an der Sprungmatte. Sie sind nicht durchnummeriert; bitte befolgen Sie daher sorgfältig die Anleitung, um die richtige Reihenfolge einzuhalten.
- Wählen Sie auf dem Rahmenrohr den Nullpunkt passend dort, wo an der Matte eine Öse farbig gekennzeichnet ist. Befestigen Sie zunächst eine Feder (11) in derselben Richtung und im selben Winkel am Rahmen, wie in Abb. 4.2 dargestellt. Haken Sie die Feder in eine Öse der Matte ein und drehen Sie die Feder in Richtung zur Sprungmatte. Verwenden Sie den Spezial-Federspanner, um Feder und Matte zusammenzubringen und den anderen Haken der Feder in den Rahmen einzuhaken. Haken Sie die Feder ein, bis sie komplett einrastet, und drücken Sie sie zusätzlich hinunter, falls der Haken nicht nicht komplett im Loch sitzt. Wählen Sie auf dem Rahmenrohr in der Mitte einer Seite den Nullpunkt aus.



- d) Zählen Sie 17 Löcher vom Nullpunkt in eine Richtung ab. Dort befestigen Sie die zweite Feder im Rahmen und an der Matte. Im gleichen Abstand befestigen Sie weitere 2 Federn, so dass nun 4 Federn in jeweils einem viertel Kreis Abstand befestigt sind. Je eine weitere Sprungfeder machen Sie nun bitte in der Mitte eines jeden Viertels fest. Jetzt können Sie die restlichen Federn in beliebiger Reihenfolge befestigen. Falls Sie bemerken, dass Sie ein Loch und eine Öse übergangen haben, lösen und befestigen Sie die Federn, so dass die Zuordnung der Löcher am Rahmen zu den Ösen wieder stimmt.

Abb. 4.1

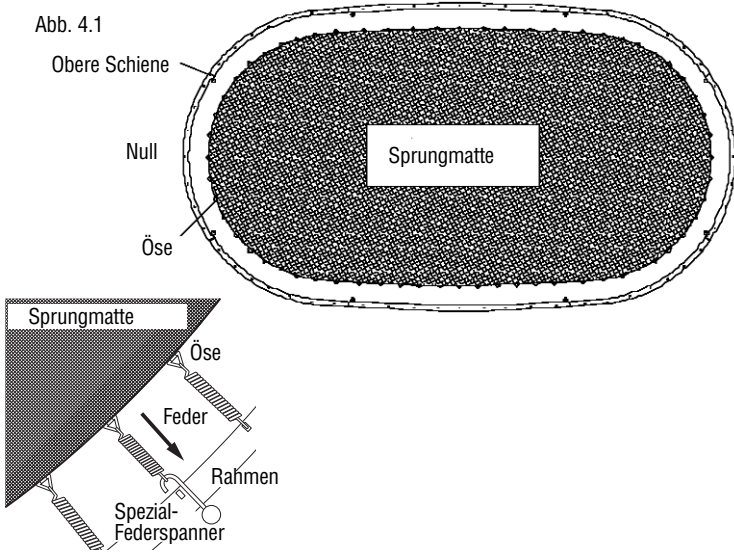

Schritt 5 - Montage der Rahmenpolsterung

- a) Legen Sie die Rahmenpolsterung (2) mit den Warnhinweisen nach oben auf das Trampolin, so dass die Federn und der Stahlrahmen bedeckt sind. Vergewissern Sie sich, dass die Rahmenpolsterung alle Metallteile bedeckt. Legen Sie die elastischen Zugbänder (Abb. 5.1) aus, sodass jedes zweite Band über einen Beinstützen geführt wird.
- b) Binden Sie die Zugbänder zunächst hinter den Beinstützen fest. (s. Abb. 5.2)
- c) Ziehen Sie die elastischen Bänder fest, die sich nicht über einem Beinstützen befinden, so dass die Rahmenpolsterung den Rahmen bedeckt. Knüpfen Sie die beiden Enden zusammen. (s. Abb. 5.3)

Abb. 5.1



Abb. 5.2



Abb. 5.3

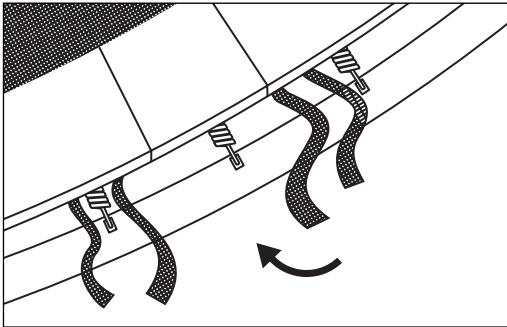

MONTAGEANLEITUNG SICHERHEITSNETZ:

Schritt 1 - Montage des Netzgestänges

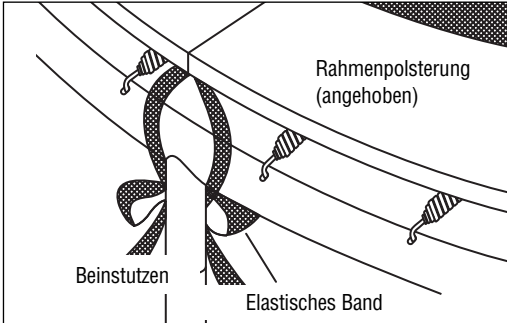
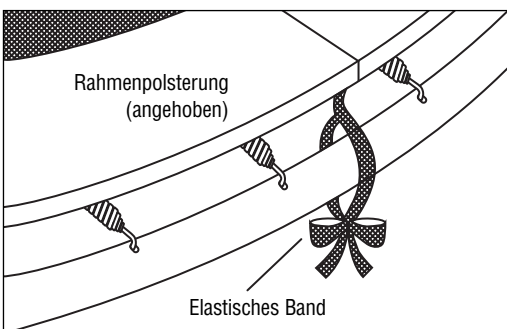
- a) Führen Sie das untere Netzrohr (B) in die dafür vorgesehenen Hülsen am Trampolinrahmen ein. Befestigen Sie es mit einer Schraube (D) und einer Unterlegscheibe (E) wie in Abb. 1 beschrieben. Wiederholen Sie diesen Schritt für alle 8 Netzrohre.

Abb. 1

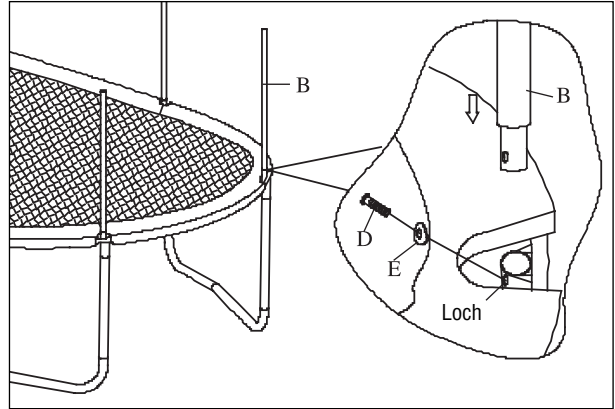

- b) Stecken Sie die Rohrabschlusskappe (C) auf das obere Rohrstück (A) und stecken sie danach beides auf ein bereits montierte untere Rohrstück (B). Wiederholen Sie diesen Schritt für alle 8 Netzrohre.

Abb. 2

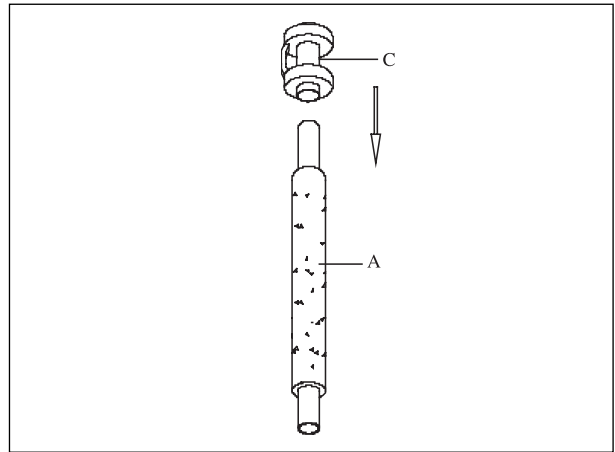

Schritt 2 - Befestigung des Sicherheitsnetzes

- a) Legen Sie das Netz (H) auf die Sprungmatte. Befestigen Sie eine Schlaufe mit Schnappverschluss an einer Netzstange wie in Abb. 3 gezeigt. Achten Sie darauf, dass das Netz richtig herum, die Schlaufe aussen und der Eingang in der Mitte einer kurzen Seite ist. Die Warnhinweise auf der Federnabdeckung sollten ebenfalls an der Position des Eingangs sein.

Abb. 3

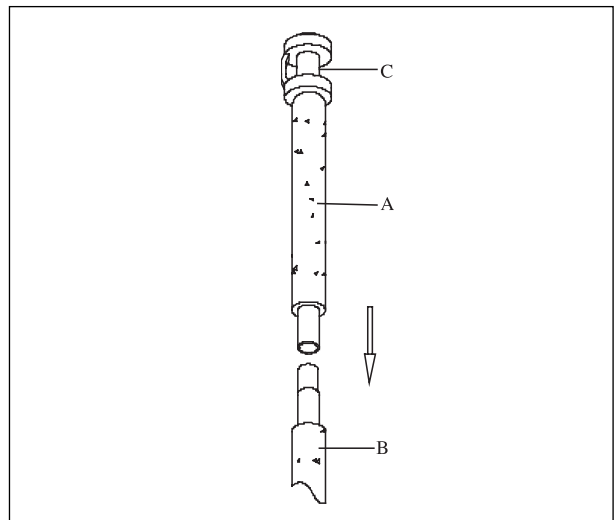

b) Am unteren Rand muss das Netz mit dem Halteband (G) befestigt werden. Fädeln sie es dazu immer abwechselnd durch die untersten Netzmaschen und die Ösen der Sprungmatte wie in Abb. 4 gezeigt. Verknoten sie das Band zum Schluss.

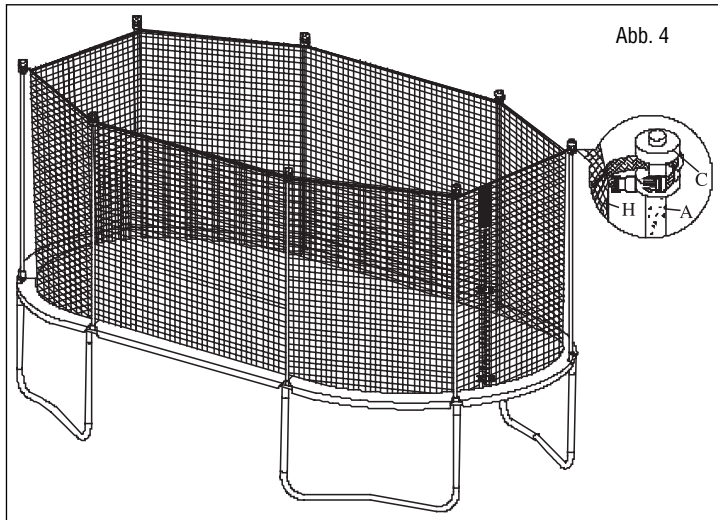

c) Schließen Sie zuletzt die Klickverschlüsse am Netzeingang. Sie dienen insbesondere dazu, den unbeaufsichtigten Zutritt kleiner Kinder zu vermeiden.

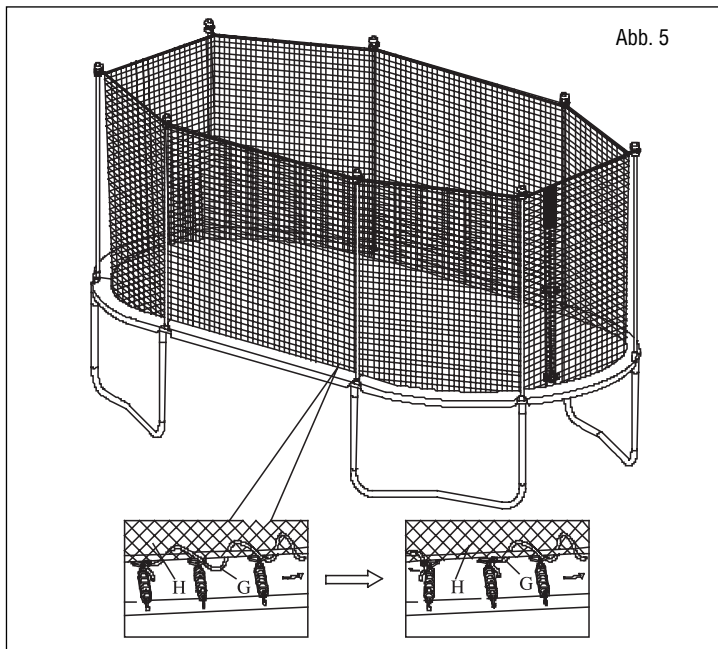

Schritt 3 - Prüfen des Aufbaus und aller Verbindungselemente

Nach dem Aufbau des Netzes sollten Sie unbedingt alle Befestigungselemente noch einmal auf strammen und festen Sitz hin überprüfen. Ziehen sie die Bänder und Schraubverbindungen gegebenenfalls nach. Nur so kann eine sichere Funktion gewährleistet werden.

Abbau des Netzes

Folgen sie den Aufbausritten in umgekehrter Reihenfolge.

BEWEGEN DES TRAMPOLINS

Zum Bewegen des Trampolins empfiehlt es sich, einen Helfer heranzuziehen. Alle Rohrverbindungen müssen mit einem wetterfesten Klebeband wie z. B. festem Paket- oder Isolierband umwickelt und gesichert werden. Dieses hält den Rahmen während des Umstellens zusammen und verhindert, dass die Rohrverbindungen sich verschieben und auseinander gehen. Heben Sie das Trampolin zum Umstellen leicht vom Boden an und halten Sie es horizontal zum Boden. Um das Trampolin auf eine andere Weise umzustellen, müssen Sie es auseinanderbauen. Zur Demontage benutzen Sie die Aufbauanleitung in umgekehrter Reihenfolge.

WARTUNG UND KONTROLLE

- Überprüfen Sie vor jedem Gebrauch, ob die Sprungmatte abgenutzt ist und Teile lose sind oder fehlen.
- Sichern Sie das Trampolin, wenn es nicht benutzt wird. Schützen Sie es vor unerlaubtem Gebrauch. Wenn eine Trampolinleiter verwendet wird, sollte die Aufsichtsperson diese bei Verlassen des Bereichs entfernen, um den unbeaufsichtigten Zugang von Kindern unter sechs Jahren zu verhindern.
- Vergewissern Sie sich, dass die Rahmenpolsterung ordnungsgemäß und sicher in der richtigen Position angebracht ist.
- Überprüfen Sie das Trampolin vor jeder Benutzung auf verschlissene, falsch verwendete oder fehlende Teile. Es können Umstände auftreten, unter denen das Verletzungsrisiko erhöht ist.
- Verwenden Sie nur Originalersatzteile. Wenden Sie sich dafür an unsere Service Adresse.
- Fehlerhafte oder fehlende Teile sofort ersetzen. Nehmen Sie keine baulichen Veränderungen vor.

BITTE ACHTEN SIE AUF FOLGENDES

- Durchstiche, Löcher oder Risse
- Durchhängende Sprungmatte
- Offene Nähte oder andere Verschleißerscheinungen
- Verbogene oder gebrochene Rahmenteile, wie z. B. Beine
- Beschädigte oder lose Schraubverbindungen
- Gebrochene, fehlende oder beschädigte Federn
- Beschädigte, fehlende oder nicht sicher befestigte Rahmenpolsterung
- Herausragende Teile jeder Art (insbesondere scharfkantige) am Rahmen, den Federn oder der Matte
- Benutzen Sie das Trampolin nicht, wenn ein Schaden aufgetreten ist!

WARTUNG UND PFLEGE:

Reinigen Sie das Produkt nur mit einem Tuch oder feuchten Lappen und nicht mit speziellen Reinigungsmitteln! Überprüfen Sie das Produkt vor und nach Gebrauch auf Schäden und Verschleisspuren. Lagern Sie das Produkt an einem sicheren, witterungsgeschützten Ort, so dass es nicht beschädigt werden kann oder Personen verletzen kann.

Verwenden Sie zu Ihrer eigenen Sicherheit nur original Ersatzteile. Diese können Sie bei HUDORA beziehen. Nehmen Sie keine baulichen Veränderungen vor. Sollten Teile beschädigt sein oder scharfe Ecken und Kanten entstanden sein, darf das Produkt nicht mehr verwendet werden. Nehmen Sie im Zweifel mit unserem Service Kontakt auf (<http://www.hudora.de>).

ENTSORGUNGSHINWEIS:

Bitte führen Sie das Gerät am Ende seiner Lebensdauer den zur Verfügung stehenden Rückgabe- und Sammelsystemen zu. Fragen beantworten die Entsorgungsunternehmen vor Ort.

SERVICE:

Wir sind bemüht einwandfreie Produkte auszuliefern. Sollten trotzdem Fehler auftreten, sind wir genauso bemüht, diese zu beheben. Deswegen erhalten Sie zahlreiche Informationen zum Produkt, zu Ersatzteilen, Problemlösungen und verloren gegangene Aufbauanleitungen unter <http://www.hudora.de>.



F INSTRUCTIONS DE MONTAGE ET MODE



VOUS VENEZ D'ACQUÉRIR CE PRODUIT ET NOUS VOUS EN FÉLICITONS !

Veuillez lire attentivement le présent mode d'emploi. Le mode d'emploi fait partie intégrante du produit. Veuillez en conséquence le conserver soigneusement ainsi que l'emballage à des fins de questions ultérieures. Si vous cédez le produit à un tiers, veuillez également lui donner le présent mode d'emploi. Le montage, l'utilisation ou la réparation de ce produit par des enfants doivent uniquement être effectués sous la surveillance d'un adulte. Ce produit ne convient pas pour un usage commercial.

Spécifications techniques :

Article : Trampoline avec filet de sécurité 244 x 400 cm
Référence de l'article : 65000
Charge maximale : 100 kg
Dimensions : 244 x 400 cm

Si vous rencontrez certaines difficultés lors de l'installation ou si vous souhaitez plus d'informations sur le produit, rendez-vous sur <http://www.hudora.de>.

INTRODUCTION:

Avant d'utiliser le trampoline, nous vous recommandons vivement de lire attentivement l'ensemble des informations que nous avons réunies pour vous dans ce manuel. A l'instar de tous les autres types d'activités de loisirs équivalents, les participants peuvent se blesser lors de l'utilisation du trampoline. Merci de lire attentivement tous les conseils donnés avant l'utilisation, les consignes et les avertissements de sécurité, les instructions de maintenance et d'entretien, ainsi que les consignes de montage et d'utilisation du trampoline, afin de pouvoir utiliser et profiter au maximum du trampoline et de ses équipements sans aucun danger.

CONSIGNES ET AVERTISSEMENTS DE SECURITE :

Comment mettre en place le trampoline

- Il est essentiel de prévoir suffisamment d'espace pour installer le trampoline. Nous vous conseillons d'avoir au moins 7,3 mètres pour l'installer. Retirer par ailleurs tous les câbles, tous les branchements et tout autre danger potentiel. Utiliser le trampoline uniquement sur une surface plane et de niveau.
- Il est indispensable de disposer d'assez d'espace pour se déplacer et bouger autour du trampoline. Installer le trampoline à une certaine distance des murs, des autres constructions, des câbles électriques, des clôtures et des espaces de jeu. Nous vous recommandons vivement de laisser un espace de 2,5 mètres environ autour du trampoline.
- Avant l'utilisation, installer le trampoline sur une surface de niveau.
- Vous devrez peut-être prévoir d'installer un système d'éclairage si votre espace est sombre.
- Nous vous conseillons de ne pas installer le trampoline sur un sol en béton, trop dur (comme par exemple sur un sol rocheux) ou sur une surface glissante. Nous vous conseillons de l'installer sur la pelouse.
- Retirer l'ensemble des objets qui peuvent être dangereux lorsque vous utilisez et sautez sur le trampoline, et il est interdit de placer des objets directement sur la surface du trampoline. N'oubliez pas de vider tous vos sacs avant d'utiliser et de sauter sur le trampoline.
- En cas de vent violent, l'utilisation du trampoline peut être modifiée. Si vous tablez sur des conditions météorologiques peu avantageuses avec de fortes rafales de vent, nous vous recommandons fortement d'installer le trampoline dans un espace protégé voire même de le démonter. Vous pouvez, en outre, attacher la partie extérieure ronde (du cadre supérieur) du trampoline avec des cordes et des piquets.
- Pour garantir une utilisation sécuritaire du trampoline, ce dernier doit être fixé au sol à 3 endroits différents. Eviter par ailleurs de fixer trop fortement les pieds du trampoline étant donné que cela pourrait occasionner des problèmes de liaison et de fixation au niveau du cadre principal.
- Ne pas utiliser à l'intérieur !

UTILISATION :

- Une utilisation inadéquate et abusive est dangereuse, et elle pourrait donner lieu à des blessures corporelles !
- Le trampoline, grâce à sa surface élastique, permet à son utilisateur d'atteindre des hauteurs inhabituelles, et d'effectuer un nombre important de figures différentes. N'oubliez pas ces éléments importants. Le trampoline ne doit être utilisé que par des personnes en bonne forme physique. Si vous avez des doutes, n'hésitez pas à consulter votre médecin avant l'utilisation.
- Le propriétaire du trampoline ainsi que les personnes présentes qui surveillent l'utilisation du trampoline sont entièrement responsables et ces derniers doivent s'assurer que tous les utilisateurs du trampoline connaissent les consignes d'utilisation ainsi que les techniques données.
- Utiliser uniquement le trampoline en présence de personnes responsables qui disposent des compétences et des connaissances nécessaires.
- Pour aller sur le trampoline et en sortir, nous vous conseillons de monter et de descendre calmement, en faisant particulièrement attention. Eviter d'entrer et de quitter le trampoline en sautant, car cela pourrait être très dangereux.
- Pour monter sur le trampoline sans prendre de risques, utilisez vos mains, appuyez-vous sur le cadre principal du trampoline, et non sur les ressorts et la zone principale (matelas pour sauter). Ne jamais oublier d'utiliser le cadre du trampoline pour entrer ou quitter la surface de saut.

Évitez de sauter directement sur la surface centrale ou éviter de vous appuyer directement à cet endroit. Le cadre est bien plus stable et il peut servir d'aide pour entrer ou quitter le trampoline, et passer directement, sans sauter, de la surface principale du trampoline au sol.

- Ce trampoline a été conçu pour un poids précis et dans le cadre d'une utilisation bien définie. L'utilisateur doit faire moins de 100 kg.
- Merci de faire attention que les utilisateurs enlèvent leurs chaussures de ville ou leurs baskets avant de monter sur le trampoline, afin d'éviter d'endommager ou de trouer le matelas central. Les utilisateurs du trampoline doivent être en chaussettes, porter des chaussures de gymnastique ou être pieds nus.
- Lorsque vous commencez à sauter et à prendre de l'élan, placez-vous sur le logo situé au niveau de la surface centrale du matelas. Arrêtez immédiatement de sauter lorsque vous vous situez à environ 30 centimètres de ce logo central. Et replacez-vous alors au centre (au niveau du logo) du matelas.
- Pour arrêter de sauter, nous vous conseillons de plier les genoux dès que vos pieds entrent en contact avec le matelas. Il est fortement recommandé d'apprendre à utiliser cette technique avant d'en mettre d'autres en pratique.
- Par ailleurs, commencer par apprendre et par maîtriser les sauts de base avant de vous lancer dans des figures plus complexes.
- De nombreuses activités peuvent être effectuées avec le saut de base, et vous pouvez faire des combinaisons ainsi que des suites très sympathiques sans avoir à mettre en œuvre des techniques plus avancées.
- Eviter de sauter trop haut. Rester à une hauteur moyenne tant que vous ne contrôlez pas les sauts effectués, et il est également indispensable de maîtriser votre équilibre afin de pouvoir toujours revenir au centre du matelas lorsque vous effectuez des sauts. Il est plus important de pouvoir maîtriser son saut que de jouer sur la hauteur. En regardant le matelas du trampoline et en fixant la structure, vous parviendrez plus facilement à maîtriser votre corps pendant les différents sauts.
- Ne pas sauter sur le trampoline depuis un balcon, depuis des arbres ou depuis des structures équivalentes. Ne pas utiliser le trampoline comme plongeur.
- Ne pas utiliser le trampoline, ne pas sauter lorsque vous êtes fatigué. Effectuer uniquement des petits tours sur vous-même par exemple.
- Les trampolines qui font plus de 51 centimètres de hauteur ne doivent pas être utilisés par des enfants âgés de moins de 6 ans.
- Nous vous conseillons de démonter le trampoline lorsqu'il n'est pas utilisé. Ne pas utiliser le trampoline dès que vous avez pris de l'alcool ou avalé des médicaments.
- Vous pouvez par ailleurs vous adresser à des entraîneurs spécialisés et diplômés afin d'obtenir des informations supplémentaires sur l'utilisation et sur les techniques du trampoline.
- Sauter uniquement sur le trampoline lorsque la surface est sèche. Le vent ou les coups de vent doivent obligatoirement être de faible intensité. En cas de fortes rafales, ne pas utiliser le trampoline.
- Le matelas du trampoline ne doit jamais entrer en contact avec des objets tranchants ou à dents.
- Aucune personne ne doit se glisser sous le trampoline lorsque ce dernier est utilisé.
- Seule une personne à la fois peut utiliser le trampoline ! Plusieurs personnes ne doivent jamais être sur le trampoline en même temps.
- Avec plusieurs personnes sur le matelas, les risques de blessures au niveau du crâne, de la nuque, des jambes ou de la colonne vertébrale sont nombreux et supérieurs.
- Le trampoline a été conçu pour un usage personnel uniquement !
- Si vous atterrissez sur la tête ou sur la nuque, vous risquez une paralysie voire la mort ! Eviter d'effectuer des saltos. Les saltos sont plus dangereux et ils augmentent le risque de retomber sur la tête ou sur la nuque !
- Ne pas entreprendre de modifier les éléments/les caractéristiques techniques du trampoline.

Si vous remarquez que certains éléments du trampoline ou que certaines conditions pourraient s'avérer un danger pour l'utilisateur, il est fortement conseillé de démonter le trampoline ou d'empêcher/d'interdire son accès ainsi que son utilisation. L'utilisation du trampoline ne pourra avoir lieu, par la suite, que lorsque tous les problèmes constatés seront résolus.

INSTRUCTIONS DE MONTAGE

Pour procéder au montage du trampoline, vous avez besoin de notre kit spécifique qui est livré avec le produit. Dès que le trampoline n'est plus utilisé pendant un certain temps, nous vous recommandons vivement de le démonter et de le remettre dans son carton d'origine. Merci de lire attentivement les instructions de montage avant de commencer l'installation du trampoline.

AVANT DE DEMARRER LE MONTAGE

Merci d'utiliser cette page et les informations contenues comme éléments de base avec la description et la numérotation des pièces. Les différentes étapes du montage ont été décrites avec précision et numérotées afin de faciliter votre compréhension. Vérifier également, avant de commencer l'installation, que vous disposez de toutes les pièces du trampoline. Si vous remarquez que des pièces manquent au kit de montage, merci de vous adresser directement à notre service clients. Nous vous conseillons d'utiliser des gants pour protéger vos mains pendant les phases de montage et pour éviter les blessures et/ou les pincements.





LISTE DES PIÈCES DU TRAMPOLINE

N° de référence	Description	Quantité
1	Matelas de trampoline, attaché avec des anneaux en triangle	1
2	Coussin de protection	1
3	Rail supérieur avec support pour jambe (long)	2
4	Rail supérieur avec support pour jambe (court)	2
5	Rail supérieur	4
6	Embout vertical pour jambe	10
7	Socle pour jambe	4
8	Montant du milieu, extérieur	2
9	Montant du milieu, intérieur	1
10	Vis pour le montant du milieu	2
11	Ressorts galvanisés	66
12	Outil pour tendre les ressorts	1
13	clé plate	1

LISTE DES PIÈCES DETACHÉES DU FILE

N° de référence	Description	Quantité
A	TUBE SUPÉRIEUR AVEC MOUSSE DE PROTECTION	8
B	TUBE INFÉRIEUR AVEC MOUSSE DE PROTECTION	8
C	CAPUCHON DU TUBE	8
D	VIS	8
E	RONDELLE	8
F	CLE SIX PANS	1
G	CORDE	6
H	FILET DE PROTECTION	1

Les autres pièces incluses dans la livraison ne sont pas importantes pour le montage et l'utilisation.

NOTICE DE MONTAGE

Etape 1 - VUE D'ENSEMBLE DU CADRE

Vous recevez, avec le trampoline, 25 pièces ayant la forme de tubes en acier. Elles seront nécessaires pour le montage du cadre principal du trampoline. Toutes les pièces qui portent la même référence et le même numéro sont échangeables, et il est précisé si elles sont prévues pour le côté droit ou le côté gauche de la structure. Pour relier les pièces entre-elles, la petite partie de l'extrémité d'un tube doit être placée au niveau de l'extrémité plus large du tube suivant. Avant de les intégrer les unes aux autres, vous devrez graisser légèrement les extrémités ou directement vaporiser un spray adapté. Cette étape permet d'augmenter la durée de vie des pièces, de simplifier le montage ainsi que le démontage qui s'ensuit. Disposer toutes les pièces comme indiqué (schéma 1.1).

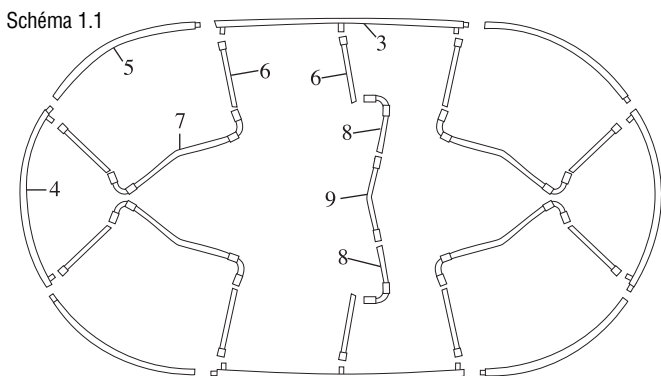

Etape 2A - MONTAGE DES SUPPORTS ET DES RENFORTS

Raccorder l'ensemble des jambes de renfort (6) au niveau des différents pieds (7). Vous devez veiller à ce que les étiquettes de sécurité, qui sont collées sur les jambes de renfort, puissent être vues depuis l'extérieur, une fois que le trampoline est entièrement monté (Schéma 2.1)

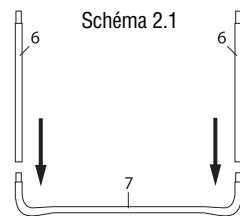

Etape 2B - Montage du montant du milieu

Emboîter les éléments (8) et (9) et visser les avec les vis (10) comme indiqué sur l'illustration 2.2. Ajouter ensuite un pied (6) à droite et à gauche pour compléter le montant du milieu.

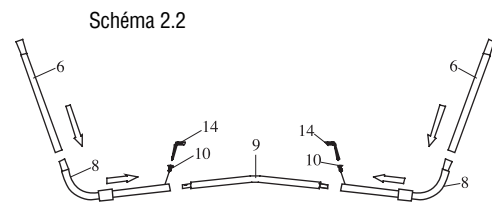

Etape 3 - MONTAGE DU CADRE

- a) Pour cette étape, vous aurez besoin d'un assistant/d'un coup de main. Une personne doit en effet tenir les jambes de renfort décrites dans l'étape 2 de manière verticale et intégrer les supports des tubes du cadre principal (4) à la jambe de renfort suivante. La deuxième personne tient les autres extrémités afin de les intégrer aux autres extrémités des jambes de renfort, qui sont soutenues par un tube du cadre principal se trouvant sur la partie supérieure de l'assemblage. (Schéma 3.1)
- b) Puis, assembler les autres tubes (5) dans les espaces intermédiaires situés entre les jambes de renfort (6), en les reliant les uns aux autres. (Schéma 3.2)
- c) Raccordez le montant du milieu monté selon l'étape 2B en dernier sous le cadre avec le sertissage du pied (long) (3). ATTENTION : Ce raccord semble tout d'abord être lâche et n'est en fait correctement en place que lorsque le tapis est posé.

Schéma 3.1



Schéma 3.2



Etape 4 - MONTAGE DU MATELAS CENTRAL

Pour cette étape, vous aurez besoin d'un assistant/d'un coup de main. ATTENTION – Lorsque vous installez les ressorts, les liaisons peuvent provoquer des ecchymoses car le trampoline peut être mis sous une certaine tension.

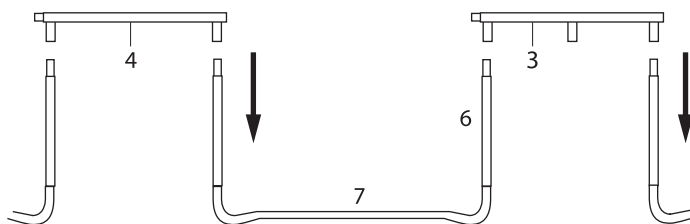
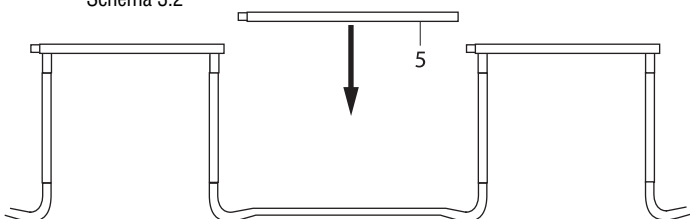
- a) Etaler le matelas du trampoline (1), avec la face imprimée tournée vers le haut.
- b) Le cadre est équipé de 66 petits orifices prévus pour recevoir les ressorts. Le matelas compte également 66 boucles. Ces dernières ne sont pas numérotées. Merci de suivre attentivement la notice de montage pour respecter l'ordre prévu.
- c) Sélectionnez sur le tube du cadre le point zéro qui correspond à l'endroit où un œillet est marqué en couleur sur le tapis. Attacher un ressort (11) dans le même sens et au niveau de l'angle du cadre, comme le précise le schéma 4.2. Accrocher un ressort sur une boucle du matelas. Utiliser le tenseur spécialement conçu à cet effet pour, d'une part, regrouper le matelas et les ressorts et, d'autre part, pour accrocher l'autre ressort au cadre. Accrocher les ressorts jusqu'à ce qu'ils soient entièrement enclenchés et exercer une pression vers l'arrière si les ressorts ne peuvent pas s'insérer intégralement dans les différents orifices. Définir ensuite un point zéro au centre du cadre.



F



d) A partir du point zéro, compter 17 orifices dans une direction. Accrocher le deuxième ressort dans le cadre et dans le matelas. A une distance égale, fixer deux autres ressorts de manière à ce que quatre ressorts soient accrochés à une distance correspondant à un quart de cercle. A chaque ressort supplémentaire, prévoir un quart supplémentaire. Vous pouvez désormais accrocher les ressorts supplémentaires dans l'ordre que vous souhaitez. Si vous remarquez que vous avez oublié un trou et une boucle, vous devrez défaire et réinstaller les ressorts de manière à ce que l'ordre des trous et des boucles corresponde de nouveau.

NOTICE DE MONTAGE du filet de sécurité :

Etape 1 – Montage du cadre du filet

a) Positionner le tube du filet (B) à l'emplacement prévu à cet effet dans le cadre du trampoline. Fixer avec une vis (D) et une rondelle (E), comme l'indique le schéma 1. Recommencer cette manipulation pour les 8 tubes du filet.

Schéma 1



Schéma 2



Etape 5 - MONTAGE DU CAPITONNAGE DU CADRE

- a) commencer par installer le capitonnage du cadre (2) en suivant les consignes vers la partie supérieure du trampoline afin que les ressorts et les cadres en acier soient bien cachés. Attention : le capitonnage du cadre doit recouvrir l'ensemble des parties métalliques. Installer ensuite les systèmes d'attache (Schéma 5.1) pour qu'une jambe de renfort se situe tous les deux systèmes d'attache.
- b) Fixer les systèmes d'attache derrière les jambes de renfort. (Schéma. 5.2)
- c) Tirer les bandes élastiques qui ne se trouvent pas sur les jambes de renfort afin que le capitonnage puisse cacher le cadre (métallique) du trampoline. Attacher les deux extrémités ensemble. (Schéma 5.3)

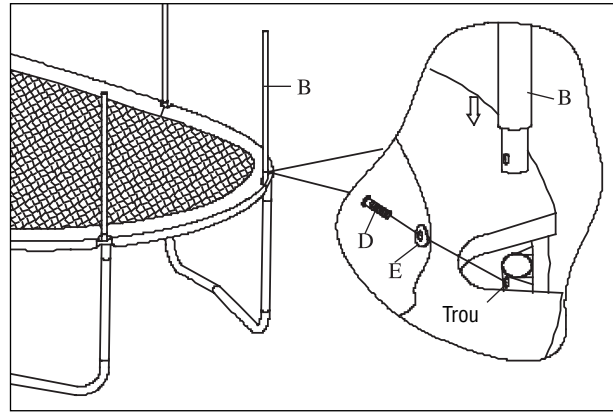
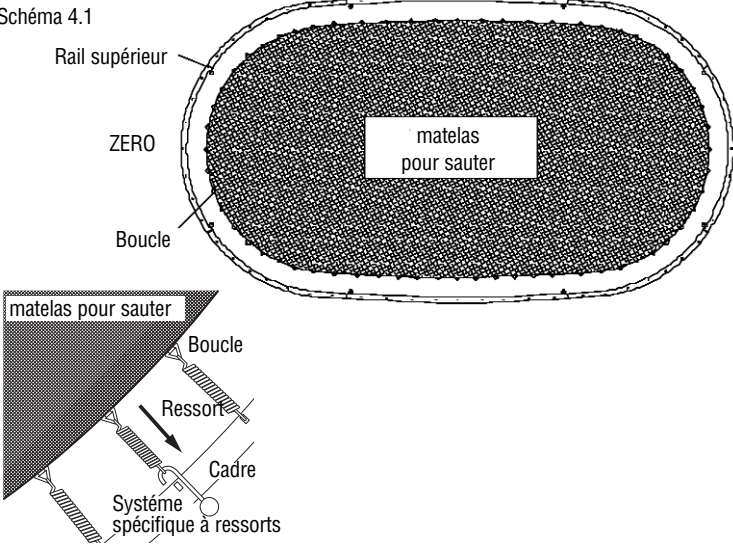
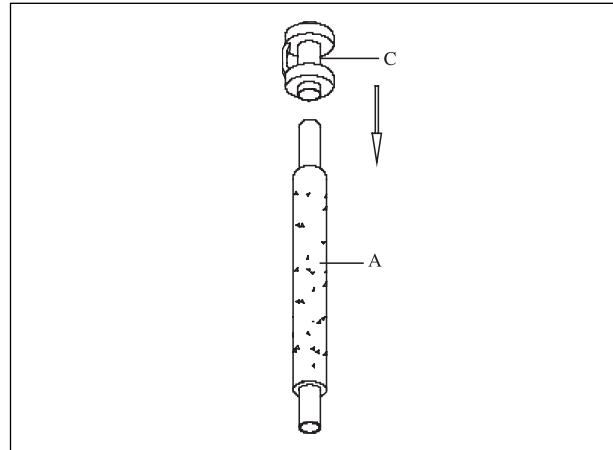
Etape 2 – Fixation du filet de sécurité

a) Placer le filet (H) sur le matelas du trampoline. Utiliser une dragonne équipée d'un fermoir à cliquet pour fixer l'équipement, comme le montre le schéma 3. Vérifier le positionnement de l'ensemble du filet, que la dragonne soit tournée vers l'extérieur et que l'entrée se trouve au milieu du côté le plus petit. Les consignes de sécurité concernant les risques en cas de couverture des ressorts doivent également être visibles au niveau de l'entrée.

Schéma 3



Schéma 5.1



Schéma 5.2

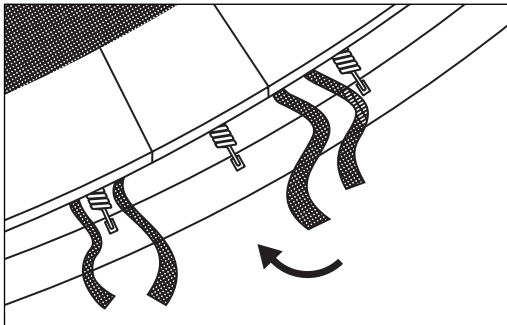
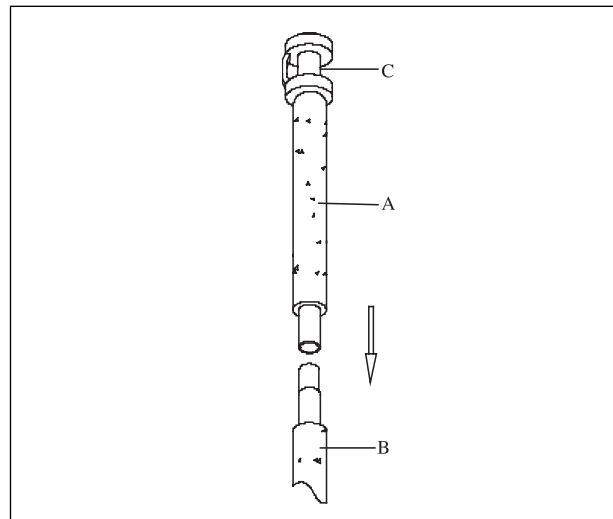

Schéma 5.3



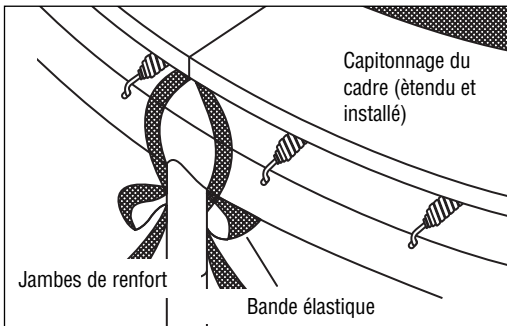

b) Le filet doit être fixé sur le bord inférieur en utilisant la bande de maintien (G). Fixer le filet en utilisant les mailles et les boucles du matelas du trampoline, comme le montre le schéma 4. Terminer l'opération en nouant la bande.

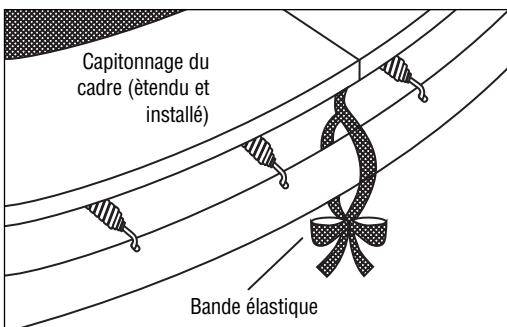
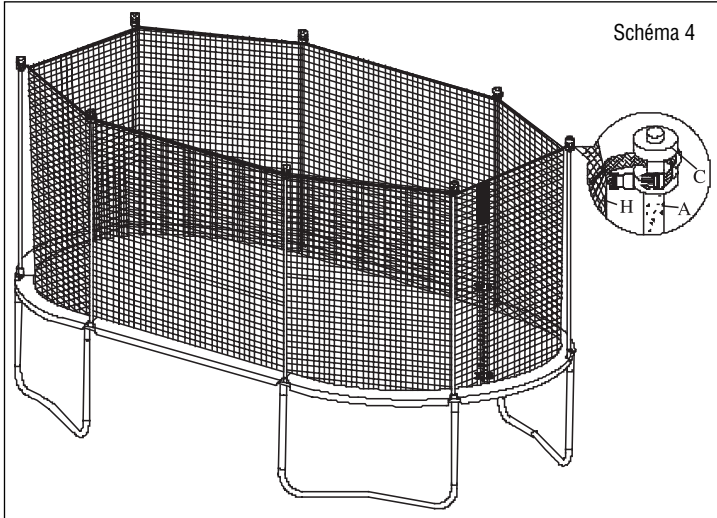

c) Verrouiller ensuite le système de fermeture au niveau de l'entrée du filet. Ce système permet, entre autres, d'empêcher les jeunes enfants d'accéder, de manière accidentelle, à l'équipement.

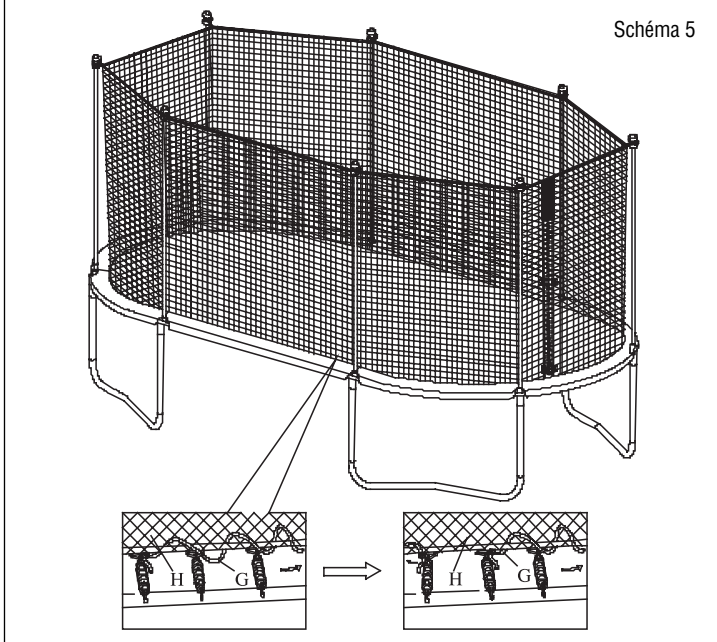

Etape 3 – Vérifier l'installation et tous les raccords
 Une fois l'installation du filet terminée, merci de vérifier une nouvelle fois tous les systèmes de raccordement ainsi que la solidité de l'installation. Resserrer les bandes et les vis, si nécessaire. C'est en effectuant toutes ces manipulations que vous pourrez être sûr de la solidité de votre installation !

Démontage du filet
 Suivre les étapes du montage dans le sens inverse.

COMMENT DEPLACER LE TRAMPOLINE
 Pour déplacer le trampoline, nous vous recommandons fortement d'être aidé par une deuxième personne. L'ensemble des liaisons en tubes doivent être enveloppées dans du ruban adhésif résistant, comme par exemple du ruban pour cartons ou du ruban isolant, et l'ensemble doit être bien maintenu et stable. Cela permet que le cadre reste bien attaché pendant la durée du déplacement et d'éviter que les liaisons se désintègrent ou se défassent complètement. Soulever légèrement le trampoline du sol pendant le déplacement et maintenir la structure de manière horizontale par rapport au sol. Si vous souhaitez installer le trampoline d'une autre manière, vous devrez alors le démonter entièrement. Pour démonter le trampoline, il vous suffira de lire les instructions de montage en commençant par la dernière étape.

- MAINTENANCE, ENTRETIEN ET CONTROLES**
- Vérifier avant chaque utilisation que le matelas du cadre principal n'est pas usé, que les pièces ne sont pas détachées ou que certaines parties ne manquent pas au kit d'installation.
 - Vérifier les fixations du trampoline si ce dernier n'a pas été utilisé pendant un certain temps. Protéger le trampoline pour éviter toute utilisation non souhaitée. Lorsqu'une personne utilise le trampoline, la personne responsable devra ensuite s'assurer, lorsque cette dernière arrête de sauter, qu'aucun enfant âgé de moins de 6 ans ne puisse ensuite y accéder.
 - Vérifier également que le capitonnage du cadre n'est pas endommagé, qu'il est correctement installé et que l'ensemble est bien sécuritaire.
 - Avant chaque utilisation, vérifier que le trampoline ne comporte pas de pièces entièrement usées, de parties utilisées à mauvais escient ou de pièces manquantes. Certaines conditions pourraient en effet augmenter le risque de blessures.
 - Merci de n'utiliser que les pièces de rechange d'origine. Contacter notre service clients à l'adresse indiquée en cas de besoin.
 - Remplacer immédiatement les pièces défectueuses ou manquantes. Ne pas entreprendre de modifications importantes au niveau de la structure d'origine.

- MERCI DE PORTER UNE ATTENTION PARTICULIERE AUX ELEMENTS SUIVANTS**
- Perçages, orifices ou crevasses/déchirures
 - Matelas endommagé, non étiré
 - Coutures défectives ou autres parties usées
 - Eléments du cadre tordus ou cassés, comme par exemple les pieds
 - Liaisons effectuées par boulons ou vis endommagées ou desserrées
 - Ressorts cassés, manquants ou endommagés
 - Capitonnage du cadre principal endommagé, manquant ou mal installé (mal fixé)
 - Tout type de parties extrusives (surtout tranchantes) au niveau du cadre, des ressorts ou du matelas
 - Merci de ne pas utiliser le trampoline dès que vous avez repéré un dégât !

ENTRETIEN ET SOINS :
 Nettoyez le produit uniquement avec un tissu ou chiffon humide et non avec un produit de nettoyage spécial ! Avant et après utilisation, vérifiez le produit afin de détecter tout signe d'endommagement ou d'usure.
 Stockez le produit dans un endroit sûr et à l'abri des intempéries de manière à ce qu'il ne puisse pas être endommagé et qu'il ne puisse blesser personne.

Pour votre propre sécurité, n'utilisez que des pièces de rechange d'origine. Vous pouvez les acquérir auprès de HUDORA. N'apportez aucune modification conceptuelle. Le produit ne doit plus être utilisé en cas d'endommagement de certaines parties ou d'apparition de coins saillants ou d'arêtes vives. En cas de doute, prenez contact avec notre service après-vente (<http://www.hudora.de>).

CONSIGNES D'ÉLIMINATION :
 A la fin de la durée de vie de l'appareil, veuillez l'amener dans un centre de reprise et de collecte mis à disposition. Le personnel des déchetteries répondra à toutes vos questions sur place.

SERVICE APRÈS-VENTE :
 Nous nous efforçons de livrer des produits irréprochables. Cependant, en cas de défaillances, nous déployons également tous les efforts requis afin de les éliminer. Vous pouvez obtenir de nombreuses informations sur le produit, les pièces de rechange, la résolution des problèmes et les instructions de montage égarées sur <http://www.hudora.de>.



GB INSTRUCTIONS ON ASSEMBLY AND USE



CONGRATULATIONS ON PURCHASING YOUR PRODUCT!

Please read these instructions carefully. The instructions are an integral part of the product. Therefore, please store them and the packaging carefully in case questions arise in the future. Please always include these instructions when you are handing on the product to a third-party. Children should only assemble, use or repair the product when they are under adult supervision. This product is not suitable for industrial use.

Technical specifications:

Item: Trampoline with safety net 244 x 400 cm

Item number: 65000

Maximum carrying capacity: 100 kg

Dimensions: 244 x 400 cm

If you have assembly problems or would like further information on the product, we have all you need and more at <http://www.hudora.de>.

INTRODUCTION:

Please read this entire manual completely before using the trampoline. As in any kind of physical activity, there is a risk of injury involved. Read all instructions and tutorials before usage. Warnings, care & maintenance instructions are provided to ensure safe and fun usage of this equipment.

WARNINGS:

FOR TRAMPOLINE SETUP

- There must be enough room above the trampoline for use. A minimum of 7.3 m free space above the trampoline is recommended. Remove any wires, branches or other obstructions before use. Setup the trampoline on a flat, solid surface only.
- Horizontal freedom of movement is vital. Setup up the trampoline away from walls, buildings, electric lines, fences, and other objects. Make sure that there is 2.5 m of free space surrounding the trampoline.
- Set up the trampoline on a flat surface before use
- Lighting may be required in dark or shady areas.
- Do not set up the trampoline on a concrete surface, hard ground (i.e. rock) or a slanted surface. We recommend grass.
- Remove all objects that could obstruct the trampoline and never lay anything on top of the trampoline. Empty your pockets before using the trampoline.
- The trampoline may shift in strong winds. If windy weather is anticipated, the trampoline should be moved to a safe place or dismantled. As an alternative, the round outer side (the upper frame) of the trampoline may also be securely fastened using ropes and pegs. To ensure your safety, the trampoline must be secured to the floor in at least three (3) places. Do not just secure the bottom part of the trampoline, or else it could become detached from the framework connectors.
- Do not use indoors!

USAGE:

- Improper usage or misuse of the trampoline is dangerous and can lead to serious injury!
- Trampolines are appliances with springs built to propel one's body to an unaccustomed height and may therefore also cause extreme, unusual body movement. Please be aware of this and use only when physically fit. If you are at all uncertain whether you should use the trampoline, consult a doctor beforehand.
- The owner of the trampoline, along with the respective supervisor, is responsible for making sure that all users are familiar with the given rules and techniques found here in the instruction manual.
- Use the trampoline only when in the presence of experienced supervisors with proper training.
- Mount and dismount the trampoline by climbing on and off. Do not bounce from the trampoline to the floor or bounce onto the trampoline; this is dangerous.
- To climb onto the trampoline correctly, grab onto the frame with your hands and climb or roll onto the frame, over the springs and onto the trampoline mat. Never forget to grab the frame edge with your hands. To climb off properly, go to the edge of the trampoline, hold onto the edge of the frame for support, and step off the mat onto the floor.
- This trampoline has been designed for use by people of a certain size. Users should weigh no more than 100 kg.
- Please make sure that street shoes and/or tennis shoes are not worn on the trampoline. Animals should not be permitted on the trampoline mat to protect the mat from rips and damage. Users should either wear gymnastic shoes, socks or go barefoot.

- Always begin by jumping on top of the logo printed on the middle of the mat. Stop jumping immediately if you land more than 30 cm away from the logo! Begin jumping again in the middle of the mat.
- Stop jumping by bending your knees as soon as your feet contact the mat. Master this technique before learning others.
- Master the elementary jumping techniques and body positions before experimenting with other movements. Various trampoline activities can be completed using elementary techniques combined in various combinations or sequences with or without standing jumps in between.
- Avoid jumping too high. Remain at a low level until you've mastered controlled jumps and repeated landings in the middle of the mat. Controlled jumping is more important than great height. Focus your gaze on the trampoline. This will help to control your jumps.
- Do not jump onto the trampoline from balconies, trees or other objects. Do not use the trampoline as a springboard.
- Do not use when tired. Do not use for extended periods.
- Trampolines higher than 51 cm are not intended for use by children under 6 years of age.
- Clear away the trampoline when not in use. Do not use the trampoline when under the influence of drugs or alcohol.
- For further training and information, consult a trained trampoline specialist.
- Only use the trampoline when the mat surface is dry. Winds and breezes should be calm or still. Do not use the trampoline during strong winds or storms.
- The trampoline mat should never come into contact with sharp corners or pointy objects.
- Do not allow people underneath the trampoline.
- Never more than one person jumping on the trampoline at a time!
- If more than one person is on the trampoline at a time, the risk for injuries including back, neck, spinal or bone injury is increased.
- Intended only for private use!
- Landing on head or neck can cause paralysis or death!
- Do not do somersaults on the trampoline. Performing somersaults increases the likelihood of landing on your head or neck!
- Do not make any technical modifications to the equipment.

If the user notes any of the above-listed problems with equipment or any other occurrence that may affect the safety of the device, the trampoline must be dismantled or otherwise secured against usage until the situation is eradicated.

SETUP INSTRUCTIONS

Our special spring extender, delivered with this product, is required to setup the trampoline. When you are not using the trampoline, it can be easily dismantled and stored away. Please read the instruction manual through once before assembling this product.

BEFORE SETUP

Please check that you've received all parts listed below. Note that the parts will be referred to by item number throughout the instructions for ease of understanding. If you are missing any of the parts, please contact our customer service. Please use gloves while assembling the product to ensure that your hands are not injured during setup.





PARTS LIST FOR TRAMPOLINE

Ref. no.	Description	Q'TY
1	Trampoline Mat, stitched with Triangle-Rings	1
2	Safety Pad	1
3	Top Rail with Leg Socket (Long)	2
4	Top Rail with Leg Socket (Short)	2
5	Top Rail	4
6	Vertical Leg Extension	10
7	Leg Base	4
8	External central support	2
9	Internal central support	1
10	Central support screw	2
11	Galvanised springs	66
12	Spring tightening tool	1
13	Spanner	1

PARTS LIST FOR NET

Ref. no.	Description	Q'TY
A	UPPER FRAME TUBE WITH FOAM	8
B	LOWER FRAME TUBE WITH FOAM	8
C	TUBE CAP	8
D	BOLT	8
E	ARC WASHER	8
F	ALLEN WRENCH	1
G	CORD	6
H	ENCLOSURE NETTING	1

Other components included with the product are not relevant for set-up and use.

ASSEMBLY INSTRUCTIONS

Step 1 - Frame

There are 25 separate frame pipe pieces all together that will be necessary to assemble the frame. All pieces with the same item number are interchangeable and can be installed on the right or left side. To assemble, simply insert the thin end of the frame pipe in the wider end of the next frame pipe. Before assembly, all pipe ends should be lightly oiled or sprayed with contact spray. This will extend the life of the frame and simplify the assembly process, and later disassembly. Assemble all parts as illustrated (fig. 1.1).

Fig. 1.1

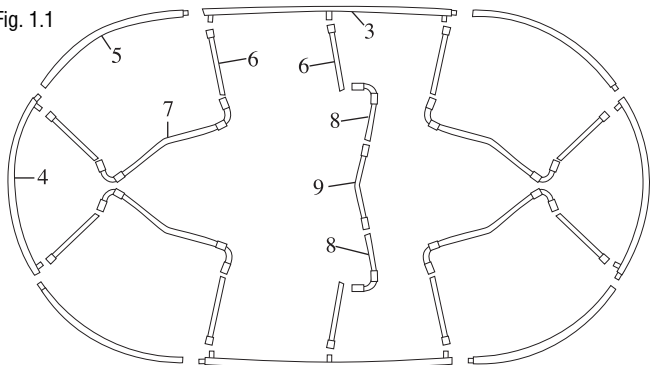

Step 2A - SETUP OF THE SUPPORTS

Connect all vertical connecting pipes, or legs (6), with the foot supports (7) as shown. Make sure that the safety stickers on the foot supports are facing outwards (Fig. 2.1)

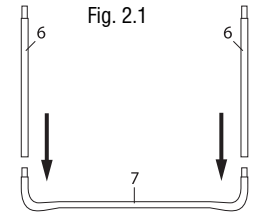

Step 2B - Assembling the central support

Insert components (8) and (9) together and screw them together with the screws (10) as shown in Figure 2.2. Then attach a leg support (6) right and left to complete the central support.

Fig. 2.2

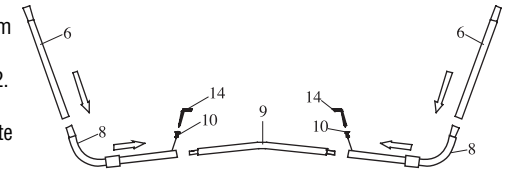

Step 3 - SETUP OF THE FRAME

- For this step you will need a second person to assist. One person must hold the support setups assembled in Step 2 vertically and the second person should connect the support setups with the foot supports (4), so that one foot support connects two sets of support setups together. You will then have two support setups, each consisting of an upper pipe with leg supports. (Fig. 3.1)
- Add the extra metal frame pieces (5) in the space between the leg supports (6) by connecting the pipes. (Fig. 3.2)
- Finally, erect the central support from Step 2B under the frame parts with leg support (long) (3). ATTENTION: This connection initially appears loose and will only stay up properly once the mat is applied.

Fig. 3.1

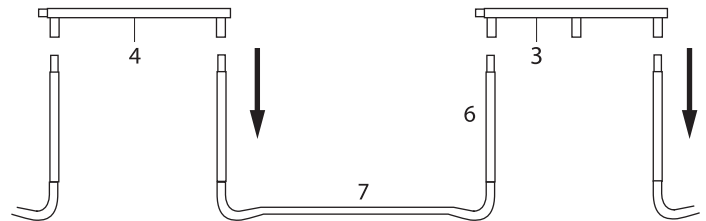
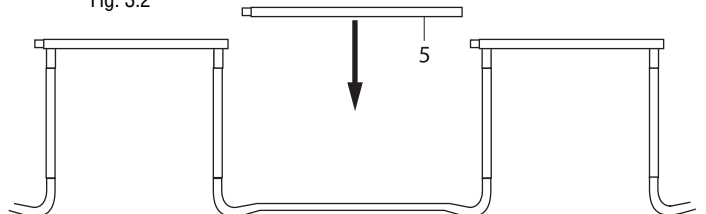

Fig. 3.2



Step 4 - SETUP OF THE SPRING MAT

A second person will be needed to assist during this step.

CAUTION: The pipe joints may slip during the spring mat setup because the trampoline will become taut.

- Spread out the trampoline mat (1) in the frame with the printed side facing upwards.
- The frame has 66 holes to secure the springs. The mat also has 66 grommets. They are not numbered, so please follow the instructions carefully to ensure that they are kept in the correct order.
- Select a suitable zero point on the frame tube where an eyelet is marked out in colour on the mat. Start by fixing a spring (11) to the frame in the same direction and at the same angle as shown in fig. 4.2. Hook the spring into a grommet on the mat, and turn the spring in the direction of the trampoline. Use a special spring compressor to bring the spring and mat together and hook the other spring hooks onto the frame. Hook the spring until it is completely locked in place, and press it downwards again in case the hook is not correctly inserted in the hole. Choose a zero point at the center of one side of the frame tube.





- d) Count 17 holes in one direction away from the zero point. Attach the second spring to the frame and mat here. Attach another 2 springs at the same distance, so that 4 springs are fastened at the distance of a quarter-circle from each other. Fasten another spring in the center of each quarter-circle. You can now fasten the remaining springs in any order. Should you notice that you have missed a hole and a grommet, remove and reattach the springs so that the holes on the frame are again correctly aligned with the grommets.

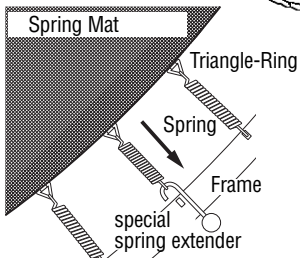
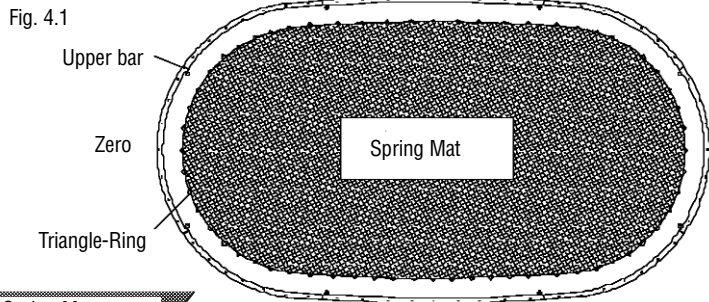

Step 5 - SETUP OF THE FRAME CUSHION

- Lay the frame cushions (2) on the trampoline so that the springs and frame pipes are covered. Make sure that the cushion covers all metal parts. Stretch out the reinforcement straps (Fig 5.1) so that every second strap is extended over a leg support
- Tie the reinforcement straps around the leg supports. (Fig. 5.2)
- Pull the elastic bands not tied around the leg supports tightly, so that the frame cushions are covered. Tie both ends together (Fig. 5.3))

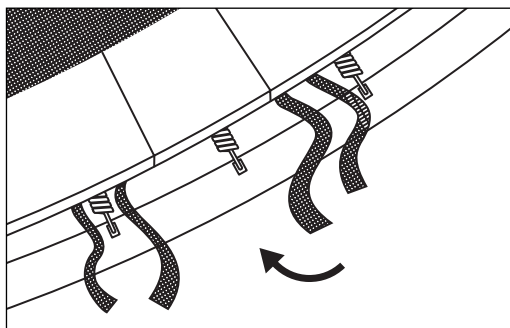

Fig. 5.1

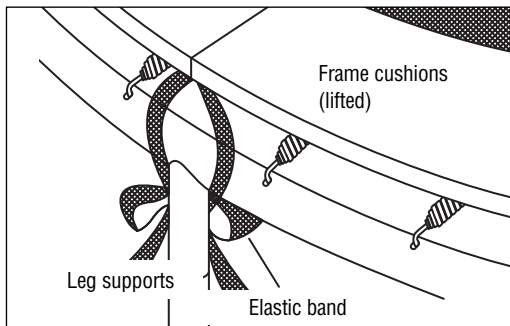

Fig. 5.2

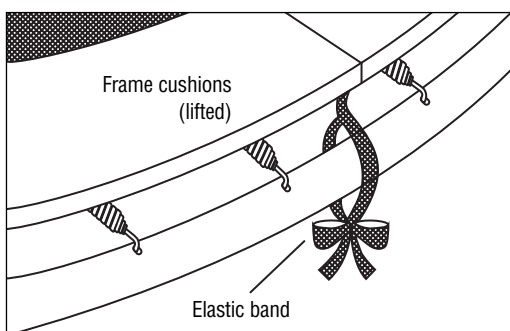

Fig. 5.3

ASSEMBLY INSTRUCTIONS FOR SAFETY NET:

Step 1 – Assembling the net supports

- Insert the lower net tube (B) into the respective sleeve on the trampoline frame. Fasten it with a screw (D) and washer (E) as in fig. 1. Repeat this step for all 8 net tubes.

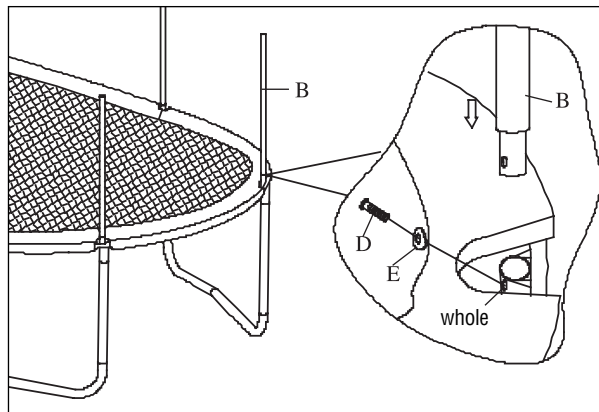

Fig. 1

- Push the end cap (C) onto the upper tube (A), then attach both to an already assembled lower tube (B). Repeat this step for all 8 net tubes.

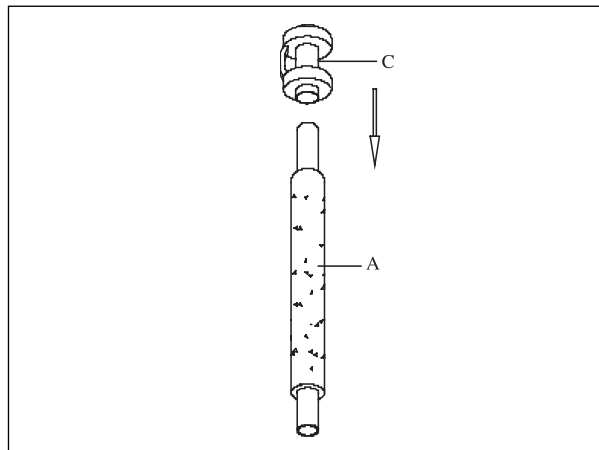

Fig. 2

Step 2 – Attaching the safety net

- Place the net (H) on the trampoline. Attach a loop to a net support using a snap lock as shown in fig. 3. Make sure that the net is the right way round, the loop is outside and the entry is in the middle of a short side. The warning notice on the spring covering should also be placed at the entry.

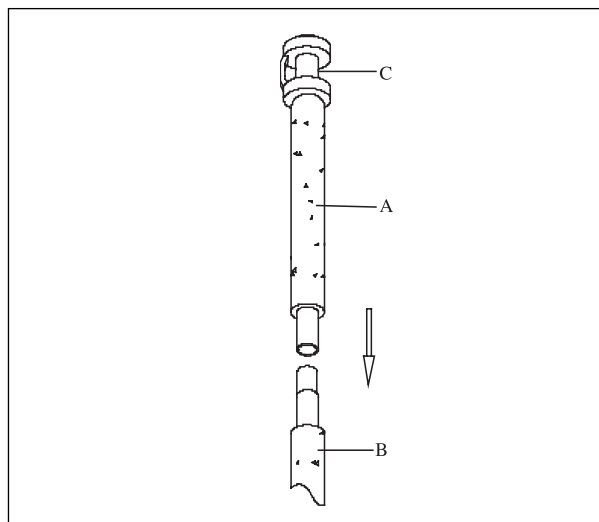
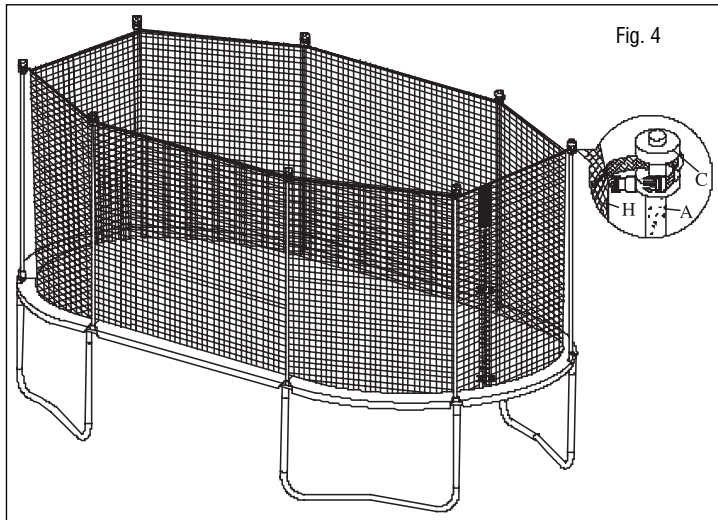

Fig. 3





b) The net must be fastened at the lower edge using the retaining strap (G). Thread it through the net and the trampoline grommets alternately as shown in fig. 4. Knot the strap at the end.



c) Finally, close the click locks at the entry to the net. These are primarily intended to prevent small children gaining access without supervision.

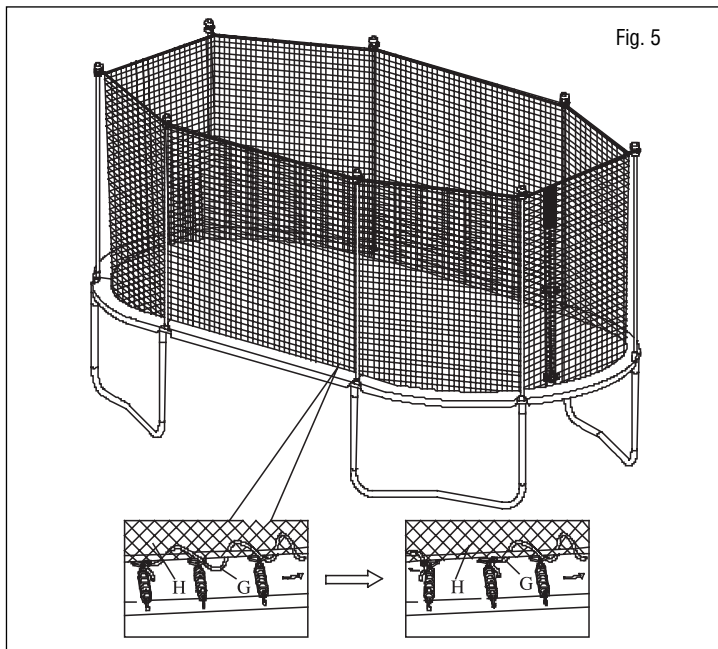

Step 3 – Checking the construction and all connecting elements

After affixing the net, it is imperative that you check all connecting elements to ensure that they are fixed firmly and sit tightly. Tighten the straps and screws is necessary. This is the only way to ensure safe functioning.

Dismantling the net

Follow the assembly steps in reverse order.

MOVING THE TRAMPOLINE

It is recommended to move the trampoline with a second person. All pipe joints must be secured by wrapping them with weather-resistant duct tape. This will keep the framework of the trampoline together and prevent the pipe joints from coming apart. Lift the trampoline off the ground slightly and keep it horizontal with the floor. To move the trampoline in a different way, disassemble it completely. To disassemble, follow instructions for assembly backwards.

MAINTENANCE AND CONTROL

- Make sure that the spring mat is secure before every use and ensure that all parts are present and in good condition.
- Secure the trampoline when not in use. Protect it from unauthorized usage. If a trampoline ladder is used, the supervisor should remove it upon leaving the area to keep children under 6 from using the trampoline without supervision.
- Ensure that the frame cushioning is secure and in the right position.
- Check for missing or worn out pieces and/or incorrectly installed parts before each usage. Instances may arise which would increase risk of injury.
- Only use authorized equipment parts if replacement is necessary. Contact us via our customer service address.
- Replace missing or broken pieces immediately. Do not make any equipment alterations or changes.

WATCH OUT FOR THE FOLLOWING

- Tears, holes or rips
- Loose spring mat
- Pulled seams or other closure problems
- Bent or broken framework, i.e. legs
- Damaged or loose screws
- Broken, missing or damaged springs
- Damaged, missing or unsecured frame cushion
- Protruding objects of any kind (especially sharp edges) on the frame, springs or the mat
- Do not use the trampoline if it is damaged or unsafe!

CARE AND MAINTENANCE:

Use a dry or damp cloth only to clean the product; do not use special cleaning agents! Check the product for damage or traces of wear and tear before and after each use. Store the product in a safe place where it is protected from the elements, cannot be damaged, and cannot injure anyone.

For your own safety, please use original spare parts only. These can be sourced from HUDORA. Do not make any structural changes.

If parts become damaged or if sharp edges or corners should develop, the product may not be used any more. If in any doubt, please contact our service team (<http://www.hudora.de>).

DISPOSAL ADVICE:

At the end of the product's life, please dispose of it at an appropriate collection point provided in your area. Local waste management companies will be able to answer your questions on this.

SERVICE:

We make every effort to deliver faultless products. If faults do arise however, we put just as much effort into rectifying them.

Therefore, you can find numerous information on the product, replacement parts, solutions to problems and lost assembly manuals at <http://www.hudora.de>.



① ISTRUZIONI PER IL MONTAGGIO E PER L'USO



CONGRATULAZIONI PER AVER ACQUISTATO QUESTO PRODOTTO!

Vi preghiamo di leggere attentamente le istruzioni per l'uso. Le istruzioni per l'uso sono parte integrante del prodotto. Conservatele quindi con cura insieme alla confezione per future consultazioni. Se il prodotto dovesse essere trasferito a terzi, vi preghiamo di consegnare anche le istruzioni per l'uso. Se il prodotto viene montato, usato o riparato da bambini, ciò dovrà avvenire sotto la sorveglianza di un adulto. Questo prodotto non è adatto per uso commerciale.

Specifiche tecniche:

Articolo: Trampolino con rete di sicurezza 244 x 400 cm

Articolo numero: 65000

Massima capacità portante: 100 kg

Misure: 244 x 400 cm

Se avete problemi con l'assembla o richiedete più informazioni, visiti prego il nostro website <http://www.hudora.de>.

INTRODUZIONE:

Prima di usare il trampolino, leggere tutte le informazioni che abbiamo raccolto per voi all'interno di questo manuale. Come avviene per ogni tipo di attività sportiva nel tempo libero, è possibile che si verifichino infortuni. Prima di utilizzare il trampolino elastico, leggere tutte le istruzioni. Questo manuale contiene avvertimenti ed istruzioni relative alla manutenzione, alla riparazione ed all'impiego del trampolino elastico, allo scopo di garantire un impiego sicuro e divertente di questa apparecchiatura.

AVVISI DI PERICOLO:

Montaggio del trampolino

- E' indispensabile disporre di una sufficiente libertà di movimento in alto per il capo. Si raccomanda di prevedere uno spazio minimo di 7,3 metri al di sopra del trampolino elastico. Rimuovete fili, rami ed altri possibili pericoli. Impiegare il trampolino elastico soltanto su di una superficie piana e robusta.
- E' indispensabile disporre di una libertà di movimento in posizione orizzontale. Montate il trampolino elastico a distanza sufficiente da muri, costruzioni, linee elettriche, recinzioni e superfici per giocare. Tenere libero uno spazio di 2,5 metri intorno al trampolino.
- Prima dell'impiego, montare il trampolino elastico su di una superficie piana.
- Per le zone ombreggiate è preferibile usufruire di un impianto d'illuminazione.
- Non montate il trampolino elastico su pavimentazioni in calcestruzzo, su terreni duri (per esempio in roccia) o su di una superficie scivolosa. Raccomandiamo i prati.
- Rimuovere tutti gli oggetti che potrebbero venire a contatto con il saltatore e non poggiare altri oggetti sul trampolino. Svuotare le tasche prima dell'uso.
- In caso di forte vento il trampolino può essere rovesciato. In caso di previsioni con forte vento è necessario spostare il trampolino elastico in una zona protetta oppure smontarlo. Un'altra possibilità è quella di fissare il lato esterno (il telaio superiore) del trampolino elastico servendosi di funi e picchetti. Per garantire la sicurezza il trampolino deve essere fissato con paletti al terreno in almeno tre (3) posizioni. Non fissare soltanto la gamba del trampolino elastico giacché quest'ultima potrebbe strappare via i giunti del telaio.
- Non utilizzare in ambienti chiusi!

USO:

- L'impiego sbagliato e l'uso improprio del trampolino elastico possono provocare gravi infortuni!
- I trampolini sono attrezzi elastici che permettono a chi svolge gli esercizi ginnici di raggiungere altezze insolite e di eseguire molti diversi movimenti del corpo. È dunque necessario rendersi conto di quanto sopra descritto ed impiegare il trampolino elastico solo quando si è in buone condizioni fisiche.
- Il proprietario del trampolino e le persone competenti per la sorveglianza sono responsabili del fatto che gli utenti siano a conoscenza delle tecniche indicate nelle istruzioni per l'uso.
- Utilizzare il trampolino elastico soltanto in presenza di persone addette alla sorveglianza dotate di esperienza e delle corrispondenti conoscenze.
- Salire sul trampolino e scendere da esso arrampicandosi con cautela e scendendo lentamente. È pericoloso uscire dal trampolino con un salto in direzione del terreno o salire sul trampolino con un salto.
- Per salire correttamente sul trampolino, afferrare il telaio con entrambe le mani e salire o rotolare sul telaio, sulle molle e sul telone. Non dimenticare mai di afferrare con le mani il telaio quando ci si arrampica sul trampolino o si scende da esso. Non salite subito sull'imbottitura del telaio e non afferrate l'imbottitura del telaio. Per scendere correttamente è necessario raggiungere il bordo del trampolino elastico, afferrare il telaio con le mani per appoggiarvi e poi scendere a terra dal tappeto elastico.
- Questo trampolino elastico è stato progettato per essere usato in un certo modo da persone con un peso determinato. Gli utenti dovrebbero pesare al massimo 100 kg.
- Tenere conto del fatto che il trampolino elastico non può essere usato quando si indossano scarpe da strada o scarpe da tennis. Impedire che gli animali domestici possano raggiungere il telone, allo scopo di evitare tagli e danneggiamenti del telone stesso. È consigliabile che tutti i saltatori indossino o calzini oppure scarpe da ginnastica o siano scalzi, prima di usare il trampolino elastico.

- Iniziate sempre a saltare sul logo che è stampato al centro del telone. Interrompete subito il salto se atterrate ad oltre circa 30 cm dal logo! Iniziate a saltare nuovamente al centro del trampolino elastico, sul logo.
- Concludete i salti piegando le ginocchia non appena i piedi vengono a contatto con il telone. Imparare questa tecnica prima di provarne altre.
- Imparate perfettamente i salti di base prima di provare tecniche più difficili.
- Diverse attività da svolgere sul trampolino elastico possono essere eseguite con esercizi di base, in diverse sequenze e combinazioni, con o senza salti sul posto tra una combinazione di movimenti e l'altra.
- Evitate di saltare troppo in alto. Restate ad altezze moderate fino a quando non si è imparato a saltare in modo controllato ed a ricadere più volte nel centro del trampolino. Il salto controllato è più importante dell'altezza. Rivolgere lo sguardo al trampolino elastico. Ciò aiuta a controllare i propri salti.
- Non saltate da balconi o da alberi oppure simili sul trampolino. Non usate il trampolino elastico come pedana di salto.
- Non saltate quando si è stanchi. Eseguite soltanto brevi torsioni.
- I trampolini elastici che sono più alti di 51 cm non sono idonei per essere impiegati da bambini di età inferiore ai sei anni.
- Rimuovere il trampolino quando esso non viene usato. Non usate il trampolino quando si è sotto l'effetto di sostanze stupefacenti o bevande alcoliche.
- Per informazioni sul training con il trampolino elastico, rivolgersi ad un allenatore autorizzato di questo sport.
- Saltate solo quando la superficie del tappeto è asciutta. Il vento o le correnti d'aria dovrebbero essere calme o leggere. In caso di vento forte o tempesta il trampolino non può essere usato.
- Il telone non può in nessun caso venire a contatto con oggetti spigolosi o appuntiti.
- Nessuna persona deve sostare sotto il trampolino.
- A più persone è vietato saltare contemporaneamente sul trampolino elastico!
- Con la presenza di più saltatori aumenta anche il rischio di cadere sul cranio e sulla nuca, rompersi una gamba oppure riportare delle lesioni alla colonna vertebrale.
- Adatto solo per scopi privati!
- L'atterraggio eseguito con la testa o con il cranio può causare la paralisi oppure risultare mortale!
- Non eseguire salti mortali! Soprattutto l'esecuzione di salti mortali aumenta il pericolo di cadere sulla testa o sull'osso del collo!
- Non eseguite alcuna modifica di carattere tecnico al trampolino.

Quando si constata l'esistenza di una delle condizioni sopra elencate o di altre situazioni anomale tali da essere considerate come un potenziale pericolo per gli utenti, il trampolino deve essere smontato e ne deve essere impedito l'impiego fino a quando sussistono queste circostanze.

ISTRUZIONI PER IL MONTAGGIO

Per il montaggio di questo trampolino elastico si ha bisogno soltanto del nostro dispositivo speciale per il fissaggio delle molle che viene fornito insieme a questo prodotto. Quando il trampolino non viene usato, dovrebbe essere smontato ed immagazzinato nella confezione originale. Prima di montare questo prodotto, leggere le corrispondenti istruzioni di montaggio.

PRIMA DEL MONTAGGIO

Si prega di impiegare questa pagina come documentazione per la descrizione dei pezzi ed i corrispondenti numeri. Per facilitare la comprensione delle istruzioni, nelle fasi di montaggio si fa riferimento a queste descrizioni ed a questi numeri.

Assicurarsi che siano disponibili tutti i pezzi elencati. In caso di mancanza di pezzi, rivolgersi al nostro servizio di assistenza.

Si prega di indossare guanti a scopo protezione delle vostre mani e per evitare che le mani possano essere schiacciate durante il montaggio.





LISTA PEZZI TRAMPOLINO

Num. rif.	Descrizione	Quantità
1	Tappeto elastico con asole integrate	1
2	Cuscinetto di sicurezza	1
3	Barra superiore con supporto per piede (lungo)	2
4	Barra superiore con supporto per piede (corto)	2
5	Barra superiore	4
6	Aggiunta verticale per piede	10
7	Basamento per piede	4
8	Supporto centrale esterno	2
9	Supporto centrale interno	1
10	Vite per supporto centrale	2
11	Molle zincate	66
12	Attrezzo per stringere le molle	1
13	Chiave per dadi	1

LISTA PEZZI RETE

Num. rif.	Descrizione	Quantità
A	TUBO DEL TELAIO SUPERIORE CON RIVESTIMENTO IN ESPANSO	8
B	TUBO DEL TELAIO INFERIORE CON RIVESTIMENTO IN ESPANSO	8
C	TAPPO DEL TUBO	8
D	VITE	8
E	RONDELLA AD ARCO	8
F	CHIAVE A BRUGOLA	1
G	CORDA	6
H	RETE DI SICUREZZA	1

Gli altri pezzi compresi nella fornitura non sono rilevanti per il montaggio e per l'uso.

ISTRUZIONI DI MONTAGGIO:

Fase 1 - PANORAMICA TELAIO

Nella fornitura sono compresi 25 pezzi (tubi in acciaio) che vengono necessitati per montare il telaio. Tutti i pezzi con lo stesso numero sono intercambiabili e non presentano differenze per quanto riguarda la direzione verso destra o verso sinistra. Per collegare i pezzi è necessario semplicemente inserire l'estremità più stretta di un pezzo tubolare nell'estremità più grande del pezzo tubolare successivo. Prima dell'assemblaggio è consigliabile passare del grasso applicandolo oppure spruzzandolo leggermente su tutti i collegamenti ad innesto. Ciò aumenta la durata utile e semplifica il montaggio e il successivo smontaggio. Assemblare tutte le parti come nell'illustrazione. (Fig. 1.1)

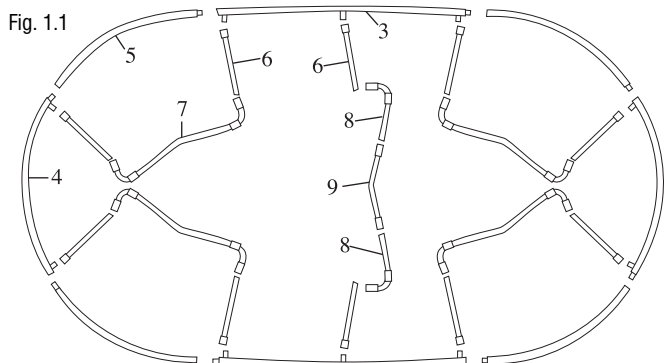

Fase 2A - MONTAGGIO DEL GRUPPO DI SOSTEGNO

Collegare tutte le gambe fisse (6) ai piedi (7). Fate attenzione che l'adesivo di sicurezza, applicato su una delle gambe fisse, sia rivolto verso l'esterno. (Fig. 2.1)

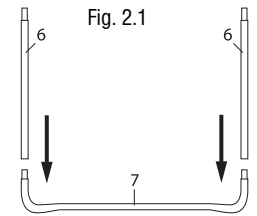

Fase 2B - Montaggio del supporto centrale

Assemblare i componenti (8) e (9) ed avvitare con le viti (10) come mostrato nella figura 2.2. Inserire poi a destra e a sinistra una gamba d'appoggio (6) per completare il supporto centrale.

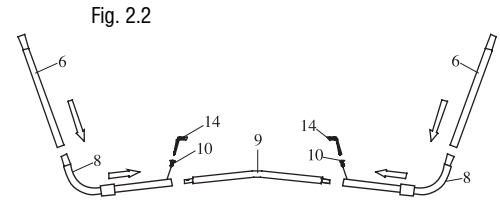

Fase 3 - MONTAGGIO DEL TELAIO

- Per eseguire questa fase di montaggio si ha bisogno di un aiutante. Una persona tiene il gruppo di sostegno di cui alla fase 2 in una posizione verticale ed inserisce le gambe d'appoggio di una tubatura del telaio con gamba d'appoggio (4) su una gamba fissa del gruppo di sostegno. L'altra persona tiene ferma l'altra estremità ed inserisce il pezzo nell'altro gruppo di sostegno. A questo punto sono disponibili 2 gruppi di sostegno che vengono tenuti insieme da una tubatura superiore del telaio con gambe d'appoggio. (Fig. 3.1)
- In seguito aggiungere le altre tubature del telaio (5) negli spazi intermedi situati tra le gambe fisse (6), inserendole le une sulle altre (fig. 3.2)
- Installare il supporto centrale dalla fase 2B sotto gli elementi del telaio con il porta gamba (lungo) (3). **ATTENZIONE:** questo raccordo appare innanzi tutto lasco e tiene in modo corretto solo se è applicato il telone.

Fig. 3.1

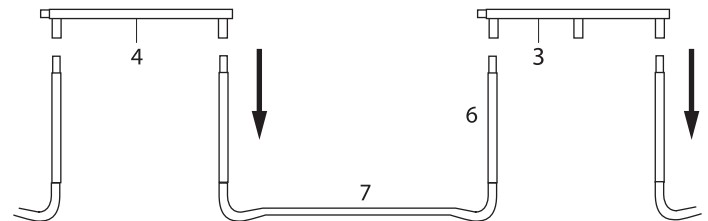
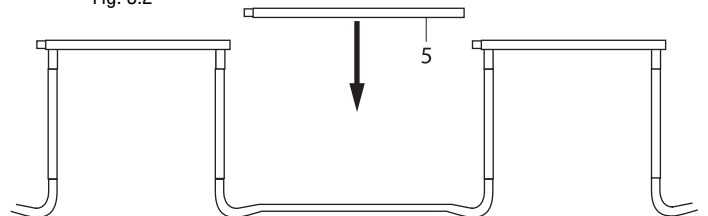

Fig. 3.2



Fase 4 - MONTAGGIO DEL TELONE

Per eseguire questa fase di montaggio si ha bisogno di un aiutante.

ATTENZIONE – In occasione del fissaggio delle molle, i collegamenti tubolari possono provocare contusioni.

- Stendere il tappeto elastico (1) sul telaio con la parte stampata rivolta verso l'alto.
- Sul telaio sono presenti 66 fori per l'alloggiamento delle molle, mentre sul tappeto vi sono 66 asole; queste ultime non sono numerate: si prega pertanto di attenersi scrupolosamente alle istruzioni per rispettare la giusta sequenza di montaggio.
- Scegliere appositamente sul tubo del telaio il punto zero lì dove sul telone è contrassegnato a colori un occhio. Fissare dapprima una molla (11) al telaio nella stessa direzione e nello stesso angolo come illustrato nella figura 4.2. Agganciare la molla in un'asola del tappeto e ruotare la molla in direzione del tappeto. Utilizzare lo speciale tendimolla per unire la molla al tappeto e l'altro gancio per agganciare la molla nel telaio. Agganciare la molla fino a quando si blocca completamente e premerla ulteriormente verso il basso, nel caso in cui il gancio non sia completamente alloggiato all'interno del foro. Sul tubo del telaio, nel centro di un lato, scegliere il punto zero.



d) A partire dal punto zero, contare 17 fori in una direzione. Applicare qui la seconda molla su telaio e tappeto. Fissare alla stessa distanza altre 2 molle, così che a questo punto saranno state fissate 4 molle, ciascuna a distanza di un quarto di cerchio. Agganciare quindi una molla nel centro di ciascun quarto. Ora è possibile fissare le altre molle seguendo un ordine qualsiasi. Nel caso in cui ci si accorga di aver saltato un foro e un'asola, svitare e fissare nuovamente le molle, in modo che l'ordine dei fori sul telaio corrisponda nuovamente a quello delle asole.

Fig. 4.1

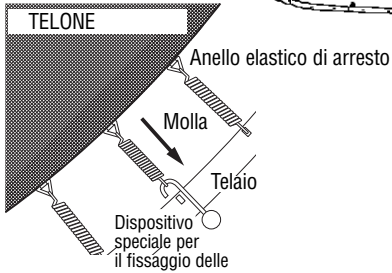
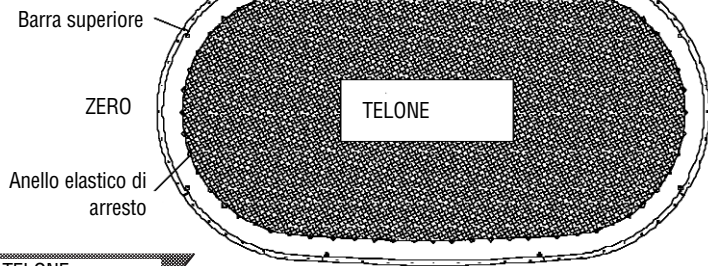

Fase 5 - MONTAGGIO DELL'IMBOTTITURA DEL TELAIO

- a) Sistemare l'imbottitura del telaio (2) con le avvertenze di sicurezza verso l'alto sul trampolino in modo che le molle ed il telaio di acciaio siano completamente coperti. Accertarsi che l'imbottitura del telaio copra tutte le parti metalliche. Applicare i nastri elastici, come mostra la figura 5.1, in modo tale che ogni secondo nastro sia guidato attraverso una gamba d'appoggio.
- b) Legare innanzi tutto i nastri elastici dietro le gambe di appoggio. (v. fig. 5.2)
- c) Poi stringere i nastri elastici che non si trovano sopra una gamba d'appoggio, accertandosi che l'imbottitura copra il telaio. Allacciare entrambi le estremità dei nastri elastici (v. fig. 5.3)

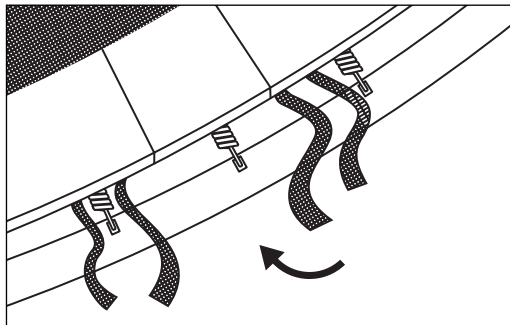

Fig. 5.1

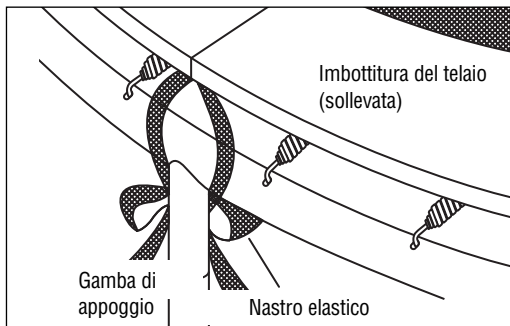

Fig. 5.2

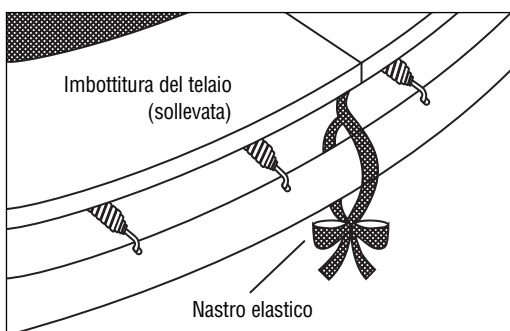

Fig. 5.3

ISTRUZIONI DI MONTAGGIO Rete di sicurezza:

Fase 1 - montaggio delle barre della rete

a) Inserire il tubo inferiore della rete (B) nelle apposite guaine presenti sul telaio del trampolino. Fissare il tubo con una vite (D) e una rondella (E) come descritto nella fig. 1. Ripetere questa operazione per tutti gli 8 tubi della rete.

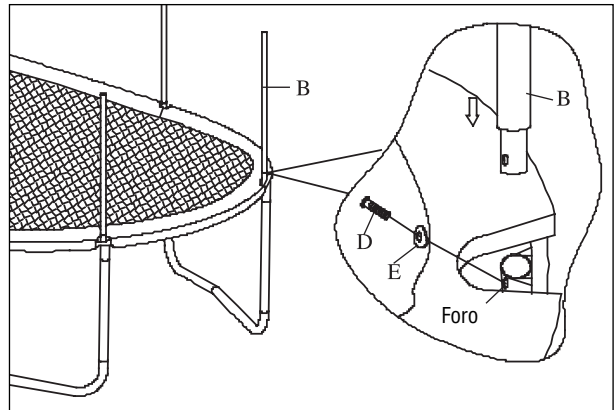

Fig. 1

b) Collocare il cappuccio di chiusura del tubo (C) sul segmento superiore del tubo (A) e mettere quindi entrambi sul segmento inferiore (già montato) del tubo (B). Ripetere questa operazione per tutti gli 8 tubi della rete.

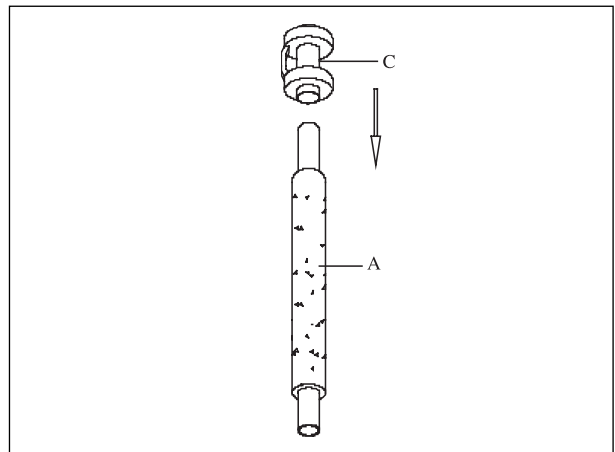

Fig. 2

Fase 2 - fissaggio della rete di sicurezza

a) Collocare la rete (H) sul tappeto elastico. Fissare un passante con chiusura a pressione a una barra della rete come mostrato nella fig. 3. Verificare che la rete sia collocata correttamente tutto intorno, che il passante sia esterno e che l'ingresso si trovi nel centro di un lato corto. Anche il cartello con avviso di sicurezza posto sulla copertura della molla deve trovarsi nella posizione d'ingresso.

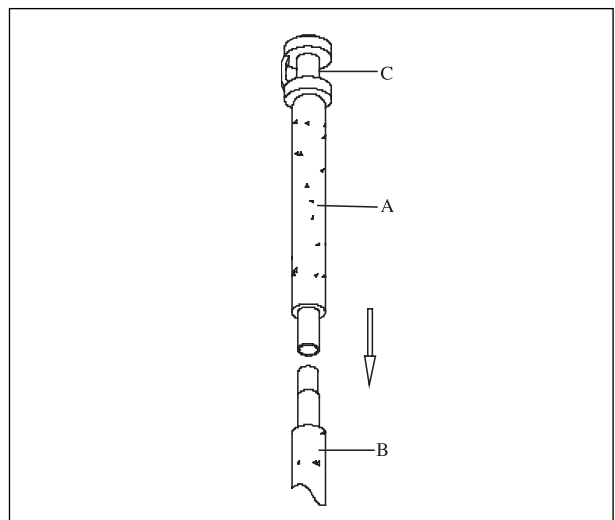
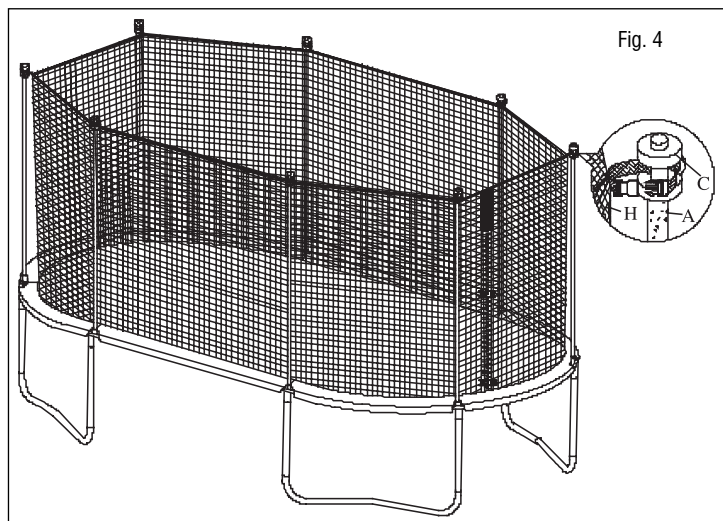

Fig. 3



b) Nel bordo inferiore la rete deve essere agganciata mediante nastro di fissaggio (G). A questo fine, infilare la rete alternativamente attraverso le maglie inferiori e le asole del tappeto, come indicato in fig. 4. Alla fine, annodare il nastro.



c) Chiudere quindi i dispositivi con bloccaggio a scatto all'ingresso della rete. Essi servono soprattutto per prevenire l'accesso di bimbi piccoli senza sorveglianza.

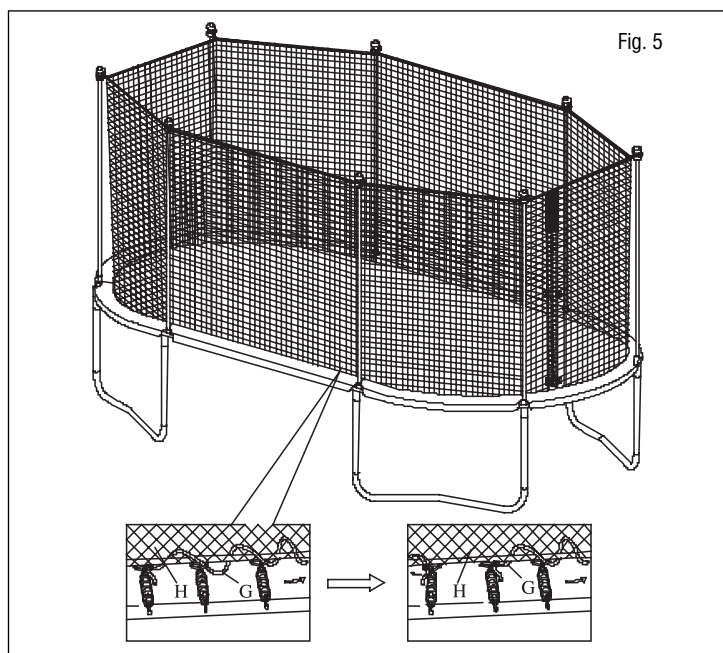

Fase 3 – verifica del montaggio e di tutti gli elementi di collegamento

Dopo il montaggio della rete è assolutamente necessario verificare che tutti gli elementi di fissaggio siano ben tesi e saldamente alloggiati. Se necessario, serrare i nastri e i collegamenti a vite. Solo in questo modo è possibile garantire un funzionamento sicuro.

Smontaggio della rete

Eseguire le operazioni di montaggio in ordine inverso.

SPOSTAMENTO DEL TRAMPOLINO ELASTICO

Per spostare il trampolino si consiglia di coinvolgere un aiutante. Tutti i collegamenti tubolari devono essere avvolti con un nastro adesivo resistente nei confronti degli agenti atmosferici come, per esempio, nastro robusto per pacchi o nastro isolante. Il nastro tiene insieme il telaio durante lo spostamento ed impedisce che i collegamenti tubolari possano muoversi e staccarsi. Sollevare leggermente dal terreno il trampolino e mantenerlo in direzione orizzontale rispetto ad esso.

Se si desidera spostare il trampolino in altro modo, è necessario smontarlo. Smontare il trampolino elastico usando le istruzioni di montaggio in sequenza inversa.

MANUTENZIONE E CONTROLLO

- Prima di impiegare il trampolino elastico verificare sempre che il telone non sia logorato e che non manchino pezzi o che essi non siano staccati.
- Rimuovere il trampolino elastico quando esso non viene usato. Proteggerlo da chi vuole utilizzarlo senza autorizzazione. Quando si impiega una scala per trampolini, la persona addetta alla sorveglianza dovrebbe rimuoverla quando si allontana dal settore del trampolino elastico, allo scopo di impedire l'accesso non sorvegliato di bambini di età inferiore ai sei anni.
- Assicurarsi che l'imbottitura del telaio sia montata regolarmente e nella posizione corretta, in modo da garantire la sicurezza.
- Prima di ogni utilizzo controllare il trampolino elastico per verificare l'esistenza di pezzi logorati o mancanti oppure di pezzi impiegati in modo errato. Possono verificarsi delle circostanze in cui aumenta il rischio di rimanere feriti.
- Usate soltanto pezzi di ricambio originali. Vi preghiamo di rivolgervi al nostro centro di assistenza tecnica.
- Sostituire subito le parti difettose o mancanti. Non apportate alcuna modifica al prodotto.

PRESTARE ATTENZIONE A QUANTO SEGUE:

- Tagli, buchi o strappi
- Telone non sufficientemente teso
- Cuciture scucite o altre forme di usura del telone
- Elementi del telaio piegati o rotti (per esempio le gambe)
- Raccordi a vite danneggiati o laschi
- Molle rotte, danneggiate o mancanti
- Imbottitura del telaio danneggiata, mancante o non fissata in modo da garantire la sicurezza
- Parti sporgenti di qualsiasi tipo (soprattutto spigolose) presso il telaio, le molle o il telone
- Non usate il trampolino elastico se danneggiato!

MANUTENZIONE E CURA:

Pulire il prodotto solo con un panno oppure con un panno inumidito senza usare speciali detergenti. Verificate che il prodotto non abbia subito danno e non presenti tracce di usura prima e dopo l'uso. Stocate il prodotto in un luogo sicuro, protetto dalle intemperie, in modo che non possa essere danneggiato o ferire delle persone.

Utilizzate per la vostra sicurezza solo ricambi originali. Essi si possono acquistare presso la ditta HUDORA. Non apportate alcuna modifica al prodotto.

Se le parti dovessero essere danneggiate oppure dovessero evidenziare angoli e spigoli, il prodotto non potrà essere più utilizzato. Nel dubbio contattate il nostro centro di assistenza tecnica (<http://www.hudora.de>).

ISTRUZIONI PER LO SMALTIMENTO:

Siete pregati di portare l'apparecchio, al termine della propria durata utile, presso un apposito punto di raccolta e di restituzione disponibile. L'impresa di smaltimento locale sarà a vostra disposizione per rispondere ad eventuali domande.

ASSISTENZA TECNICA:

Ci sforziamo a fornire dei prodotti perfettamente funzionali. Se comunque dovete riconoscere eventuali difetti, ci impegneremo subito a rimuoverli.

A tale proposito riceverete tante informazioni sul prodotto, sui pezzi di ricambio, sulle soluzioni ai problemi e sulle istruzioni per il montaggio andate perse sul sito web all'indirizzo <http://www.hudora.de>.

E INSTRUCCIONES MONTAJE Y DE USO



¡LE FELICITAMOS POR LA COMPRA DE ESTE PRODUCTO!

Lea atentamente este manual de instrucciones. El manual de instrucciones forma parte integrante del producto. Consérvelo por ello cuidadosamente, al igual que el embalaje, para posteriores consultas y preguntas. Entregue asimismo el manual cuando preste o regale el producto a terceros. El producto debería ser montado, usado o reparado solamente por niños si se encuentran supervisados por un adulto. Este producto no es apto para el uso comercial.

Especificaciones técnicas:

Artículo: Trampolín con red de seguridad de 244 x 400 cm

Artículo número: 65000

Carga máxima: 100 kg

Dimensiones: 244 x 400 cm

Si usted tiene problemas con la asamblea o requiere más información, visite por favor nuestro website <http://www.hudora.de>.

INTRODUCCIÓN:

Antes de utilizar el trampolín, lea todas las informaciones que hemos recopilado para Usted en este manual. Como en cualquier otro tipo de actividad corporal de tiempo libre, los participantes pueden lastimarse. Antes de utilizar el trampolín, lea todas las instrucciones. Las indicaciones de advertencia y las instrucciones para el cuidado, el mantenimiento y el uso del trampolín están incluidas para garantizar la utilización segura y placentera del equipo.

INDICACIONES DE ADVERTENCIA:

Montaje del trampolín

- Es imprescindible que haya suficiente espacio libre para la cabeza. Se recomienda un mínimo de 7,3 m de espacio libre sobre el trampolín. Retire alambres, ramas y otros peligros posibles. Utilice el trampolín sólo sobre suelo firme y llano.
- Es imprescindible que haya libertad de movimiento horizontal. Instale el trampolín alejado de muros, edificaciones, líneas eléctricas, cercos y superficies de juegos. Alrededor del trampolín mantenga libre un espacio de 2,5 m.
- Antes de utilizar el trampolín, instálelo sobre una superficie plana.
- Para áreas con sombra puede ser necesaria una iluminación.
- No instale el trampolín sobre suelos de hormigón, de tierra sólida (por ejemplo, roca) o sobre una superficie resbaladiza. Recomendamos el césped.
- Retire todos los objetos que pudieran complicar al saltador y no coloque ningún tipo de objetos sobre el trampolín. Vacíe sus bolsillos antes de utilizar el trampolín.
- En días de viento fuerte el trampolín puede darse vuelta. Si se espera tiempo ventoso, debe trasladarse el trampolín a un área protegida o debe desarmarse. Otra posibilidad es amarrar el lado redondo exterior (el marco superior) del trampolín con ayuda de sogas y estaquillas. Para garantizar la seguridad el trampolín debe estacarse en por lo menos tres (3) lugares en el suelo. No amarre tan sólo el pie del trampolín ya que podrían rasgar las uniones del marco.
- ¡No utilizar en ambientes cerrados!

UTILIZACIÓN:

- La utilización incorrecta y el uso indebido del trampolín son peligrosos y pueden causar heridas graves.
- Como todo aparato de resorte, los trampolines permiten que el saltador alcance alturas inusuales y, del mismo modo, lo exponen a una variedad de movimientos corporales extremos a los que no está acostumbrado. Debe tomar conciencia de ello y utilizar el trampolín sólo si está en estado físico. Si tiene dudas, consulte previamente con un médico.
- El propietario del trampolín, así como también los supervisores a cargo son responsables de que todos los usuarios conozcan las técnicas indicadas en las instrucciones de uso.
- Utilice el trampolín sólo en presencia de supervisores experimentados con los respectivos conocimientos.
- Suba al trampolín y baje de él trepando; bajarse del trampolín saltando hacia el suelo o subirse de un salto es peligroso.
- Para subirse correctamente, sujete con las manos el marco y suba o ruede por sobre el marco, los resortes y la estera de salto. Nunca se olvide de sujetar el marco con las manos cuando vaya a subir o bajar. No suba directamente al acolchado del marco ni se tome del acolchado del marco. Para bajarse correctamente, acérquese hasta el borde del trampolín, sujete con la mano el marco a modo de soporte y bájese de la estera de salto hacia el suelo.
- Este trampolín está diseñado para cierto peso y para un uso determinado. Los usuarios deberían pesar como máximo 100 kg.
- Por favor, tenga en cuenta que durante la utilización del trampolín no debe utilizarse calzado de calle ni deportivo. Evite que animales domésticos suban a la estera de salto para protegerla contra cortes y daños. Para utilizar el trampolín los saltadores deben usar calcetines o zapatos de gimnasia, o bien estar descalzos.
- Comience a saltar siempre sobre el logo que está impreso en el centro de la estera de salto. Deje inmediatamente de saltar cuando aterrice a más de 30 cm del logo. Comience nuevamente a saltar en el centro del trampolín, sobre el logo.

- Deje de saltar flexionando las rodillas apenas los pies entren en contacto con la estera de salto. Aprenda esta técnica antes de probar otras.
- Aprenda bien los saltos básicos antes de probar otras destrezas avanzadas. Con los ejercicios básicos pueden realizarse en el trampolín diferentes actividades, cambiando su secuencia y combinándolos de diferentes maneras, con o sin interrupción del salto.
- Evite saltar demasiado alto. Permanezca a baja altura hasta que domine la técnica de saltar controladamente y de aterrizar repetidas veces en el centro del trampolín.
- Un salto controlado es más importante que la altura. Dirija su mirada al trampolín. Esto le ayudará a controlar sus saltos.
- No salte desde balcones o árboles o desde lugares similares hacia el trampolín.
- No utilice el trampolín como tabla para saltar.
- No salte cuando esté cansado. Hago sólo pequeños giros.
- Los trampolines con una altura mayor a 51 cm. no son aptos para el uso de niños menores de seis años.
- Retire el trampolín cuando no esté siendo utilizado. No utilice el trampolín cuando esté bajo la influencia del alcohol o las drogas.
- Para obtener informaciones sobre el entrenamiento de destrezas diríjase a un entrenador de trampolín reconocido.
- Sólo salte cuando la superficie de la estera de salto esté seca. El viento o los movimientos del aire deben ser calmos o leves. El trampolín no debe ser utilizado con viento fuerte o de tormenta.
- La estera de salto no debe entrar en contacto con objetos filosos o puntiagudos.
- Debajo el trampolín no debe permanecer nadie.
- Nunca salte con varias personas al mismo tiempo sobre el trampolín.
- Si saltan varias personas aumenta el riesgo de heridas, así como también de quebraduras de cráneo o nuca, quebraduras de piernas o daños en la columna vertebral.
- Apto sólo para el uso privado.
- Aterrizar con la cabeza o la nuca puede producir parálisis o la muerte.
- No intente saltos acrobáticos. Precisamente con los saltos acrobáticos aumenta el riesgo de aterrizar con la cabeza o la nuca.
- No realice modificaciones técnicas.

Si se detecta que alguna de las condiciones mencionadas u otra cosa llamativa, según su opinión, puede llegar a ser peligrosa para el usuario, el trampolín deberá ser desarmado o guardado hasta que se solucionen estas circunstancias.

INSTRUCCIONES DE MONTAJE

Para el montaje de este trampolín necesitará nuestro tensor de resorte especial que se entrega junto a este producto. Si no usa el trampolín, puede desmontarlo y almacenarlo en el cartón original. Por favor, antes de armar este producto, lea las instrucciones de montaje.

ANTES DEL MONTAJE

Por favor, utilice esta página como documento para la descripción y los números de piezas. Para facilitar el entendimiento, en los pasos para el montaje se hace referencia a estas descripciones y números. Asegúrese de tener todas las piezas registradas en la lista. Si le faltan piezas, por favor, diríjase a nuestro servicio técnico. Por favor, durante el montaje utilice guantes para protegerse las manos contra heridas por aplastamiento.



LISTA DE PARTES DE TRAMPOLÍN

Nº de ref.	Descripción	Cantidad
1	Estera de trampolín, cosida con anillos triangulares	1
2	Acolchado de seguridad	1
3	Guía superior con portador para pata (largo)	2
4	Guía superior con portador para pata (corto)	2
5	Guía superior	4
6	Prolongador vertical de pata	10
7	Base de pata	4
8	SopORTE central exterior	2
9	SopORTE central interior	1
10	Tornillo parasopORTE central	2
11	Muelles galvanizados	66
12	Llave para muelles	1
13	Llave de tornillos	1

LISTA DE PARTES DE RED

Nº de ref.	Descripción	Cantidad
A	TUBO SUPERIOR DEL BASTIDOR CON MATERIAL ESPONJOSO	8
B	TUBO INFERIOR DEL BASTIDOR CON MATERIAL ESPONJOSO	8
C	TAPA DEL EXTREMO DEL TUBO	8
D	TORNILLO	8
E	ARANDELA DE ARCO	8
F	LLAVE ALLEN	1
G	CUERDA	6
H	RED DE PROTECCIÓN	1

Las otras piezas contenidas en el envío no son relevantes para el montaje y el uso.

INSTRUCCIONES DE MONTAJE:

Paso 1 - MARCO VISTA GENERAL

Existen en total 25 piezas de tubo de acero que se necesitan para armar el marco. Todas las piezas con el mismo número de pieza son intercambiables y no presentan diferencias en lo que respecta a la orientación hacia la izquierda o hacia la derecha. Para unir las piezas sólo debe conectar el extremo delgado de una pieza tubular en el extremo mayor de la siguiente pieza tubular. Antes de conectar las uniones de conexión entre sí, deberán ser engrasadas levemente o rociadas con un spray de contacto. Esto prolonga la vida útil y facilita el montaje y el posterior desmonte. Una todas las partes tal como se representa en la imagen (Fig. 1.1).

Fig. 1.1

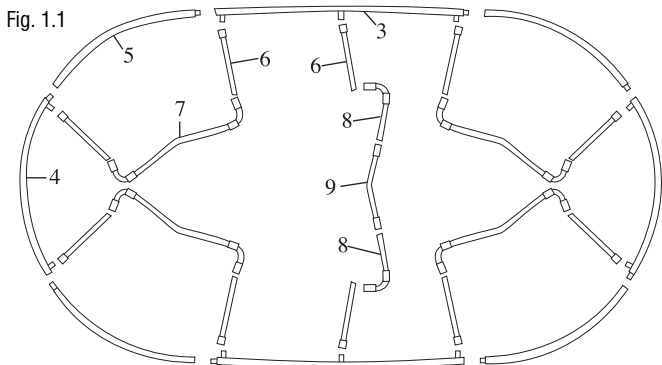

Paso 2A - MONTAJE DEL GRUPO DE SOPORTE

Una todos los pies de soporte (6) con los pies (7). Asegúrese de que la etiqueta de seguridad que está adherida a una de los pies de soporte, después indique hacia fuera. (fig. 2.1)

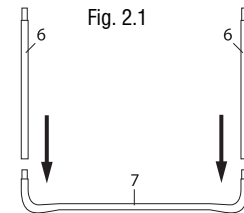

Paso 2B - Montaje del soporte central

Ensamble las piezas (8) y (9) y atorníllelas con los tornillos (10) de la manera indicada en la figura 2.2. Añada entonces a la izquierda y derecha una pata de apoyo (6) para completar el soporte central.

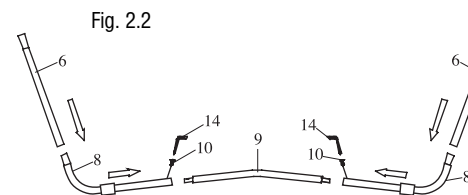

Paso 3 - MONTAJE DEL MARCO

- Para este paso de montaje necesitará un ayudante. Una persona sostiene el grupo de soporte del paso 2 en posición vertical y une la tubuladura de pie de un caño del marco con la tubuladura de pie (4) en un pie de soporte del grupo de soporte. La otra persona sostiene el otro extremo y une la pieza en el otro grupo de soporte. Ahora debería tener dos grupos de soporte que se sostienen mediante un tubo superior del marco con tubuladuras de pie. (fig. 3.1)
- Ahora inserte los otros caños del marco (5) en los espacios intermedios entre los pies de soporte (6) uniéndolos entre sí. (fig. 3.2)
- Monte el soporte central del paso 2B por último debajo de las piezas del bastidor provistas de un alojamiento para patas (largo) (3). ATENCIÓN: Esta unión parece primero suelta y sólo está realmente firme con la colchoneta instalada.

Fig. 3.1

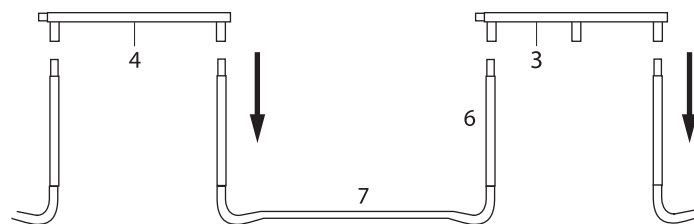
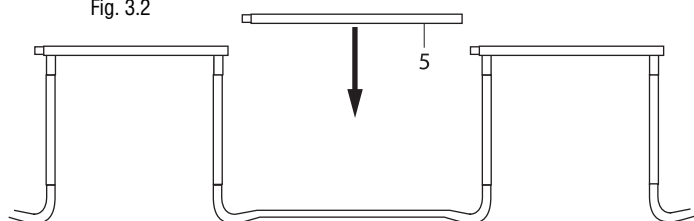

Fig. 3.2



Paso 4 - MONTAJE DE LA ESTERA DE SALTO

Para este paso de montaje necesitará un ayudante.

CUIDADO – Al fijar los resortes, las uniones tubulares pueden causar aplastamiento dado que el trampolín se tensa.

- Extienda la estera de salto (1) con el lado impreso hacia arriba en el bastidor.
- En el bastidor hay 66 orificios para los resortes. Asimismo hay 66 ojales en la estera de salto. Éstos no están numerados; por ello siga cuidadosamente las instrucciones para respetar la secuencia correcta.
- Elija en el tubo del bastidor un punto cero adecuado ahí donde un ojete tiene una marca de color en la colchoneta. Primero fije al bastidor un resorte (11) en la misma dirección y en el mismo ángulo, tal como se representa en la fig. 4.2. Enganche el resorte en un ojal de la estera y gire el resorte en dirección a la estera de salto. Utilice el tensor especial de resorte para unir el resorte y la estera y enganchar el otro gancho del resorte al bastidor. Enganche el resorte hasta que se trabe por completo y además presiónelo hacia abajo si el gancho no queda completamente en el orificio. escoja el punto cero en el tubo del bastidor, en el centro de un lado.

- d) Cuente 17 orificios desde el punto cero en una dirección. Allí fije el segundo resorte al bastidor y a la estera. A la misma distancia fije otros 2 resortes, de modo que ahora habrá 4 resortes fijados a una distancia de un cuarto de círculo respectivamente. Ahora fije un resorte en el centro de cada cuarto. Ahora podrá fijar los resortes restantes en cualquier secuencia. Si nota que ha pasado por alto un orificio y un ojal, afloje y fije los resortes de modo que el orden de los orificios en el bastidor concuerde nuevamente con los ojales.

Fig. 4.1

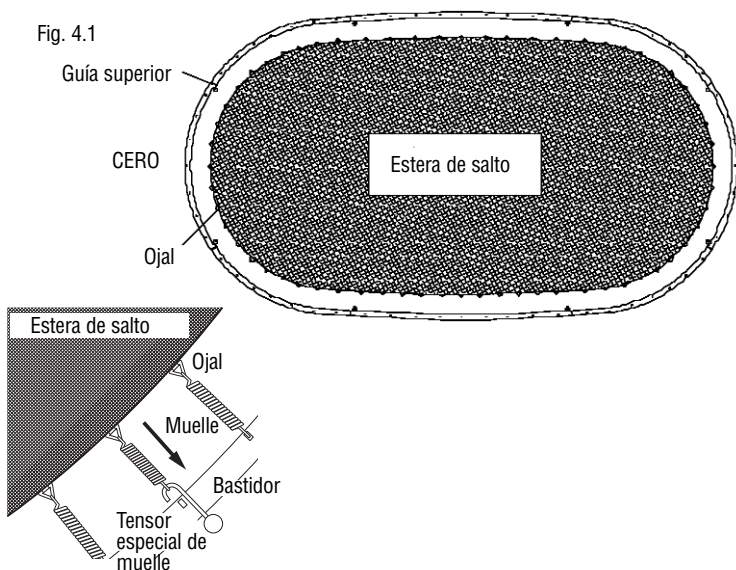

Paso 5 - MONTAJE DEL ACOLCHADO DEL MARCO

- a) Ubique el acolchado del marco (2) con las advertencias hacia arriba sobre el trampolín de manera que los resortes y el marco de acero queden cubiertos. Asegúrese de que el acolchado del marco cubra todas las piezas de metal. Extienda las bandas elásticas (fig. 5.1) de modo que, cada dos bandas, una pase por un pie de soporte.
- b) Primero ate firmemente las bandas detrás de los pies de soporte. (ver fig. 5.2)
- c) Apriete las bandas elásticas que no se encuentran sobre un pie de soporte, para que el acolchado cubra el marco. Ate ambos extremos (ver fig. 5.3).

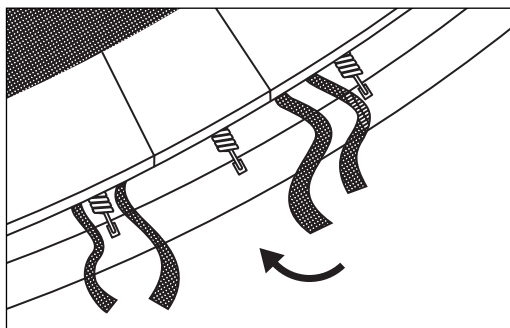

Fig. 5.1

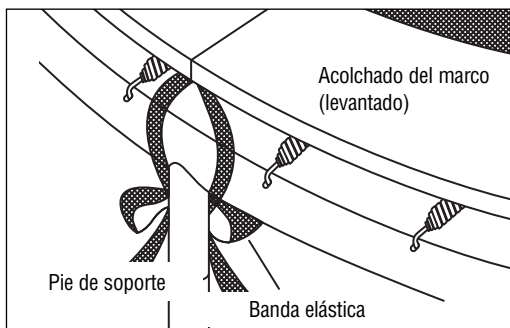

Fig. 5.2

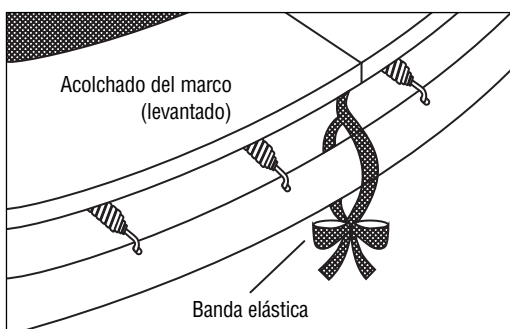

Fig. 5.3

INSTRUCCIONES DE MONTAJE red de seguridad:

Paso 1 - Montaje de la varilla de la red

- a) Introduzca el tubo inferior de la red (B) en el manguito previsto para ello en el bastidor del trampolín. Fijelo con un tornillo (D) y una arandela (E) tal como se describe en la fig. 1. Repita este paso para los 8 tubos de la red..

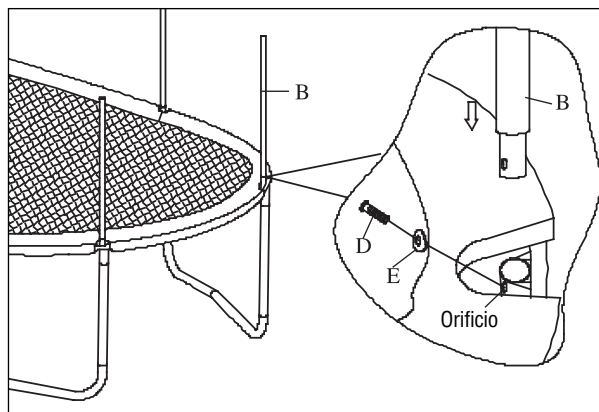

Fig. 1

- b) Coloque la tapa de cierre del tubo (C) sobre la pieza superior del tubo (A) y enchufe luego ambos sobre una pieza inferior de tubo (B) ya montada. Repita este paso para los 8 tubos de la red.

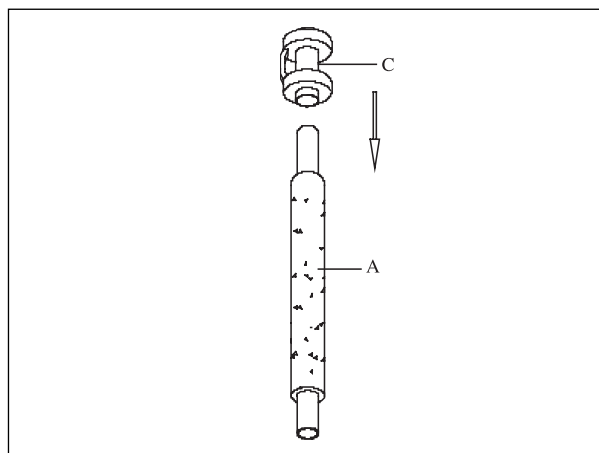

Fig. 2

Paso 2 - Fijación de la red de seguridad

- a) Coloque la red (H) sobre la estera de salto. Fije un bucle con cierre a una vara de la red tal como se muestra en la fig. 3. Tenga en cuenta que la red se encuentre correctamente alrededor, el bucle afuera y la entrada en el centro de un lado corto. Las advertencias de la cubierta de los resortes también deberían estar en la posición de la entrada..

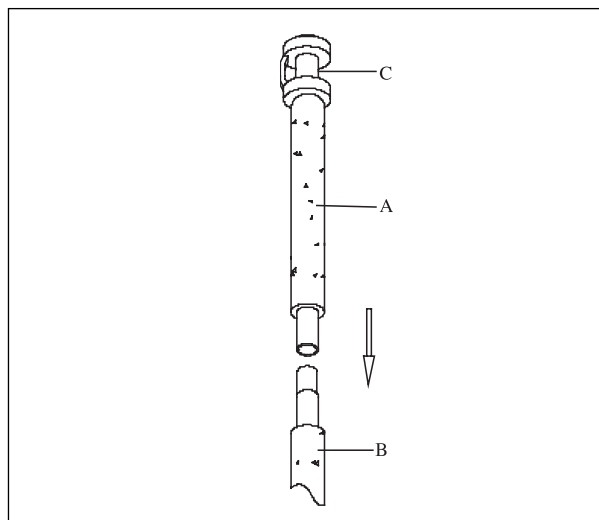
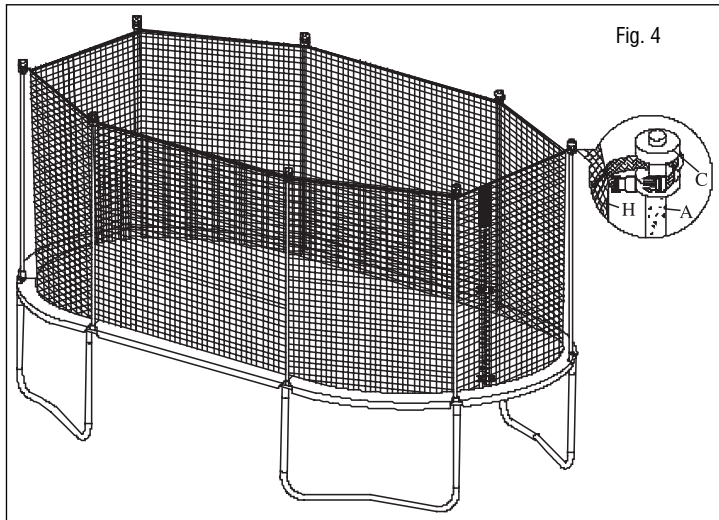
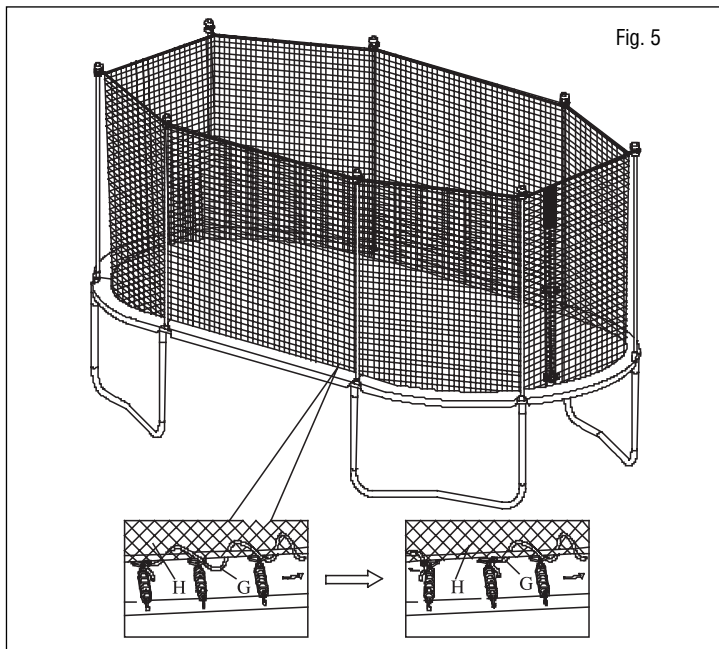

Fig. 3

b) En el borde inferior, la red debe fijarse con la banda de sostén (G). Para ello, enhébrala en forma alternada por las mallas de red y los ojales más bajos de la estera de salto tal como se muestra en la fig. 4. Finalmente anude la banda.



c) Al finalizar, cierre los cierres clic de la entrada de la red. Éstos sirven especialmente para evitar la entrada de niños pequeños sin vigilancia.



Paso 3 - Revisión de la estructura y de todos los elementos de unión

Luego de montar la red deberá volver a tensar todos los elementos de fijación y verificar su posición firme. Si es necesario, apriete las bandas y las conexiones roscadas. Sólo así podrá garantizarse un funcionamiento seguro.

Desmonte de la red

Siga los pasos de montaje en la secuencia inversa.

DESPLAZAMIENTO DEL TRAMPOLÍN

Para desplazar el trampolín se recomienda buscar un ayudante. Todas las uniones tubulares deben ser encintadas y aseguradas con una cinta adhesiva resistente a la intemperie, como por ej. cinta de empaquetar o aislante. Ésta mantendrá el marco unido durante el desplazamiento e impedirá que las uniones tubulares se desplacen y separen. Para desplazar el trampolín, levántelo un poco del suelo y manténgalo horizontal respecto del suelo. Para desplazar el trampolín de otra manera deberá desarmarlo. Para el desmonte utilice las instrucciones de montaje en la secuencia inversa.

MANTENIMIENTO Y CONTROL

- Antes de cada uso revise si la estera de salto está desgastada y si hay partes sueltas o faltantes.
- Asegure el trampolín cuando no está siendo utilizado. Protéjalo del uso no autorizado. Si se usa una escalera para el trampolín, la persona encargada de vigilar deberá retirarla al abandonar el sector para impedir el acceso no vigilado de niños menores de seis años.
- Asegúrese de que el acolchado del marco esté colocado correctamente y de manera segura en la posición correspondiente.
- Antes de cada uso revise si el trampolín presenta piezas desgastadas, mal utilizadas o faltantes. Podrían presentarse circunstancias que eleven el riesgo de lesionarse.
- Utilice sólo repuestos originales. Para ello diríjase a nuestra dirección de servicio técnico.
- Reemplace de inmediato las piezas defectuosas o faltantes. No efectúe modificaciones constructivas..

POR FAVOR, OBSERVE LO SIGUIENTE

- Pinchaduras, agujeros o grietas
- Estera de salto abombada
- Costuras abiertas u otras manifestaciones de desgaste
- Partes del marco dobladas o quebradas, como por ej. los pies
- Conexiones roscadas dañadas o sueltas
- Resortes quebrados, faltantes o dañados
- Acolchado del marco dañado, faltante o no asegurado
- Partes salientes de cualquier clase (en especial filosas) en el marco, los resortes o la estera
- ¡No utilice el trampolín si presenta desperfectos!

ENTRETENIMIENTO Y LIMPIEZA:

¡Limpie el producto sólo con un trapo o paño húmedo sin usar productos de limpieza especiales! Compruebe el producto antes y después del uso para descartar que presente daños e indicios de desgaste. Almacene el producto en un lugar seguro y protegido de la intemperie, de modo que no pueda sufrir daños o causar lesiones a personas.

Utilice para su propia seguridad únicamente recambios originales, que Ud. podrá encargar a HUDORA. No efectúe modificaciones constructivas de ninguna clase en el producto.

No siga empleando el producto si partes del mismo están deterioradas o se han formado bordes y aristas afilados. Póngase, en caso de duda, en contacto con nuestro servicio (<http://www.hudora.de>).

INSTRUCCIONES DE DESECHACIÓN:

Utilice los sistemas de devolución o recogida disponibles para desechar el producto cuando éste llegue al final de su vida útil. Consulte en su caso a los servicios de desecho locales.

SERVICIO:

Procuramos vender siempre productos perfectos. Si éstos presentan, no obstante, defectos, procuramos eliminarlos inmediatamente.

Por ello proporcionamos numerosas informaciones sobre el producto y los recambios, soluciones a problemas e instrucciones de montaje perdidas en <http://www.hudora.de>.

**HARTELIJK GEFELICITEERD MET DE KOOP VAN UW PRODUCT!**

Lees de gebruiksaanwijzing zorgvuldig door. De gebruiksaanwijzing is een vast bestanddeel van het product. Bewaar de gebruiksaanwijzing en verpakking dus zorgvuldig voor eventuele vragen op een later tijdstip. Wanneer u het product aan derden overdraagt, moet u de gebruiksaanwijzing ook meegeven. Wanneer het product door kinderen wordt opgebouwd, gebruikt of gerepareerd, mag dat alleen gebeuren onder toezicht van volwassenen. Dit product is niet geschikt voor commerciële doeleinden.

Technische specificaties:

Artikel: Trampoline met veiligheidsnet 244 x 400 cm
Artikelnummer: 65000
Maximale belastbaarheid: 100 kg
Afmetingen: 244 x 400 cm

Wanneer u problemen heeft met de montage of verdere informatie over het product wenst, vindt u onder <http://www.hudora.de> alle wetenswaardigheden.

INLEIDING:

Lees vóór gebruik van de trampoline alle info door, die wij in deze handleiding opgenomen hebben. Zoals bij elke andere lichamelijke vrijetijdsbesteding kunnen beoefenaren gewond of geblesseerd raken. Lees vóór gebruik van de trampoline alle instructies en aanwijzingen. De waarschuwingen en instructies voor de verzorging, het onderhoud en het gebruik van de trampoline zijn bedoeld om een veilig en plezierig gebruik van deze uitrusting te garanderen..

WAARSCHUWINGEN:

Opstellen van de trampoline

- Voldoende vrije hoogte is een absolute noodzaak. Een minimum van 7.3 meter vrije hoogte boven de trampoline wordt aanbevolen. Verwijder kabels, takken en andere mogelijke gevaren. Gebruik de trampoline alleen op een stevige, vlakke ondergrond.
- Horizontale bewegingsvrijheid is een absolute noodzaak. Zet de trampoline niet bij muren, gebouwen, elektrische kabels, hekken en speelreinen. Houd rond de trampoline een ruimte van 2,5 meter vrij.
- Zet de trampoline vóór gebruik op een vlakke ondergrond.
- Bij opstelling in de schaduw kan verlichting noodzakelijk zijn.
- Zet de trampoline niet op betonnen vloeren, harde ondergronden (bijv. rots) of op een glad oppervlak. Wij bevelen een gazon aan.
- Verwijder alle voorwerpen die de springer hinderen of in gevaar kunnen brengen en leg geen voorwerpen op de trampoline. Maak uw zakken leeg, voordat u de trampoline gebruikt.
- Bij sterke wind kan de trampoline omgeblazen worden. Wanneer u sterke wind verwacht, moet de trampoline op een afgeschermd plek worden gezet of gedemonteerd worden. Een alternatief kan zijn om de ronde buitenzijde (het bovenframe) van de trampoline met touwen en staken/haringen vast te sjoeren. Om de veiligheid te garanderen moet de trampoline op minstens 3 punten aan de grond verankerd worden. Sjoer niet alleen het voetgedeelte van de trampoline vast, omdat dan alsnog de frameverbindingen losgetrokken kunnen worden.
- Niet in binnenruimtes gebruiken!

GEBRUIK:

- Fout gebruik en misbruik van de trampoline is gevaarlijk en kan tot gevaarlijke letsels leiden!
- Trampolines laten als verende toestellen de springer ongewone hoogtes bereiken en tal van extreme lichaamsbewegingen maken. Wees u daarvan bewust en gebruik haar alleen als u lichamelijk fit bent. Raadpleeg bij twijfel eerst een arts.
- De eigenaar van de trampoline en de toezichthouders zijn er verantwoordelijk voor dat alle gebruikers de in de gebruiksaanwijzing vermelde technieken kennen.
- Gebruik de trampoline alleen in aanwezigheid van ervaren toezichthoudende personen met de vereiste kennis van zaken.
- Betreed en verlaat de trampoline door erop en eraf. Het is gevaarlijk om van de trampoline te springen of om van de trampoline af op de grond te springen.
- Om correct op de trampoline te stappen, pakt u met beide handen het frame vast en stapt of rolt u op het frame, over de veren heen de springmat op. Vergeet niet om met de handen het frame vast te pakken, wanneer u erop of eraf klimt. Stap niet meteen op het framekussen en houd u niet vast aan het framekussen. Om correct af te stappen gaat u naar de rand van de trampoline. Pak de rand vast als ondersteuning en stap vanaf de springmat op de grond.
- Deze trampoline is ontworpen voor een bepaald gewicht en een bepaald gebruik. De gebruikers mogen maximaal 100 kg wegen.
- Denk eraan dat bij gebruik van de trampoline geen gewone schoenen of sportschoenen gedragen mogen worden. Sta niet toe dat er huisdieren op de springmat worden gezet om de springmat te beschermen tegen insnijdingen en beschadigingen. Trampolinespringers dienen tijdens het springen sokken of gymnastiekschoenen te dragen of blootsvoets te zijn.
- Begin altijd met springen op het logo dat op het midden van de springmat gedrukt is. Stop meteen met springen, wanneer u verder dan ca. 30 cm naast het logo landt! Begin weer in het midden van de trampoline te springen, op het logo.

- Stop met springen door de knieën te buigen, zodra de voeten met de springmat in contact komen. Leer eerst deze techniek voordat u andere technieken uitprobeert.
- Leer eerst de basisprongen, voordat u verder gaande vaardigheden uitprobeert.
- Verschillende trampolineactiviteiten kunnen met basisoefeningen worden verricht door deze in verschillende volgordes en combinaties uit te voeren, eventueel afgewisseld met staande sprongen.
- Vermijd te hoge sprongen. Blijf laag tot u gecontroleerd kunt springen en voldoende beheersing heeft om telkens in het midden van de trampoline te landen. Gecontroleerd springen is belangrijker dan hoogte. Richt uw blik op de trampoline. Daardoor behoudt u beter de controle over uw sprongen.
- Spring niet van balkons, bomen etc. op de trampoline. Gebruik de trampoline niet als springplank.
- Spring niet als u moe bent. Maak alleen korte draaiingen.
- Trampolines die hoger zijn dan 51 cm, zijn niet geschikt voor gebruik door kinderen die jonger zijn dan zes jaar.
- Berg de trampoline op als deze niet in gebruik is. Gebruik de trampoline niet na alcoholof drugsgebruik.
- Raadpleeg voor informatie over vaardigheidstrainingen alleen erkende trampolinetrainers.
- Spring alleen als het oppervlak van de mat droog is. Windof luchtbewegingen mogen niet te krachtig zijn. Bij sterke of stormachtige wind mag de trampoline niet worden gebruikt.
- De springmat mag in geen geval met scherpe of puntige voorwerpen in aanraking komen.
- Onder de trampoline mogen zich geen personen ophouden.
- Ga nooit met meerdere personen tegelijk op de trampoline!
- Bij meerdere springers neemt het risico op letsels zoals schedelof nekbreuk, botbreuken en rugletsels toe.
- Alleen geschikt voor particulieren doeleinden!
- Wanneer men op hoofd of nek terecht komt, kan dat verlamming of dodelijk letsel tot gevolg hebben!
- Maak geen salto's. Juist bij salto's bestaat het grootste gevaar om op hoofd of nek te landen!
- Breng geen technische wijzigingen aan.

Bij vaststelling van een van de genoemde omstandigheden of andere afwijkingen, waarbij u de indruk heeft dat deze gevaarlijk kunnen zijn voor de gebruikers, moet u de trampoline demonteren of tegen gebruik beveiligen, totdat het betreffende probleem opgelost is.

MONTAGE-INSTRUCTIES

Voor de montage van deze trampoline heeft u alleen onze speciale veerspanner nodig, die met dit product meegeleverd wordt. Wanneer u de trampoline niet gebruikt, zou deze gedemonteerd en in de originele doos opgeborgen moeten worden. Lees vóór montage van dit product de montage-instructies.

VÓÓR MONTAGE

Gebruik deze pagina als documentatie voor de onderdelenbeschrijving en de onderdeelnummers. Bij de montageschappen wordt voor een beter begrip verwezen naar deze beschrijvingen en nummers. Verzeker u ervan dat u alle vermelde onderdelen ontvangen heeft. Als er onderdelen ontbreken, moet u contact opnemen met onze Serviceafdeling. Gebruik handschoenen om uw handen te beschermen en om uw handen tijdens de montage tegen beknelling en letsels te beschermen.





ONDERDELENLIJST TRAMPOLINE

Ref.nr.	Beschrijving	Aantal
1	Trampolinemat, afgewerkt met driehoeksringen	1
2	Veiligheidskussen	1
3	Bovenste rail met pothouder (lang)	2
4	Bovenste rail met pothouder (kort)	2
5	Bovenste rail	4
6	Verticaal pootaanzetstuk	10
7	Pootsokkel	4
8	Middelste steun buiten	2
9	Middelste steun binnen	1
10	Schroef voor middelste steun	2
11	Verzinkte veren	66
12	Veeraantrekgereedschap	1
13	Schroefsleutel	1

ONDERDELENLIJST NET

Ref.nr.	Beschrijving	Aantal
A	BOVENSTE FRAMENBUIS MET SCHUIMLAAG	8
B	ONDERSTE FRAMENBUIS MET SCHUIMLAAG	8
C	BUISEINDKAP	8
D	SCHROEF	8
E	BOOGRING	8
F	INBUSSLEUTEL	1
G	TOUW	6
H	VEILIGHEIDSNET	1

Verdere meegeleverde onderdelen en items zijn niet relevant voor de montage of het gebruik.

MONTAGE-INSTRUCTIES:

Stap 1 - FRAME OVERZICHT

Er zijn in totaal 25 stalen buizen die nodig zijn om het frame op te bouwen. Alle onderdelen met hetzelfde onderdeelnummer zijn onderling uitwisselbaar en vertonen geen verschillen in links-/rechtsrichting. Om de onderdelen te verbinden hoeft alleen het slankere einde van een buis in het dikkere einde van de volgende buis te worden geschoven. Voordat de insteekverbindingen in elkaar geschoven worden, moeten deze licht ingevet of met contactspray ingespoten worden. Dit verlengt de levensduur en vereenvoudigt de montage en latere demontage. Leg alle onderdelen uit zoals weergegeven. (afb. 1.1)

afb. 1.1

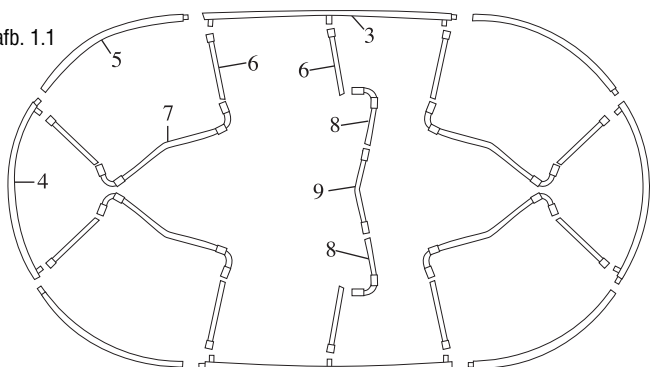

Stap 2A - MONTAGE VAN DE STEUNGROEP

Steek alle staanders (6) in de voetstukken (7). Let erop dat de veiligheidsstickers op de steunpoten achteraf aan de buitenzijde van de trampoline zitten. (Afb. 2.1)

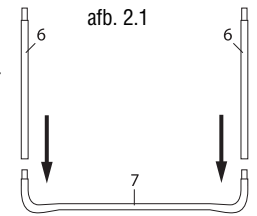

Stap 2B - Montage van de middelste steun

Steek de onderdelen (8) en (9) in elkaar en schroef ze aan elkaar met de schroeven (1) zoals in afbeelding 2.2 aangegeven. Voeg dan rechts en links een pootstuk (6) toe om de middensteun te completeren.

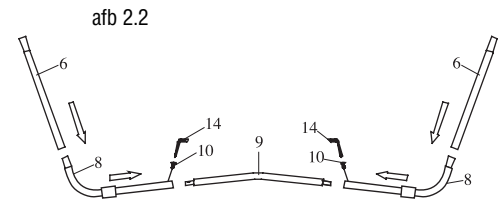

Stap 3 - MONTAGE VAN HET FRAME

- Bij deze montagesap heeft u hulp nodig. Eén persoon houdt de staandergroep uit stap 2 in een verticale stand en steekt de staanderaanluiting van een bovenste framebuis met staanderaanluiting (4) op een verticale staander van de steungroep. De andere persoon houdt het andere uiteinde vast en steekt het onderdeel op de andere steungroep. U moet nu 2 steungroepen hebben die door een bovenste framebuis met staanderaanluitingen bij elkaar worden gehouden. (Afb. 3.1)
- Voeg nu de andere framebuizen (5) in de tussenruimtes tussen de verticale staanders (6), door deze zoals afgebeeld in elkaar te steken. (Afb. 3.2)
- Plaats de middelste steun uit stap 2B als laatste stap onder de framedelen met een pothouder (lang)(3). **OPGELET:** Deze verbinding lijkt eerst los te zitten en zit pas goed vast, wanneer de mat aangebracht is.

afb. 3.1

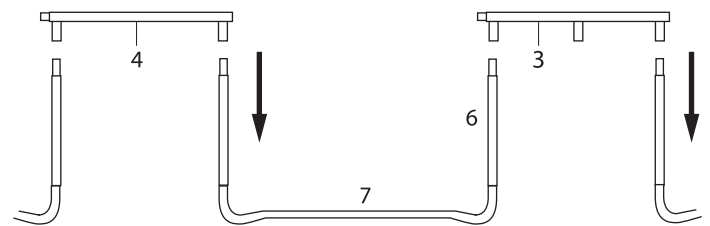

afb. 3.2

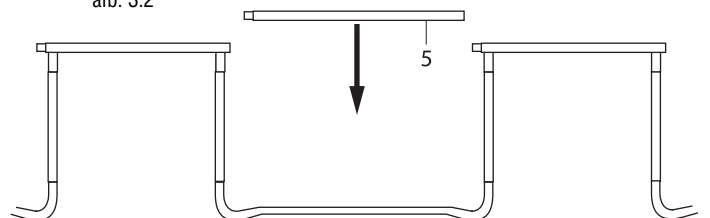

Stap 4 - MONTAGE VAN DE SPRINGMAT

U heeft bij deze montagesap een helper nodig. **VOORZICHTIG** – Bij het bevestigen van de veren kunnen de buisverbindingen ietsels veroorzaken omdat de trampoline

- Spreid de springmat (1) met de bedrukte zijde naar boven binnen het frame uit.
- In het frame zitten 66 gaten als opname voor de springveren. Er zitten eveneens 66 ogen aan de springmat. Deze zijn niet doorgenummerd. Volg daarom zorgvuldig de instructies op om de juiste volgorde aan te houden.
- Kies op de framebuis daar een passend nulpunt waar bij de mat een oog met een kleur gemarkeerd is. Bevestig eerst een veer (11) aan het frame in dezelfde richting en in dezelfde hoek als afgebeeld, zoals in afb. 4.2 afgebeeld. Haak de veer in een oog van de mat en draai de veer in de richting van de springmat. Gebruik de speciale veerspanner om de veer en mat samen te brengen en de andere haak van de veer in het oog te haken. Haak de veer in tot deze volledig op haar plek valt en druk haar extra naar beneden als de haak niet goed in het gat zit. Kies op de framebuis in het midden van een van de zijden het nulpunt.





- d) Tel de 17 gaten vanaf het nulpunt in één richting af. Daar bevestigt u de tweede veer in het frame en aan de mat. Op dezelfde afstand bevestigt u 2 verder veren, zodat nu 4 veren met een afstand van telkens een kwartcirkel bevestigd zijn. Maak nu telkens nog een veer in het midden van elk kwart vast. Nu kunt u de resterende veren in een willekeurige volgorde vastmaken. Indien u merkt dat u een gat en een oog overgeslagen heeft, kunt u de veren losmaken en weer bevestigen zodat de indeling van de gaten in het frame weer klopt met de ogen.

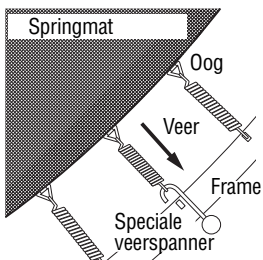
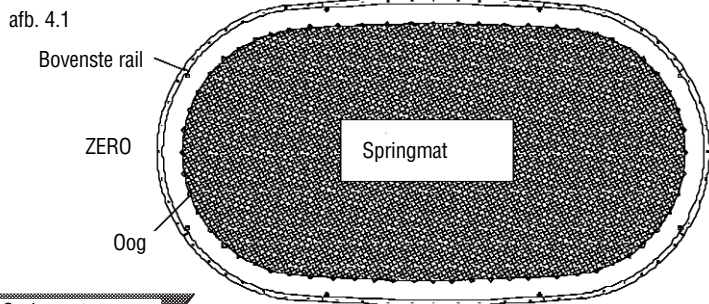

Stap 5 - MONTAGE VAN DE FRAMEKUSSENS

- Leg de framebekleding (2) met de waarschuwingen naar boven op de trampoline zodat de veren en het stalen frame afgeschermd zijn. Verzeker u ervan dat de framebekleding alle metalen delen afdekt. Leg de elastische banden (afb. 5.1) zo uit dat elke tweede bandje over een staanderaansluiting gevoerd wordt.
- Bind de bandjes eerst achter de poten vast. (zie afb. 5.2)
- Trek de elastische banden die zich niet boven een staanderaansluiting bevinden, vast zodat de framebekleding het frame afdekt. Knoop de beide uiteinden aan elkaar. (zie afb. 5.3)

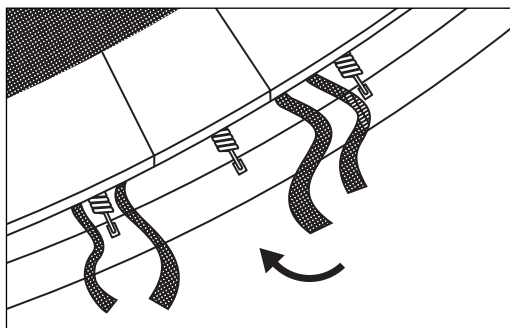

afb. 5.1

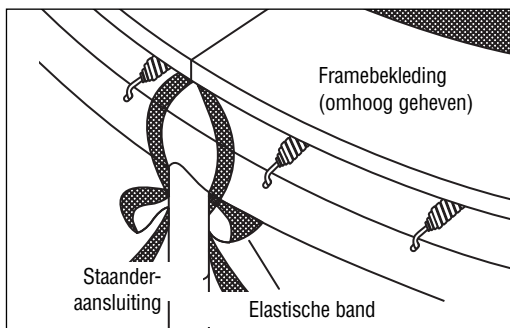

afb. 5.2

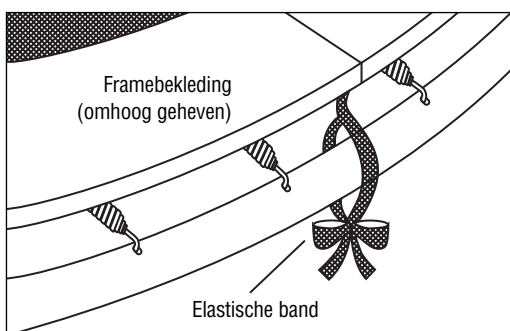

afb. 5.3

MONTAGEINSTRUCTIES veiligheidsnet:

Stap 1 – montage van de netstangen

- Voer de onderste netbuis (B) in de daarvoor bedoelde hulzen in het trampoline-frame in., Bevestig deze met een schroef (D) en een ring (E) zoals in afb. 1 beschreven. Herhaal deze stap voor alle 8 netbuizen

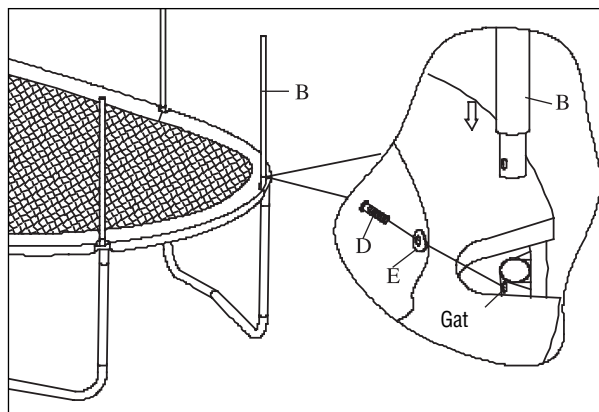

afb. 1

- Steek de buiskap (C) in het bovenste buiselement (A) en steek beide daarna in een al gemonteerd onderste buisgedeelte (B). Herhaal deze stap voor alle 8 netbuizen.

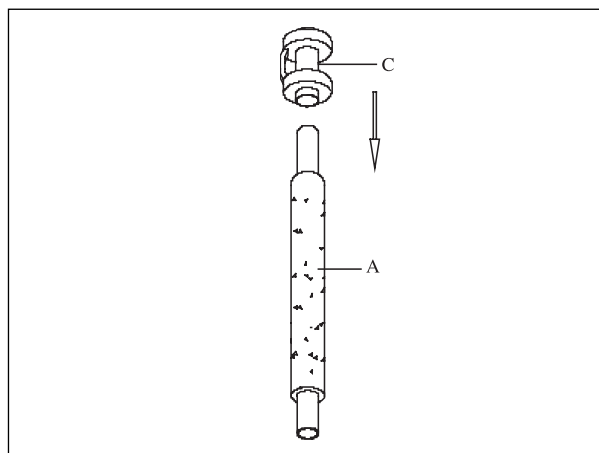

afb. 2

Stap 2 – Bevestiging van het veiligheidsnet

- Leg het veiligheidsnet (H) op de springmat. Bevestig een lus met kliksluiting aan een netstang zoals in afb. 3 weergegeven. Let erop dat het net correct, met de lus naar buiten en de ingang in het midden van een korte zijde, bevestigd wordt. De waarschuwingen op de veerafdekking zouden zich eveneens bij de ingang moeten bevinden..

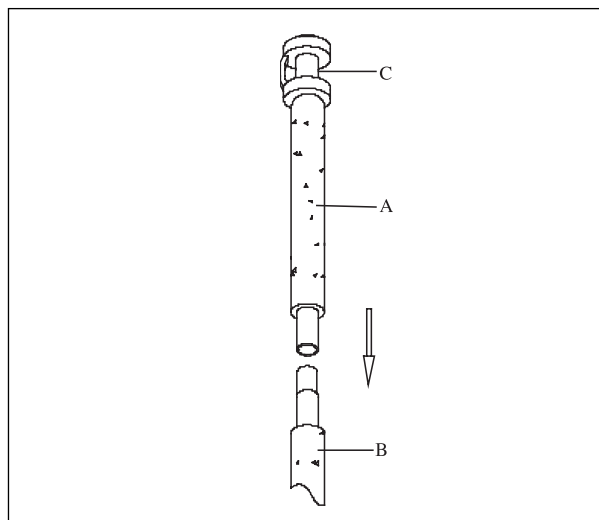

afb. 3





b) Bij de onderste rand moet het net met de bevestigingsband (G) bevestigd worden. Rijg deze daarvoor steeds afwisselend door de onderste netmazen en de ogen van de springmat zoals in afb. 4 weergegeven. Leg tenslotte een knoop in de band.

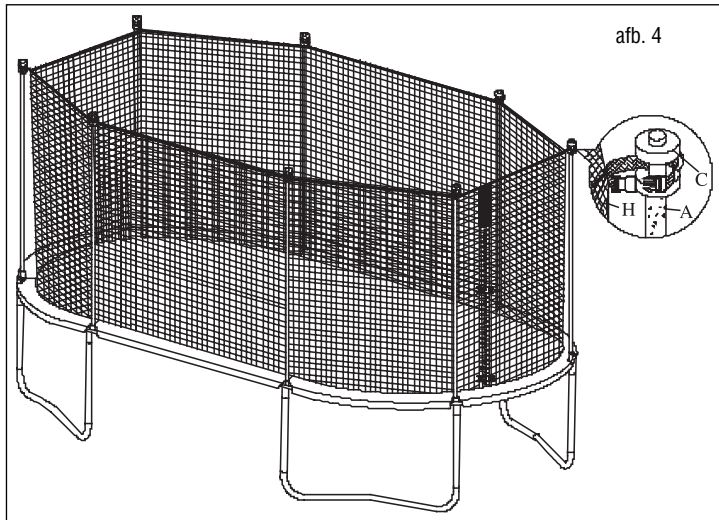

c) Sluit tenslotte de kliksluitingen bij de netingang. Deze zijn met name bedoeld om kleine kinderen die niet onder toezicht staan, de toegang te ontzeggen.

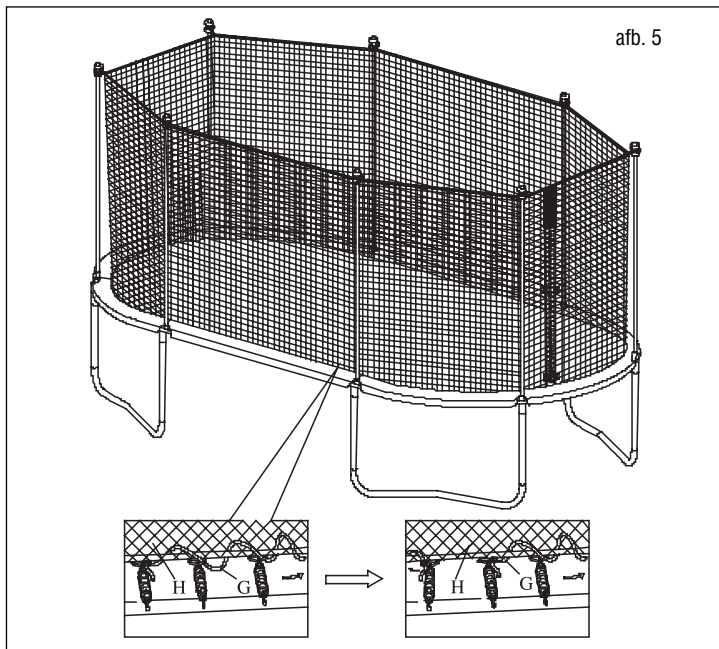

Stap 3 – Controle van de opbouw en van alle verbindingselementen

Na de opbouw van het net zou u absoluut alle bevestigingselementen nog eens strak moeten trekken en op vastzitten moeten controleren. Trek de banden en schroefverbindingen zo nodig nog eens aan. Alleen zo kan een veilige werking gegarandeerd worden.

Afbreken van het net

Verricht de opbouwstappen in omgekeerde volgorde.

VERPLAATSING VAN DE TRAMPOLINE

Bij de verplaatsing van de trampoline kunt u het beste om hulp vragen. Alle buisverbindingen moeten met een weersbestendig plakband of isolatieband omwikkeld en vastgezet worden. Dit houdt het frame tijdens de verplaatsing bij elkaar en voorkomt dat de buisverbindingen verschuiven en losraken. Til de trampoline een klein stukje van de grond en houd haar horizontaal om haar te verplaatsen. Om de trampoline op een andere manier te verplaatsen, moet u deze demonteren. Voor de demontage gebruikt u de opbouw instructies in omgekeerde volgorde.

ONDERHOUD EN CONTROLE

- Controleer vóór elk gebruik of de springmat versleten is en of er onderdelen loszitten of ontbreken.
- Beveilig de trampoline als deze niet in gebruik is. Beveilig haar tegen ongeoorloofd gebruik. Wordt een trampolineladder gebruikt, dan dient de toezichthoudende persoon deze bij het verlaten van het terrein te verwijderen om te voorkomen dat kinderen onder 6 jaar zonder toezicht toegang tot de trampoline hebben.
- Controleer of de framekussens correct en veilig in de juiste positie aangebracht zijn.
- Controleer de trampoline vóór elk gebruik op versleten, verkeerd gebruikte of ontbrekende onderdelen. Er kunnen zich omstandigheden met een verhoogd ongevalrisico voordoen.
- Gebruik alleen originele onderdelen. Neem daarvoor contact op met onze Serviceafdeling.
- Vervang defecte of ontbrekende onderdelen meteen. Verander niets aan de constructie van het product.

LET OP HET VOLGENDE

- Steek-/prik-gaten, gaten of scheuren
- Doorgezakte springmat
- Open naden of andere slijtageverschijnselen
- Verbogen of gebroken framedelen, zoals bijv. staanders
- Beschadigde of losse schroefverbindingen
- Gebroken, ontbrekende of beschadigde veren
- Beschadigde, ontbrekende of niet veilig bevestigde framekussens
- Uitstekende delen van welke aard dan ook (met name scherpe) aan het frame, de veren of de mat
- Gebruik de trampoline niet, wanneer deze beschadigd is!

ONDERHOUD EN VERZORGING:

Reinig het product slechts met een doek of een vochtige lap en niet met speciale reinigingsmiddelen. Controleer het product vóór en na gebruik op schade en tekenen van slijtage. Berg het product op een veilige plek op waar het beschermd is tegen weersinvloeden, zodat het niet beschadigt raakt of mensen verwondingen toebrengt.

Gebruik voor uw eigen veiligheid alleen originele onderdelen. Deze zijn verkrijgbaar bij HUDORA. Verander niets aan de constructie van het product.

Mochten onderdelen beschadigd zijn of scherpe hoeken en randen ontstaan zijn, dan mag het product niet meer worden gebruikt. Neem in geval van twijfel contact op met onze Serviceafdeling (<http://www.hudora.de>).

AANWIJZING VOOR DE AFVOER AAN HET EINDE VAN DE LEVENSDUUR:

Laat het toestel aan het einde van de levensduur afvoeren via de ter beschikking staande teruggave- en inzamelsystemen. Met eventuele vragen kunt u terecht bij afvalverwerkers bij u in de buurt.

SERVICE:

Wij doen ons best om producten te leveren die helemaal in orde zijn. Mochten toch fouten voorkomen, dan zullen wij ons best doen om deze op te lossen.

Om die reden vindt u zeer veel informatie over product, onderdelen, probleemoplossingen en kwijtgeraakte opbouw instructies onder <http://www.hudora.de>.

