

HERZLICHEN GLÜCKWUNSCH ZUM KAUF IHRES PRODUKTES!

Bitte lesen Sie diese Bedienungsanleitung sorgfältig durch. Die Bedienungsanleitung ist fester Bestandteil des Produktes. Bewahren Sie sie deshalb genauso wie die Verpackung für spätere Fragen sorgfältig auf. Wenn Sie das Produkt an Dritte weitergeben, geben Sie bitte immer diese Bedienungsanleitung mit. Wenn das Produkt von Kinder aufgebaut, benutzt oder repariert wird, sollte das nur unter Aufsicht von Erwachsenen geschehen.

DIESES MANUAL GILT FÜR DIE MODELLE:

- 10102 Ratzfratz silber/blau
- 10103 Ratzfratz silber/lila
- 10106 Ratzfratz grau/orange
- 10107 Ratzfratz rosa
- 10108 Ratzfratz anthrazit/neongrün
- 10111 Ratzfratz pink
- 10112 Ratzfratz blau/schwarz
- 10118 Ratzfratz royalblau/schwarz

TECHNISCHE SPEZIFIKATIONEN

Lenkerhöhe verstellbar von 56 – 60 cm
 Sattelhöhe verstellbar von 41 – 47 cm
 Gewicht: 5 kg
 Maximale Belastbarkeit: 35 kg

WARNHINWEISE

Dieses Produkt ist ausschließlich für glatte, gepflasterte Flächen geeignet. Benutzen Sie es nicht auf öffentlichen Straßen. Das Ratzfratz ist nur für eine Person geeignet. Achten Sie darauf, dass Ihr Kind die entsprechende Schutzkleidung (Helm) trägt und das Ratzfratz nicht ohne Schuhe fährt. Erlauben Sie Ihrem Kind nicht bei Dämmerung, in der Nacht oder bei schlechten Sichtverhältnissen zu fahren. Um Ihr Kind und Andere nicht zu gefährden, lassen Sie es nicht auf Fahrbahnen und in Durchgängen, sowie an Abhängen und Hügeln fahren. Meiden Sie die Nähe von Treppen und offenen Gewässern. Überprüfen Sie das Ratzfratz vor jeder Fahrt um sicher zu gehen, dass alle Teile noch richtig fixiert sind und das Ratzfratz bestimmungsgemäß funktioniert. Bewahren Sie die Gebrauchsanleitung auf. Die Reifen sollten nur von Erwachsenen oder unter Aufsicht von Erwachsenen aufgepumpt werden. Stellen Sie dabei sicher, dass die Verschlusskappe von Kindern nicht erreichbar ist. Nach dem aufpumpen sollte die Verschlusskappe möglichst fest, von Kindern nicht lösbar, aufgeschraubt werden.

MONTIEREN DER RÄDER UND DES SATTELS

1. Befestigen Sie das Schutzblech mit Schraube, Unterlegscheibe und Mutter an der Vorderradgabel (siehe Zeichnung).
2. Das Hinterrad ist vormontiert. Nur das Vorderrad muss montiert werden. Bauen Sie das Vorderrad in die Vorderradgabel ein (siehe Zeichnung), indem Sie die Unterlegscheiben und Muttern von der Radachse entfernen. Die Räder sind mit Pfeilen gekennzeichnet, die die korrekte Drehrichtung des Rads anzeigen. Achten Sie darauf, das Rad so zu montieren, dass die Pfeile nach vorne zeigen. Befestigen Sie das Rad mithilfe der Haken an den Unterlegscheiben, um dieselben in die Löcher an der Gabel einzuhaken. Ziehen Sie die Achsenschrauben fest an.
3. Montieren Sie den Sattel, wie auf der Abbildung gezeigt. Die Kappe muss zunächst über das Stützrohr des Sitzes gezogen werden. Achten Sie darauf, die maximale Sitzhöhe nicht zu überschreiten, da die Überschreitung der maximalen Sitzhöhe zu ernsthaften Verletzungen führen kann.

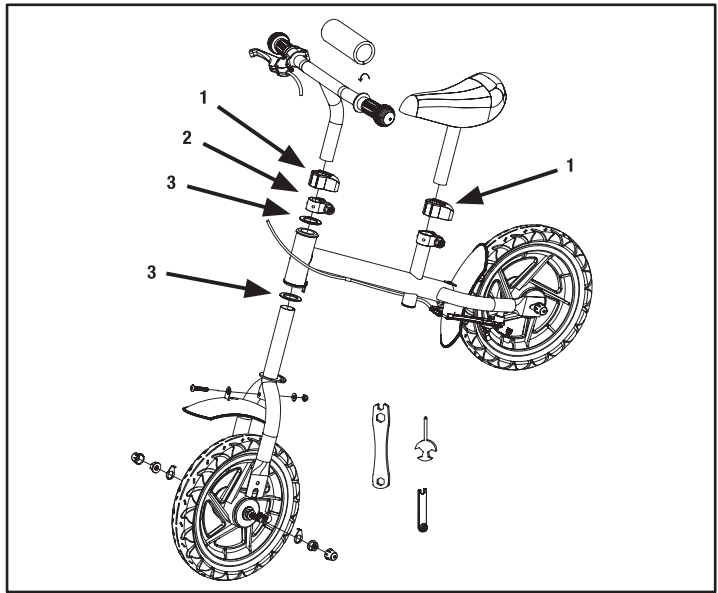

MONTIEREN VON LENKER UND BREMSEN

1. Montieren Sie die Lenkstange parallel zum Vorderrad. Legen Sie die Bremsleitung wie auf der Zeichnung dargestellt. Die Kappe (1), die Metallklammer (2) und die beiden Kunststoff-Unterlegscheiben (3) müssen wie in der Abbildung gezeigt über die Vorderradgabel und das vertikale Stützrohr der Lenkstange gezogen werden. Die vertikale Stützstange muss in das obere Ende der Gabel (mit Spreizer) gesteckt werden. Die Metallklammer (3) muss vollständig auf der Vorderradgabel und nicht direkt auf der vertikalen Stütze angebracht werden. Um die höchste Position der Lenkstange einzustellen, kann das vertikale Stützrohr bis zu der Markierung „MAX“ ausgezogen werden. Ziehen Sie die Stange nicht weiter aus, da dies zu Unfällen führen kann. Befestigen Sie die Metallklammer (3) dann sicher mit der Unterlegscheibe und der Mutter. Vergewissern Sie sich, dass die Lenkstange in der richtigen Position im Verhältnis zum Vorderrad steht, bevor Sie die Schraube anziehen.
2. Die Reifen sind aus Sicherheitsgründen nur zu 30% aufgepumpt. Pumpen Sie die Reifen vollständig auf, bevor Sie das Fahrrad benutzen.
3. Das Bremssystem ist vormontiert. Vergewissern Sie sich jedoch, dass die oberen Kanten der Bremsblöcke korrekt an dem Felgenrand ausgerichtet sind. Vergewissern Sie sich außerdem, dass die Bremsen einwandfrei funktionieren. Testen Sie die Bremsen mehrmals, bevor Sie das Fahrrad benutzen. Um die Bremsen richtig einzustellen, lösen Sie die Schrauben an den Bremsklötzen und passen Sie dann den Abstand zwischen den Bremsklötzen und dem Felgenrand an. Ziehen Sie die Schrauben anschließend wieder fest an. (Sie können auch die Bremsen zusammendrücken und dann das Stahlkabel mit der Zange auf die gewünschte Länge ziehen. Hierzu müssen Sie jedoch zuerst die Schraube lösen, die das Stahlkabel hält und diese anschließend wieder anziehen)
4. Befestigen Sie das Schutzpolster mithilfe des aufgenähten Klettbandes in der Mitte der Lenkstange.

WARTUNG UND PFLEGE

Reinigen Sie das Produkt nur mit einem Tuch oder feuchten Lappen und nicht mit speziellen Reinigungsmitteln! Überprüfen Sie das Produkt vor und nach Gebrauch auf Schäden und Verschleisspuren. Lagern Sie das Produkt an einem sicheren, witterungsgeschützten Ort, so dass es nicht beschädigt werden kann oder Personen verletzen kann.

Verwenden Sie zu Ihrer eigenen Sicherheit nur original Ersatzteile. Diese können Sie bei HUDORA beziehen. Nehmen Sie keine baulichen Veränderungen vor. Sollten Teile beschädigt sein oder scharfe Ecken und Kanten entstanden sein, darf das Produkt nicht mehr verwendet werden. Nehmen Sie im Zweifel mit unserem Service Kontakt auf (<http://www.hudora.de>).

ENTSORGUNGSHINWEIS

Bitte führen Sie das Gerät am Ende seiner Lebensdauer den zur Verfügung stehenden Rückgabe- und Sammelsystemen zu. Fragen beantworten die Entsorgungsunternehmen vor Ort.

SERVICE

Wir sind bemüht einwandfreie Produkte auszuliefern. Sollten trotzdem Fehler auftreten, sind wir genauso bemüht, diese zu beheben. Deswegen erhalten Sie zahlreiche Informationen zum Produkt, zu Ersatzteilen, Problemlösungen und verloren gegangene Aufbauanleitungen unter <http://www.hudora.de>

Sie haben außerdem die Möglichkeit, telefonisch mit uns in Kontakt zu treten. Auch hier können wir Ihre Anfrage garantiert zufrieden stellen: 0700/483672-48

Häufig gestellte Fragen und Lösung vieler technischer Probleme erhalten Sie unter <http://www.hudora.de>



CONGRATULATIONS ON THE PURCHASE OF RATZFRATZ!

Please read these instructions carefully and start assembly only after you have understood everything. The Ratzfratz Scooter must be assembled by an adult. Make sure that your child has also understood these instructions. Mistakes when assembling the Ratzfratz can lead to injury of the user or others.

THIS MANUAL IS VALID FOR THE MODELS

- 10102 Ratzfratz silver/blue
- 10103 Ratzfratz silver/purple
- 10106 Ratzfratz grey/orange
- 10107 Ratzfratz rose pink
- 10108 Ratzfratz anthracite/neon green
- 10111 Ratzfratz pink
- 10112 Ratzfratz blue/black
- 10118 Ratzfratz royal blue/black

TECHNICAL SPECIFICATIONS

Handlebar height adjustable from 56 – 60 cm
 Saddle height adjustable from 41 – 47 cm
 Weight: 5 kg
 Maximum carrying capacity: 35 kg

WARNING

This product is suitable only for smooth, paved surfaces. Do not use it on public roads. The Ratzfratz is to be used by one person at a time. Please pay attention that your child wears the corresponding protective clothing (helmet) and does not ride without shoes. Pay attention that your child keeps both hands tightly on the handlebar to have control over Ratzfratz. Do not allow your child to ride at dusk, at night or in poor light conditions. So that your child and others are not endangered, do not allow your child to ride on roads and in thoroughfares, on slopes and hillsides. Avoid riding close to stairs and open waters. Check Ratzfratz before every ride to make sure that all parts are still fixed correctly and the Ratzfratz works as it should. Please store the instructions for use in a safe place.

FITTING WHEELS AND SEAT

1. Attach the guard plate to front fork by screw, washer and nut. (see drawing)
2. Rear wheel is pre-assembled. Only the front wheel needs to be assembled. Mount the front wheel into the front fork (see drawing), by removing washers and nuts from the wheel axle. The wheels are marked with arrows indicating the correct rotation direction of the wheel. Ensure that you mount the wheel with the arrows pointing in the forward direction. Fix the wheel in place by using the hooks on the washers to hook into the holes on the fork. And tighten the axle nuts firmly.
3. Attach the seat as shown on the drawing. The cap (1) must firstly be drawn over the seat support tube. Pay attention to the maximum extension height. Ignoring the maximum extension height can lead to serious accidents.

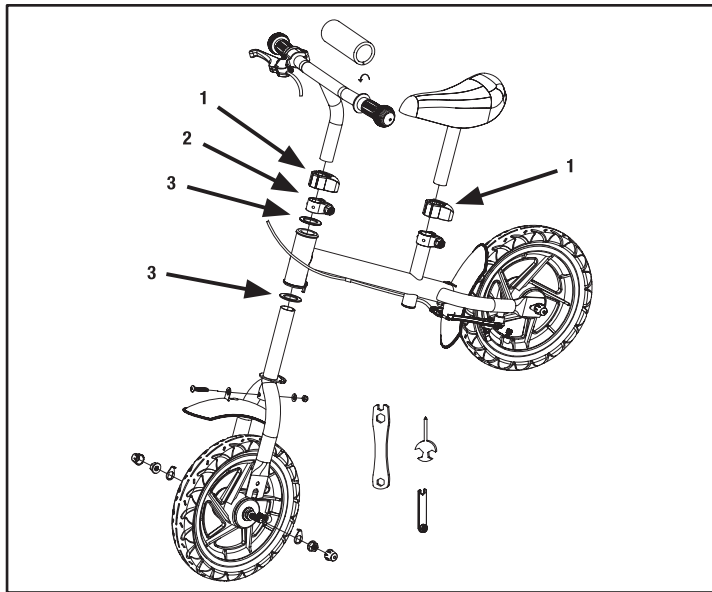

FITTING THE HANDLEBARS/BRAKES

1. Mount the steering bar parallel to the front wheel. Pay attention to the route of brake cable are same as shown on the drawing. The cap(1), the metal clamp(2) and 2 pcs plastic washers (3) as shown in the drawing must firstly be drawn over the front fork and vertical support of steering bar. The vertical support should inserted into the top end of front fork (with split), and the metal clamp (3) should be positioned completely on the front fork, not on the vertical support directly. The vertical support can be adjusted up to the mark of MAX to get highest position of steering bar. It must not protrude further, as this can lead to accidents. Then tighten the metal clamp (3) with washer and nut securely. Ensure that the steering bar are in the correct position in relation to the front wheel before tightening the screw.
2. For safety reasons, the tyres are only 30% pre-inflated, inflate tyres fully before use.
3. The brake systems is pre-assembled. You should still check however that the upper edges of the brake blocks are properly in the line with the edge of wheel rim. Ensure that the brakes function properly. Test the brakes a few times before use. To adjust the brake optimally, release the screws holding brake pads and then adjust the distance between the brake pads and wheel rim, then re-tighten the screws firmly. (You can also press the brake together, then use plier to stretch the steel cable from ends to the designed length, however, you should firstly release the screw hold the steel cable and tighten it finally.)
4. Fit the foam padding to the cross of the steering bar by velcro sewed on it.

CARE AND MAINTENANCE

Use a dry or damp cloth only to clean the product; do not use special cleaning agents! Check the product for damage or traces of wear and tear before and after each use. Store the product in a safe place where it is protected from the elements, cannot be damaged, and cannot injure anyone.

For your own safety, please use original spare parts only. These can be sourced from HUDORA. Do not make any structural changes. If parts become damaged or if sharp edges or corners should develop, the product may not be used any more. If in any doubt, please contact our service team (<http://www.hudora.de>).

DISPOSAL ADVICE

At the end of the product's life, please dispose of it at an appropriate collection point provided in your area. Local waste management companies will be able to answer your questions on this.

SERVICE

We make every effort to deliver faultless products. If faults do arise however, we put just as much effort into rectifying them. Therefore, you can find numerous information on the product, replacement parts, solutions to problems and lost assembly manuals at <http://www.hudora.de>

You can also contact us by telephone. We will be sure to satisfactorily answer your inquiry here also: 0700/483672-48

FAQ's and solutions to many technical problems can be found at <http://www.hudora.de>



COMPLIMENTI PER AVER ACQUISTATO IL VOSTRO RATZFRATZ!

Ratzfratz può essere montato solo sotto la sorveglianza di persone adulte. Per montare Ratzfratz in modo regolare, si prega di leggere attentamente queste istruzioni passo dopo passo e di conservare le istruzioni stesse per l'eventuale successiva consultazione. Gli errori commessi in occasione del montaggio del Ratzfratz possono causare lesioni all'utente o ad altre persone.

QUESTO MANUALE VALE PER I MODELLI

- 10102 Ratzfratz argento/blu
- 10103 Ratzfratz argento/lilla
- 10106 Ratzfratz grigio/arancione
- 10107 Ratzfratz rosa
- 10108 Ratzfratz antracite/verde neon
- 10111 Ratzfratz rosa
- 10112 Ratzfratz blu/nero
- 10118 Ratzfratz blu reale/nero

SPECIFICHE TECNICHE

Altezza del manubrio regolabile da 56 a 60 cm
 Altezza della sella regolabile da 41 a 47 cm
 Peso: 5 kg
 Massima capacità portante: 35 kg

SEGNALAZIONI DI AVVERTIMENTO

Non usare mai il prodotto su strade aperte al pubblico. Ratzfratz è idoneo per essere usato da una sola persona. Assicurarsi che i bambini indossino indumenti protettivi appropriati (casco e protettori) e che non vadano sul monopattino senza scarpe. Non permettere ai bambini di andare sul Ratzfratz al crepuscolo, durante la notte o in condizioni di visibilità insufficiente. Per non mettere in pericolo i bambini e le altre persone, non permettere che Ratzfratz venga usato su carreggiate, vie di transito, pendii e colline. Evitare la vicinanza di scale e bacini acquatici aperti. Questo prodotto è idoneo esclusivamente per superfici piane e lastricate. Prima di ogni impiego controllare Ratzfratz per verificare che tutti i pezzi siano fissati correttamente e che Ratzfratz funzioni in modo conforme alle prescrizioni. Conservare le istruzioni per l'uso.

MONTAGGIO DELLE RUOTE E DELLA SELLA

1. Fissate il parafrangente alla forcella della ruota anteriore con vite, rondella e dado (vedi disegno).
2. La ruota posteriore è preassemblata. Soltanto la ruota anteriore deve essere ancora montata. Inserire la ruota anteriore nell'apposta forcella (vedi disegno), rimuovendo le rondelle ed i dadi dall'asse della ruota. Le ruote sono contrassegnate per mezzo di frecce, le quali indicano la rotazione corretta delle ruote. Fare attenzione a montare la ruota nel verso indicato dalle frecce. Fissate la ruota alle rondelle con il gancio per inserire queste ultime nei fori della forcella. Non stringere troppo a fondo le viti degli assi.
3. Montare la sella come raffigurato nell'illustrazione. Innanzi tutto è necessario togliere il tappo dal tubo di sostegno della sella. Fate attenzione a non superare l'altezza massima della sella perché con il superamento dell'altezza massima consentita potreste procurarvi delle gravi lesioni al corpo.

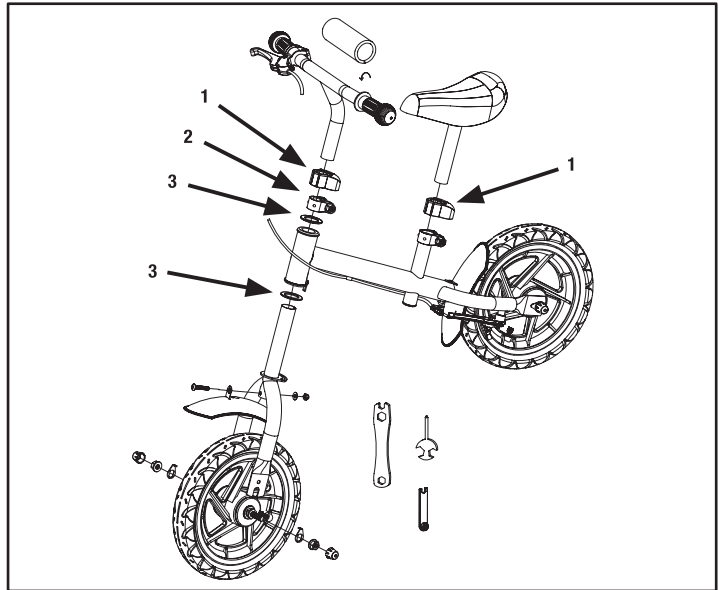

MONTAGGIO DEL MANUBRIO E DEI FRENI

1. Montate l'asta del manubrio parallelamente rispetto alla ruota anteriore. Applicare il tubo del freno come si vede nella figura 2. Il tappo (1), il fermo metallico (2) e le due rondelle di plastica (3) devono essere estratte, come mostrato nella figura, dalla forcella della ruota anteriore e dal tubo di sostegno verticale dell'asta del manubrio. La barra di sostegno verticale deve essere infilata all'estremità della forcella (con l'espansore). Il fermo di metallo (3) deve essere applicato completamente sulla forcella della ruota anteriore e non direttamente sul sostegno verticale. Per regolare la massima posizione dell'asta del manubrio è possibile estrarre il tubo di sostegno verticale fino al contrassegno „MAX“. Non tirare ulteriormente l'asta perché potreste farvi male. Fissate il fermo di metallo (3) e poi assicuratelo con la rondella ed il dado. Assicurarsi che l'asta del manubrio sia nell'esatta posizione, rispetto alla ruota anteriore, prima di stringere la vite.
2. Per motivi di sicurezza le gomme sono pompate solo al 30%. Gonfiare completamente la gomma con la pompa prima di usare la bicicletta.
3. Il sistema di frenatura è già preassemblato. Accertarsi tuttavia che gli spigoli superiori del blocco di frenatura siano allineati in maniera corretta al bordo del cerchione. Accertarsi inoltre che i freni funzionino perfettamente. Provate ripetutamente i freni prima di usare la bicicletta. Per regolare correttamente i freni è necessario allentare le viti dei ceppi dei freni ed adeguare la distanza tra i ceppi dei freni ed il bordo del cerchione. Infine stringete a fondo di nuovo le viti. (Potrete anche comprimere i freni e poi tirare il cavo d'acciaio con la pinza fino alla lunghezza richiesta. Per fare ciò dovrete tuttavia allentare innanzi tutto la vite che tiene fermo il cavo d'acciaio e poi stringerla di nuovo saldamente.
4. Fissate l'imbozzitura di protezione applicando un pezzetto di nastro di fissaggio al centro dell'asta del manubrio.

MANUTENZIONE E CURA

Pulire il prodotto solo con un panno oppure con un panno inumidito senza usare speciali detergenti. Verificate che il prodotto non abbia subito danno e non presenti tracce di usura prima e dopo l'uso. Stocate il prodotto in un luogo sicuro, protetto dalle intemperie, in modo che non possa essere danneggiato o ferire delle persone.

Utilizzate per la vostra sicurezza solo ricambi originali. Essi si possono acquistare presso la ditta HUDORA. Non apportate alcuna modifica al prodotto. Se le parti dovessero essere danneggiate oppure dovessero evidenziare angoli e spigoli, il prodotto non potrà essere più utilizzato. Nel dubbio contattate il nostro centro di assistenza tecnica (<http://www.hudora.de>).

ISTRUZIONI PER LO SMALTIMENTO

Siete pregati di portare l'apparecchio, al termine della propria durata utile, presso un apposito punto di raccolta e di restituzione disponibile. L'impresa di smaltimento locale sarà a vostra disposizione per rispondere ad eventuali domande.

ASSISTENZA TECNICA

Ci sforziamo a fornire dei prodotti perfettamente funzionali. Se comunque doveste riconoscere eventuali difetti, ci impegneremo subito a rimuoverli. A tale proposito riceverete tante informazioni sul prodotto, sui pezzi di ricambio, sulle soluzioni ai problemi e sulle istruzioni per il montaggio andate perse sul sito web all'indirizzo <http://www.hudora.de>

Inoltre avrete la possibilità di contattarci telefonicamente. Di sicuro saremo in grado di rispondere alle vostre richieste in maniera soddisfacente: 0700/483672-48

Le domande poste di frequente e la soluzione dei problemi tecnici sono consultabili sul sito web all'indirizzo <http://www.hudora.de>.



¡LE FELICITAMOS POR LA COMPRA DE ESTE PRODUCTO!

Lea atentamente este manual de instrucciones. El manual de instrucciones forma parte integrante del producto. Consérvelo por ello cuidadosamente, al igual que el embalaje, para posteriores consultas y preguntas. Entregue asimismo el manual cuando preste o regale el producto a terceros. El producto debería ser montado, usado o reparado solamente por niños si se encuentran supervisados por un adulto.

EL PRESENTE MANUAL ES VÁLIDO PARA TODOS LOS MODELOS

- 10102 Ratzfratz plata/azul
- 10103 Ratzfratz plata/lila
- 10106 Ratzfratz gris/naranja
- 10107 Ratzfratz rosa
- 10108 Ratzfratz antracita/verde neón
- 10111 Ratzfratz fucsia
- 10112 Ratzfratz azul/negro
- 10118 Ratzfratz azul real / negro

ESPECIFICACIONES TÉCNICAS

Altura del manillar ajustable 56 – 60 cm
 Altura del sillín ajustable 41 – 47 cm
 Peso: 5 kg
 Carga máxima: 35 kg

ADVERTENCIAS

Este producto es adecuado exclusivamente para superficies lisas y pavimentadas. No lo utilice en la vía pública. La Ratzfratz sólo es apropiada para una persona. Preste atención a que su hijo o hija lleve la ropa de protección correspondiente (casco) y que no utilice la Ratzfratz sin calzado. No permita que su hijo o hija conduzca al atardecer, de noche o cuando las condiciones de visibilidad no sean buenas. Para no poner en peligro a su hijo o hija y a otras personas, no permita que conduzca por la calzada, zonas muy estrechas, laderas y colinas. Evite circular en la proximidad de escaleras y aguas sin protección. Compruebe la Ratzfratz antes de cada utilización para asegurarse de que todas las piezas están correctamente fijadas y de que la Ratzfratz funciona correctamente. Conserve las instrucciones de uso.

MONTAR LAS RUEDAS Y EL SILLÍN

1. Fije la chapa protectora con tornillo, arandela y tuerca a la horquilla de la rueda delantera (ver dibujo).
2. La rueda trasera está premontada. Sólo se tiene que montar la rueda delantera. Monte la rueda delantera en la horquilla delantera (ver dibujo), retirando antes las arandelas y las tuercas del eje de la rueda. Las ruedas están marcadas con flechas que indican el correcto sentido de giro de la rueda. Preste atención a montar la rueda de manera que las flechas apunten hacia delante. Fije la rueda con ayuda de los ganchos a las arandelas, para enganchar los mismos en los agujeros de la horquilla. Apriete las tuercas del eje.
3. Monte el sillín como se muestra en el dibujo. Primero se debe deslizar el capuchón sobre el tubo de apoyo del sillín. Preste atención a no superar la altura de asiento máxima, ya que la superación de la altura máxima de asiento puede conducir a lesiones graves.

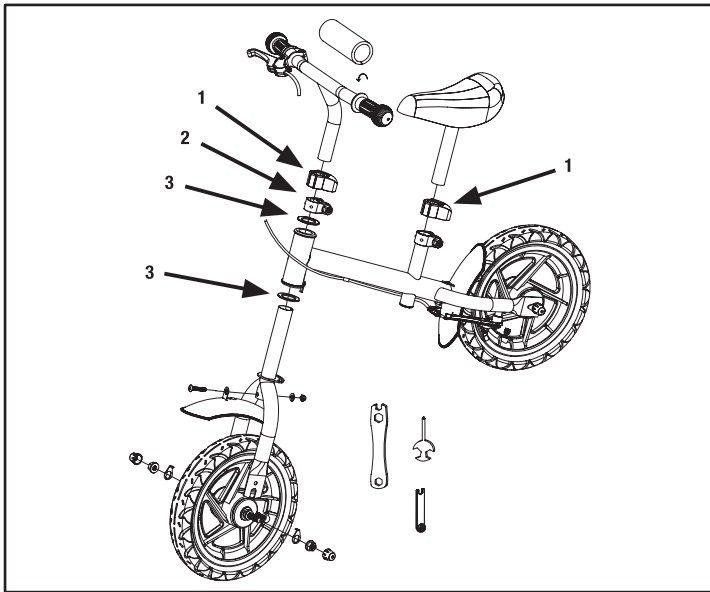

MONTAR EL MANILLAR Y EL FRENO

1. Monte la barra del manillar paralela a la rueda delantera. Instale el cable del freno como se muestra en el dibujo. El capuchón (1), la abrazadera metálica (2) y las dos arandelas de plástico (3) se deben pasar, como se indica en la figura, sobre la horquilla de la rueda delantera y el tubo de apoyo vertical de la barra del manillar. La barra de apoyo vertical se debe introducir en el extremo superior de la horquilla (con separador). La abrazadera metálica (3) se debe colocar totalmente sobre la horquilla de la rueda delantera y no directamente sobre el apoyo vertical. Para ajustar la posición más alta de la barra del manillar, se puede sacar el tubo de apoyo vertical hasta la marca „MAX“. No saque más la barra, porque puede ser causa de accidentes. Fije entonces la abrazadera metálica (3) firmemente con la arandela y la tuerca. Asegúrese de que la barra del manillar está en la posición correcta con respecto a la rueda delantera, antes de apretar el tornillo.
2. Los neumáticos sólo están inflados hasta un 30%, por motivos de seguridad. Infle totalmente los neumáticos antes de utilizar la bicicleta.
3. El sistema de frenos está premontado. No obstante, asegúrese de que los cantos superiores de las pastillas del freno están correctamente alineados con el borde de la llanta. Asegúrese además de que los frenos funcionan perfectamente. Pruebe varias veces los frenos, antes de utilizar la bicicleta. Para ajustar correctamente los frenos, afloje los tornillos de las pastillas de freno y ajuste entonces la distancia entre las pastillas y el borde de la llanta. Seguidamente apriete los tornillos. (También puede apretar comprimiendo los frenos y entonces estirar el cable de acero con las tenazas hasta la longitud deseada. Para ello tiene que aflojar primero el tornillo que sujeta el cable de acero y seguidamente volver a apretarlo.)
4. Fije en el centro de la barra del manillar el acolchado protector, con ayuda de la cinta de velcro que lleva cosida.

ENTRETENIMIENTO Y LIMPIEZA

¡Limpie el producto sólo con un trapo o paño húmedo sin usar productos de limpieza especiales! Compruebe el producto antes y después del uso para descartar que presente daños e indicios de desgaste. Almacene el producto en un lugar seguro y protegido de la intemperie, de modo que no pueda sufrir daños o causar lesiones a personas.

Utilice para su propia seguridad únicamente recambios originales, que Ud. podrá encargar a HUDORA. No efectúe modificaciones constructivas de ninguna clase en el producto. No siga empleando el producto si partes del mismo están deterioradas o se han formado bordes y aristas afilados. Póngase, en caso de duda, en contacto con nuestro servicio (<http://www.hudora.de>).

INSTRUCCIONES DE DESECHACIÓN

Utilice los sistemas de devolución o recogida disponibles para desechar el producto cuando éste llegue al final de su vida útil. Consulte en su caso a los servicios de desechación locales.

SERVICIO

Procuramos vender siempre productos perfectos. Si éstos presentan, no obstante, defectos, procuramos eliminarlos inmediatamente. Por ello proporcionamos numerosas informaciones sobre el producto y los recambios, soluciones a problemas e instrucciones de montaje perdidas en <http://www.hudora.de>

Ud. puede contactarnos además por teléfono. También aquí podremos ayudarle con toda seguridad: 0700/483672-48

Consulte <http://www.hudora.de> para obtener respuestas a preguntas frecuentes y soluciones a muchos problemas técnicos.



TOUTES NOS FÉLICITATIONS À L'OCCASION DE L'ACHAT DE VOTRE RATZFRATZ!

Le vélo sans pédales Ratzfratz doit être monté par un adulte. Afin de monter Ratzfratz en bonne et due forme, veuillez lire les instructions attentivement, pas à pas, et conserver ces dernières en vue d'éventuelles questions. Des erreurs lors du montage de Ratzfratz peuvent entraîner des blessures chez l'utilisateur ou d'autres personnes.

LE PRESENT MANUEL EST VALABLE POUR LES MODELES

10102 Ratzfratz argent/bleu
 10103 Ratzfratz argent/lilas
 10106 Ratzfratz gris/orange
 10107 Ratzfratz rose
 10108 Ratzfratz anthracite/vert néon
 10111 Ratzfratz rose
 10112 Ratzfratz bleu/noir
 10118 Ratzfratz bleu roi/noir

SPÉCIFICATIONS TECHNIQUES

Hauteur du guidon réglable entre 56 et 60 cm
 Hauteur de la selle réglable entre 41 et 47 cm
 Poids : 5 kg
 Charge maximale : 35 kg

AVERTISSEMENT

Ne l'utilisez pas sur les chaussées publiques. Ratzfratz est destinée à une personne uniquement. Veuillez veiller à ce que votre enfant porte les vêtements protecteurs adéquats (casques et protecteurs) et ne roule pas en Ratzfratz sans chaussures. Ne permettez pas à votre enfant de rouler au crépuscule, la nuit ou si la visibilité est mauvaise. Afin de ne pas mettre votre enfant ou d'autres personnes en danger, ne le laissez pas rouler sur la chaussée et dans des passages, ainsi que sur des pentes et des collines. Évitez la proximité d'escaliers et de plans d'eau. Ce produit ne convient que pour les surfaces lisses et recouvertes de dalles. Contrôlez le Ratzfratz avant chaque utilisation pour vous assurer de ce que toutes les pièces sont encore bien fixées et que le Ratzfratz fonctionne de façon conforme. Veuillez conserver le mode d'emploi.

MONTAGE DES ROUES ET DE LA SELLE

1. Fixez la tôle de protection avec la vis, la rondelle et l'écrou sur la fourche de la roue avant (cf. illustration).
2. La roue arrière est prémontée. Seule la roue avant doit être installée. Insérez la roue avant dans la fourche de la roue avant (cf. illustration), en enlevant les rondelles et les écrous de l'axe de la roue. Les roues sont marquées avec des flèches qui indiquent le sens de rotation correct de la roue. Veillez à monter la roue de manière à ce que la flèche soit orientée vers l'avant. A l'aide des crochets, fixez la roue sur les rondelles afin de les enclencher dans les trous situés sur la fourche. Serrez les vis axiales.
3. Montez la selle comme indiqué sur l'illustration. Le capuchon doit tout d'abord être tiré au-dessus de la tige de la selle. Veillez à ne pas dépasser la hauteur d'assise maximale, car le dépassement de la hauteur d'assise maximale peut engendrer de graves blessures.

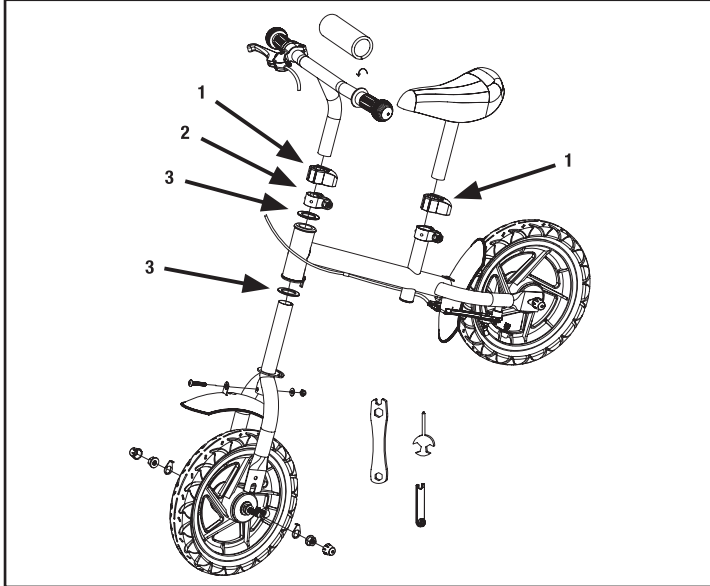
**MONTAGE DU GUIDON ET DES FREINS**

1. Montez le guidon parallèlement à la roue avant. Posez le câble de freinage comme indiqué sur l'illustration. Le capuchon (1), le clip en métal (2) et les deux rondelles en matière plastique (3) doivent, comme indiqué sur l'illustration, être tirés au-dessus de la fourche de la roue avant et du tube de support vertical du guidon. La tige verticale doit être insérée dans l'extrémité supérieure de la fourche (avec un écarteur). Le clip en métal (3) doit être complètement posé sur la fourche de la roue avant et non directement sur les tiges verticales. Pour régler la position la plus haute du guidon, le tube de support peut être sorti jusqu'à la marque « MAX ». Ne sortez pas davantage la tige car ceci peut engendrer des accidents. Fixez ensuite le clip en métal (3) avec la rondelle et l'écrou. Avant de serrer la vis, assurez-vous que le guidon est en position correcte par rapport à la roue avant.
2. Les pneus ne sont, pour des raisons de sécurité, gonflés qu'à 30 %. Gonflez complètement les pneus avant d'utiliser le vélo.
3. Le système de freinage est prémonté. Assurez-vous cependant que les bords supérieurs des blocs de freinage sont correctement alignés sur le rebord de jante. Assurez-vous en outre que les freins fonctionnent parfaitement. Pour régler correctement les freins, enlevez les vis sur les sabots de frein et ajustez l'écartement entre les sabots de frein et le rebord de la jante. Resserrez ensuite les vis. (Vous pouvez également presser les freins et tirer ensuite le câble métallique avec la pince à la longueur souhaitée. Cependant, pour ce faire, vous devez tout d'abord enlever la vis qui maintient le câble métallique en place et la revisser ensuite.)
4. Fixez le rembourrage de protection au centre du guidon à l'aide de la bande velcro cousue.

ENTRETIEN ET SOINS

Nettoyez le produit uniquement avec un tissu ou chiffon humide et non avec un produit de nettoyage spécial ! Avant et après utilisation, vérifiez le produit afin de détecter tout signe d'endommagement ou d'usure. Stockez le produit dans un endroit sûr et à l'abri des intempéries de manière à ce qu'il ne puisse pas être endommagé et qu'il ne puisse blesser personne.

Pour votre propre sécurité, n'utilisez que des pièces de rechange d'origine. Vous pouvez les acquérir auprès de HUDORA. N'apportez aucune modification conceptuelle. Le produit ne doit plus être utilisé en cas d'endommagement de certaines parties ou d'apparition de coins saillants ou d'arêtes vives. En cas de doute, prenez contact avec notre service après-vente (<http://www.hudora.de>).

CONSIGNES D'ÉLIMINATION

A la fin de la durée de vie de l'appareil, veuillez l'amener dans un centre de reprise et de collecte mis à disposition. Le personnel des déchetteries répondra à toutes vos questions sur place.

SERVICE APRÈS-VENTE

Nous nous efforçons de livrer des produits irréprochables. Cependant, en cas de défaillances, nous déployons également tous les efforts requis afin de les éliminer. Vous pouvez obtenir de nombreuses informations sur le produit, les pièces de rechange, la résolution des problèmes et les instructions de montage égarées sur <http://www.hudora.de>

Vous avez en outre la possibilité de nous contacter par téléphone. Là aussi, nous répondons à votre demande à votre entière satisfaction : 0700/483672-48

Vous pouvez obtenir les réponses aux questions fréquemment posées et la solution à de nombreux problèmes techniques sous <http://www.hudora.de>

HARTELIJK GEFELICITEERD MET DE KOOP VAN UW PRODUCT!

Lees de gebruiksaanwijzing zorgvuldig door. De gebruiksaanwijzing is een vast bestanddeel van het product. Bewaar de gebruiksaanwijzing en verpakking dus zorgvuldig voor eventuele vragen op een later tijdstip. Wanneer u het product aan derden overdraagt, moet u de gebruiksaanwijzing ook meegeven. Wanneer het product door kinderen wordt opgebouwd, gebruikt of gerepareerd, mag dat alleen gebeuren onder toezicht van volwassenen.

DEZE GEBRUIKSAANWIJZING GELDT VOOR DE MODELLEN

- 10102 Ratzfratz zilver/blauw
- 10103 Ratzfratz zilver/lila
- 10106 Ratzfratz grijs/oranje
- 10107 Ratzfratz roze
- 10108 Ratzfratz antraciet/neongroen
- 10111 Ratzfratz zalmkleurig
- 10112 Ratzfratz blauw/zwart
- 10118 Ratzfratz royal blauw/zwart

TECHNISCHE SPECIFICATIES

Stuurhoogte instelbaar tussen 56 en 60 cm
 Zadelhoogte instelbaar van 41 tot 47 cm
 Gewicht: 5 kg
 Maximale belastbaarheid: 35 kg

WAARSCHUWINGEN

Dit product is uitsluitend geschikt voor gebruik op een verharde, gladde ondergrond. Gebruik het niet op de openbare weg. De Ratzfratz is geschikt voor slechts één persoon. Let erop dat uw kind de juiste bescherming draagt (helm) en niet zonder schoenen op de Ratzfratz rijdt. Laat uw kind niet in de schemering, 's nachts of bij slecht zicht rijden. Laat om uw kind en anderen niet in gevaar te brengen uw kind niet op rijbanen, in doorgangen en op hellingen en heuvels rijden. Blijf uit de buurt van trappen en open water. Controleer de Ratzfratz vóór elke rit om veilig te stellen dat alle onderdelen nog steeds correct bevestigd zijn en het product werkt zoals de bedoeling is. Bewaar de gebruiksaanwijzing.

MONTAGE VAN DE WIELEN EN HET ZADEL

1. Bevestig het spatbord met een schroef, onderlegschiif en moer aan de voorvork (zietekening).
2. Het achterwiel is bij levering al gemonteerd. Alleen het voorwiel moet gemonteerd worden. Monteer het voorwiel in de voorvork (zie tekening) door eerst de onderlegschiiven en moeren van de wielas af te halen. De wielen zijn gemarkeerd met pijlen die de correcte draairichting van het wiel aangeven. Let erop dat het wiel zo gemonteerd wordt dat de pijlen naar voren wijzen. Bevestig het wiel met behulp van de haken aan de onderlegschiiven om deze in de gaten in de vork in te haken. Trek de asschroeven stevig aan.
3. Monteer het zadel zoals weergegeven in de afbeelding. De kap moet eerst over de steunbuis van de zitting getrokken worden. Let erop dat u de maximale zithoogte niet overschrijdt, omdat de overschrijding van de maximale zithoogte ernstige ongelukken en letsels tot gevolg kan hebben.

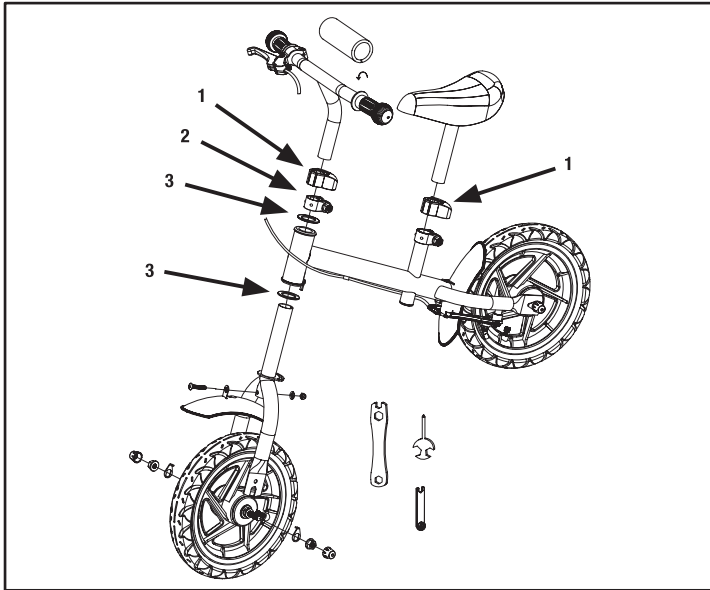

MONTAGE VAN STUUR EN REM

1. Monteer de stuurstang parallel aan het voorwiel. Breng de remkabel aan zoals in de tekening aangegeven. De kap (1), de metalen klem (2) en de beide kunststof onderlegschiiven (3) moeten zoals in de afbeelding aangegeven over de voorvork en de verticale steunstang van het stuur worden getrokken. De verticale stang van het stuur moet in de bovenste einde van de vork (met spreider) worden geschoven. De metalen klem (3) moet volledig op de voorvork en niet direct op de verticale stuurstang aangebracht worden. Om de hoogste positie van de stuurstang in te stellen, kan de verticale buis tot aan de markering „MAX“ uitgetrokken worden. Trek de stang niet verder uit, want dan kunnen er ongelukken gebeuren. Bevestig vervolgens de metalen klem (3) met de onderlegschiif en de moer. Verzeker u ervan dat het stuur in de juiste stand ten opzichte van het voorwiel staat, voordat u de schroef aandraait.
2. De banden zijn om veiligheidsredenen slechts voor 30% opgepompt. Pomp de banden helemaal op, voordat u de fiets gebruikt.
3. Het remsysteem is bij levering al gemonteerd. Controleer echter of de bovenzijde van de remblokken correct uitgelijnd zijn ten opzichte van de velgrand. Controleer ook of de remmen goed werken. Test de remmen meermaals, voordat u de fiets gebruikt. Om de remmen correct in te stellen, maakt u de schroeven aan de remblokken los en past u de afstand tussen de remblokken en de velgrand aan. Trek de schroeven altijd weer stevig aan. (U kunt ook de remmen samendrukken en dan de staalkabel met een tang op de gewenste lengte trekken. Daardoor moet u eerst de schroef losdraaien die de staalkabel vasthouden en deze vervolgens weer aantrekken.)
4. Bevestig de beschermer met behulp van de opgenaaide klittenband in het midden van het stuur.

ONDERHOUD EN VERZORGING

Reinig het product slechts met een doek of een vochtige lap en niet met speciale reinigingsmiddelen. Controleer het product vóór en na gebruik op schades en tekenen van slijtage. Berg het product op een veilige plek op waar het beschermd is tegen weersinvloeden, zodat het niet beschadigd raakt of mensen verwondingen toebrengt.

Gebruik voor uw eigen veiligheid alleen originele onderdelen. Deze zijn verkrijgbaar bij HUDORA. Verander niets aan de constructie van het product. Mochten onderdelen beschadigd zijn of scherpe hoeken en randen ontstaan zijn, dan mag het product niet meer worden gebruikt. Neem in geval van twijfel contact op met onze Serviceafdeling (<http://www.hudora.de>).

AANWIJZING VOOR DE AFVOER AAN HET EINDE VAN DE LEVENSDUUR

Laat het toestel aan het einde van de levensduur afvoeren via de ter beschikking staande teruggave- en inzamelsystemen. Met eventuele vragen kunt u terecht bij afvalverwerkers bij u in de buurt.

SERVICE

Wij doen ons best om producten te leveren die helemaal in orde zijn. Mochten toch fouten voorkomen, dan zullen wij ons best doen om deze op te lossen. Om die reden vindt u zeer veel informatie over product, onderdelen, probleemoplossingen en kwijtgeraakte bouwvoorinstructies onder <http://www.hudora.de>

U heeft bovendien de mogelijkheid om telefonisch met ons in contact te treden. Ook hier kunnen wij uw aanvraag gegarandeerd naar uw volle tevredenheid afhandelen: 0700/483672-48

Vaak gestelde vragen en oplossingen voor vele technische problemen vindt u onder <http://www.hudora.de>

